

ΤΕΧΝΟΛΟΓΙΚΟ ΙΔΡΥΜΑ ΚΑΛΑΜΑΤΑΣ  
ΣΧΟΛΗ ΔΙΟΙΚΗΣΗΣ ΚΑΙ ΟΙΚΟΝΟΜΙΑΣ  
ΤΜΗΜΑ ΔΙΟΙΚΗΣΗΣ ΜΟΝΑΔΩΝ ΥΓΕΙΑΣ ΚΑΙ ΠΡΟΝΟΙΑΣ

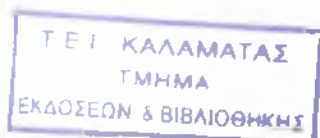

ΠΤΥΧΙΑΚΗ ΕΡΓΑΣΙΑ

**ΚΟΙΝΩΝΙΚΟΣ ΑΠΟΚΛΕΙΣΜΟΣ ΤΩΝ ΑΤΟΜΩΝ ΜΕ  
ΕΙΔΙΚΕΣ ΑΝΑΓΚΕΣ ΣΤΟΝ ΝΟΜΟ ΙΩΑΝΝΙΝΩΝ**

ΕΙΣΗΓΗΤΗΣ  
Δρ. Δημήτριος Μαγριπλής

ΣΠΟΥΔΑΣΤΡΙΑ  
Δήμητρα Κατσουλίδη

ΚΑΛΑΜΑΤΑ 2005

## Περιεχόμενα

Εισαγωγή .....	4
Κεφάλαιο 1 <sup>ο</sup> .	
Κοινωνικός αποκλεισμός των ατόμων με ειδικές ανάγκες ( Α.μ.Ε.Α ).....	6
1.1. Η έννοια του κοινωνικού αποκλεισμού.....	6
1.2. Α.μ.Ε.Α. : ορισμός και κατηγορίες.....	8
1.3. Αντιλήψεις και στάσεις του κοινωνικού συνόλου απέναντι στην αναπηρία.....	9
Κεφάλαιο 2 <sup>ο</sup> .	
Νομοθεσία.....	11
2.1. Διεθνής και Περιφερειακή προστασία.....	11
2.2. ΟΗΕ και δικαιώματα .....	13
2.3. Πρότυποι Κανόνες.....	14
2.4. Ελληνική Νομοθεσία.....	23
Κεφάλαιο 3 <sup>ο</sup> .	
Δικαιώματα των Α.μ.Ε.Α.....	27
3.1. Δικαίωμα στην εκπαίδευση .....	28
3.2. Δικαίωμα στην εργασία .....	29
3.3. Δικαίωμα στην αποκατάσταση.....	29
3.4. Δικαίωμα στην υγεία.....	30
3.5. Δικαίωμα στην κατοικία και ανεξάρτητη ζωή.....	30
3.6. Δικαίωμα στην πρόσβαση στο δομημένο περιβάλλον και στην πληροφόρηση.....	31
3.7. Δικαίωμα στην αντίσταση στις αρνητικές διακρίσεις .....	31
Κεφάλαιο 4 <sup>ο</sup> .	
Αποκλεισμός των Α.μ.Ε.Α.....	33
4.1. Αποκλεισμός από τον περιβάλλοντα χώρο.....	33
4.1.1. Προσπελασιμότητα στα μέσα μαζικής μεταφοράς.....	33
4.1.2. Προσπελασιμότητα στον εκπαιδευτικό χώρο.....	36

4.1.3. Προσπελασιμότητα στους χώρους ψυχαγωγίας.....	37
4.2. Αποκλεισμός από την εκπαίδευση.....	38
4.3. Αποκλεισμός από την εργασία.....	39
Κεφάλαιο 5 <sup>ο</sup> .	
Προνοιακή και ασφαλιστική προστασία των Α.μ.Ε.Α .....	42
5.1. Παροχές από οργανισμούς κοινωνικής ασφάλισης.....	42
5.2. Παροχές από προνοιακούς οργανισμούς.....	43
5.3. Παροχές από προνοιακούς οργανισμούς σε είδος .....	45
5.4. Παροχές σε προσωπικές υπηρεσίες.....	45
5.5. Δημόσιες και ιδιωτικές παροχές.....	46
Κεφάλαιο 6 <sup>ο</sup> .	
Α.μ.Ε.Α. στο Νομό Ιωαννίνων.....	47
6.1. Σύλλογοι Α.μ.Ε.Α.....	47
6.2. Σχολεία Ειδικής Αγωγής.....	47
6.2.1. Δημοτικό σχολείο και νηπιαγωγείο κινητικά αναπήρων Παιδιών.....	48
6.2.2. Δημοτικό σχολείο τυφλών παιδιών.....	48
6.2.3. 1 <sup>ο</sup> Ειδικό σχολείο Ιωαννίνων.....	49
6.2.4. 3 <sup>ο</sup> Ειδικό σχολείο Ιωαννίνων.....	49
6.3. ΕΛ.Ε.Π.Α.Π. ( Ελληνική Εταιρία Προστασίας και Αποκατάστασης Αναπήρων Παίδων ).....	50
6.4. ΕΛ.Ε.Π.Α.Π. Ιωαννίνων.....	50
6.5. Πρόσβαση στον περιβάλλοντα χώρο.....	58
6.6. Επιτόπια έρευνα για τις συνθήκες διαβίωσης των Α.μ.Ε.Α ....	60
Συμπεράσματα – Προτάσεις.....	64
Παράρτημα.....	66
Πηγές .....	84

## Εισαγωγή

Ο κοινωνικός αποκλεισμός των ατόμων με ειδικές ανάγκες δεν είναι σύγχρονο φαινόμενο. Τα άτομα αυτά ήταν πάντα στο περιθώριο, η διαφορετικότητά τους δεν μπορεί να γίνει αποδεκτή από τα υπόλοιπα μέλη της κοινωνίας.

Η ένταξή τους στην κοινωνία επηρεάζεται από αρκετούς και διάφορους παράγοντες όπως η εργασία, η εκπαίδευση, η ανεξάρτητη διαβίωση, οι προκαταλήψεις, η πρόσβαση στο περιβάλλοντα χώρο, στα μέσα μαζικής μεταφοράς και στην πληροφόρηση.

Οι προκαταλήψεις ίσως είναι η σημαντικότερη αιτία για τον κοινωνικό αποκλεισμό τους, εφόσον δεν θεωρούνται ισότιμα μέλη της κοινωνίας δεν θα απολαμβάνουν και ισότιμη μεταχείριση.

Η νομοθεσία είναι το «όπλο» των ατόμων με ειδικές ανάγκες για την κατοχύρωση και προάσπιση των δικαιωμάτων τους. Το νομοθετικό πλαίσιο που αφορά τα άτομα αυτά έχει αρχίσει να εκσυγχρονίζεται τα τελευταία χρόνια, όμως πρέπει να διανυθεί αρκετός δρόμος ακόμα ως το επιθυμητό αποτέλεσμα.

Σκοπός αυτής της εργασίας είναι να αναδείξει τα προβλήματα των ατόμων με ειδικές ανάγκες, να προτείνει λύσεις και να ενημερώσει την κοινή γνώμη ώστε να ευαισθητοποιηθεί.

Η εργασία περιλαμβάνει τα εξής κεφάλαια:

### **Κεφάλαιο 1<sup>ο</sup>. Κοινωνικός αποκλεισμός των ατόμων με ειδικές ανάγκες ( Α.μ.Ε.Α. ).**

Διατύπωση του ορισμού του κοινωνικού αποκλεισμού. Γίνεται αναφορά στις κατηγορίες ατόμων με ειδικές ανάγκες και στις κοινωνικές αντιλήψεις σε σχέση με την αναπηρία.

## **Κεφάλαιο 2<sup>ο</sup>. Νομοθεσία .**

Διατυπώνεται η ισχύουσα νομοθεσία για τα άτομα με ειδικές ανάγκες σε παγκόσμιο , ευρωπαϊκό και ελληνικό επίπεδο .

## **Κεφάλαιο 3<sup>ο</sup>. Δικαιώματα των Α.μ.Ε.Α.**

Γίνεται αναφορά στα δικαιώματα των ατόμων με ειδικές ανάγκες .

## **Κεφάλαιο 4<sup>ο</sup>. Αποκλεισμός των Α.μ.Ε.Α.**

Αναφέρεται στον αποκλεισμό των ατόμων με ειδικές ανάγκες από τον περιβάλλοντα χώρο , την εκπαίδευση και την εργασία .

## **Κεφάλαιο 5<sup>ο</sup>. Προνοιακή και ασφαλιστική προστασία των Α.μ.Ε.Α.**

Διατυπώνονται οι παροχές των προνοιακών και ασφαλιστικών φορέων προς τα άτομα με ειδικές ανάγκες .

## **Κεφάλαιο 6<sup>ο</sup>. Α.μ.Ε.Α. στο Νομό Ιωαννίνων .**

Γίνεται αναφορά στις συνθήκες διαβίωσης των Α.μ.Ε.Α. στο Νομό Ιωαννίνων .

Τέλος παρουσιάζονται προτάσεις για την λύση των προβλημάτων των ατόμων με ειδικές ανάγκες και παράρτημα με λύσεις για την βελτίωση της προσβασιμότητας .

# ΚΕΦΑΛΑΙΟ 1<sup>0</sup>

## ΚΟΙΝΩΝΙΚΟΣ ΑΠΟΚΛΕΙΣΜΟΣ ΤΩΝ ΑΤΟΜΩΝ ΜΕ ΕΙΔΙΚΕΣ ΑΝΑΓΚΕΣ ( Α.μ.Ε.Α. ) .

### 1.1. Η έννοια του κοινωνικού αποκλεισμού

Η έννοια του κοινωνικού αποκλεισμού δεν είναι αποσαφηνισμένη αλλά είναι μια έννοια που το περιεχόμενό της βρίσκεται σε διαδικασία προσδιορισμού<sup>1</sup>.

Ένας προσδιορισμός του κοινωνικού αποκλεισμού είναι η αδυναμία υλοποίησης των δικαιωμάτων του ανθρώπου .

Ένας άλλος προσδιορισμός είναι οι ισχνές σχέσεις ατόμων ή ομάδων με τους μηχανισμούς παραγωγής / διανομής πόρων – την αγορά εργασίας, την οικογένεια ή άλλα διαπροσωπικά δίκτυα και το Κράτος<sup>2</sup>.

Η έννοια αυτή του κοινωνικού αποκλεισμού έχει ορισμένα πλεονεκτήματα από άλλες έννοιες που έχουν χρησιμοποιηθεί σε σχέση με την αποστέρηση<sup>3</sup>:

1. Τονίζεται ο πολυδιάστατος χαρακτήρας των διαδικασιών και μηχανισμών που δημιουργούν τον κοινωνικό αποκλεισμό και ο πολυδιάστατος χαρακτήρας των καταστάσεων που δημιουργούνται.
2. Τονίζεται η δυναμική δηλαδή παραπέμπει στο γεγονός ότι διαδικασίες και μηχανισμοί δημιουργούν τον κοινωνικό αποκλεισμό και ότι οι διάφορες αποστερήσεις δεν μπορούν να αποδίδονται στις προσωπικές αποτυχίες ή στην ανικανότητα των ατόμων που βιώνουν τις αποστερήσεις .

<sup>1</sup> Τ. Καβουνίδη. Κοινωνικός αποκλεισμός: Έννοια, κοινοτικές πρωτοβουλίες, ελληνική εμπειρία και διλήμματα. Διαστάσεις του κοινωνικού αποκλεισμού στην Ελλάδα, επιμ. Ηλίας Κατσούλης, τομ. Α', ΕΚΚΕ, Αθήνα, 2002, σελ 54.

<sup>2</sup> Γ. Πανούσης, 'Κοινωνική Πολιτική & Κοινωνία των πολιτών', Κοινωνική Εργασία, αρ. 60, Οκτώβριος – Νοέμβριος – Δεκέμβριος, Αθήνα 2000, σελ. 258.

<sup>3</sup> Τ. Καβουνίδη. Κοινωνικός αποκλεισμός: Έννοια, κοινοτικές πρωτοβουλίες, ελληνική εμπειρία και διλήμματα, επιμ. Ηλίας Κατσούλης, τομ. Α', ΕΚΚΕ, Αθήνα, 2002, σελ. 54.

3. Δίνεται έμφαση στις πολιτικές . Η έμφαση αυτή είναι απόρροια της έμφασης στις οικονομικές και κοινωνικές διαδικασίες και μηχανισμούς που δημιουργούν τον κοινωνικό αποκλεισμό . Η αύξηση του αποκλεισμού συνδέεται με τις ανεπάρκειες και ελλείψεις των εφαρμοζόμενων πολιτικών και των παρεχόμενων υπηρεσιών σε διάφορους τομείς . Άρα οι πραγματικότητες του κοινωνικού αποκλεισμού θεωρούνται ως αποτέλεσμα των ελλείψεων των πολιτικών και η εξάλειψη τους θεωρείται ότι απαιτεί την τροποποίηση των πολιτικών αυτών.

Η έννοια του κοινωνικού αποκλεισμού χρησιμοποιήθηκε σε κοινοτικό κείμενο για πρώτη φορά το 1989 . Εκείνη τη χρονιά η καταπολέμηση του κοινωνικού αποκλεισμού ήταν αντικείμενο και της Απόφασης του Συμβουλίου και των Υπουργών Κοινωνικών Υποθέσεων του 1989 και της δήλωσης των Επικεφαλής Κρατών ή Κυβερνήσεων που υιοθέτησαν τον Κοινωνικό Χάρτη . Από τότε παρατηρείται μια ραγδαία αύξηση της χρήσης του κοινωνικού αποκλεισμού τόσο σαν όρου σε κοινοτικά κείμενα όσο και σαν κατηγορία προγραμμάτων που ενισχύονται οικονομικά από την Κοινότητα<sup>4</sup> .

Ο κοινωνικός αποκλεισμός εμπεριέχει μορφές αποστέρησης , οι οποίες έχουν έναν πολυδιάστατο χαρακτήρα . Οι ομάδες που τις βιώνουν αποστερούνται πολλούς τομείς ταυτόχρονα π.χ. εκπαίδευση , απασχόληση , στέγαση . Οι ομάδες αυτές δεν μπορούν να συμμετέχουν στον οικονομικό και κοινωνικό τρόπο ζωής που απολαμβάνουν οι πολλοί . Εμποδίζεται η συμμετοχή τους σε κοινωνικές ανταλλαγές καθώς και σε κοινωνικά δικαιώματα που χαρακτηρίζουν την κοινωνική ένταξη τα οποία καθορίζουν την ταυτότητα του ατόμου<sup>5</sup> . Μερικές από τις ομάδες που υφίστανται κοινωνικό αποκλεισμό είναι τα άτομα με ειδικές ανάγκες , οι μετανάστες , οι τοξικομανείς , οι πάσχοντες από AIDS .

<sup>4</sup>Τ. Καβονίδη, Κοινωνικός αποκλεισμός: Έννοια, κοινοτικές πρωτοβουλίες, ελληνική εμπειρία και διλήμματα, Διαστάσεις του κοινωνικού αποκλεισμού στην Ελλάδα, ό.π., σελ 49

<sup>5</sup> ό.π., σελ49

Ο κοινωνικός αποκλεισμός συνεπάγεται αδυναμία άσκησης των κοινωνικών δικαιωμάτων , χαμηλή αυτοεκτίμηση των ίδιων των αποκλεισμένων , την αναξιοπρεπή διαβίωση τους και τον μη σεβασμό της διαφορετικότητας από τα μέλη της κοινωνίας .

## 1.2. Α.μ.Ε.Α. : ορισμός και κατηγορίες

Σύμφωνα με την Παγκόσμια Οργάνωση Υγείας με τον όρο « άτομα με ειδικές ανάγκες » εννοούνται όλα τα άτομα που παρουσιάζουν σοβαρή μειονεξία , η οποία προκύπτει από φυσική ή διανοητική βλάβη . Ένας σχετικά πρόσφατος ορισμός του Συμβουλίου υπουργών της Ευρωπαϊκής Ένωσης αναφέρει ότι : « ο όρος άτομα με ειδικές ανάγκες περιλαμβάνει τα άτομα με σοβαρές ανεπάρκειες ή μειονεξίες που οφείλονται σε σωματικές βλάβες , συμπεριλαμβανομένων των βλαβών των αισθήσεων ή σε διανοητικές ή ψυχικές βλάβες , οι οποίες περιορίζουν ή αποκλείουν την εκτέλεση δραστηριότητας ή λειτουργίας , η οποία θεωρείται κανονική για έναν άνθρωπο »<sup>6</sup> .

Άτομα με ειδικές ανάγκες , σύμφωνα με το νόμο 1566/1985 , θεωρούνται τα πρόσωπα που παρουσιάζουν καθυστερήσεις , αναπηρίες ή διαταραχές στη γενικότερη ψυχοσωματική κατάσταση ή στις επιμέρους λειτουργίες τους , εξαιτίας οργανικών , ψυχικών ή κοινωνικών διαταραχών , σε βαθμό που δυσχεραίνει ή παρεμποδίζει σοβαρά την παρακολούθηση της γενικής και επαγγελματικής εκπαίδευσης , τη δυνατότητα ένταξής τους στην παραγωγική διαδικασία και στην αλληλοαποδοχή τους με το κοινωνικό σύνολο . Στα άτομα αυτά περιλαμβάνονται ιδίως<sup>7</sup> :

- Οι τυφλοί και όσοι έχουν σοβαρές διαταραχές στην όραση

<sup>6</sup> Μ. Κυριαζοπούλου. Εναλλακτικές μορφές απασχόλησης για άτομα με ειδικές ανάγκες : Ευρωπαϊκή εμπειρία. Άτομα με αναπηρίες στην τριτοβάθμια εκπαίδευση, επιμ. Μ.Ψύλλα – Κ.Μαυριγιαννάκη – Α. Βαζαίου – Ο. Στασινοπούλου, Κριτική, 2003, σελ. 57-58.

<sup>7</sup> Α. Ματθαίου, Η νομική διάσταση της προστασίας των ατόμων με ειδικές ανάγκες, Άτομα με αναπηρίες στην τριτοβάθμια εκπαίδευση, ό.π., σελ. 99-100.



- Όσοι πάσχουν από ψυχικές νόσους και συναισθηματικές αναστολές
- Οι κωφοί και βαρήκοοι
- Οι επιληπτικοί
- Όσοι έχουν κινητικές διαταραχές
- Οι χανσενικοί
- Όσοι έχουν νοητική καθυστέρηση
- Όσοι πάσχουν από ασθένειες που απαιτούν μακρόχρονη θεραπεία και παραμονή σε νοσηλευτικά ιδρύματα ή κλινικές
- Όσοι εμφανίζουν επιμέρους δυσκολίες στη μάθηση ( δυσλεξία , διαταραχή λόγου κ.α. )
- Όσοι πάσχουν από ασθένειες νηπιακής , παιδικής ή εφηβικής ηλικίας , που δεν ανήκει σε μια από τις προηγούμενες περιπτώσεις και που παρουσιάζει διαταραχή της προσωπικότητας από οποιαδήποτε αιτία .

### 1.3. Αντιλήψεις και στάσεις του κοινωνικού συνόλου απέναντι στην αναπηρία .

Η κοινωνική ένταξη είναι αναφαίρετο δικαίωμα του καθενός. Όμως τα άτομα με ειδικές ανάγκες στερούνται αυτό το δικαίωμα . Η κύριες αιτίες γι' αυτή την στέρηση είναι η άγνοια και οι προκαταλήψεις . Θεωρείται ότι τα άτομα με ειδικές ανάγκες είναι ψυχολογική και οικονομική επιβάρυνση για την κοινωνία και για την οικογένεια που φέρει στους κόλπους ένα άτομο με αναπηρίες .

Έρευνες έχουν γίνει σχετικά με τις αντιλήψεις και τις στάσεις απέναντι στα ανάπηρα παιδιά και τα σημαντικότερα συμπεράσματα είναι

ότι η γενική στάση των ατόμων που δεν έχουν επαφή με αναπήρους είναι αρνητική όσον αφορά την ενσωμάτωση των αναπήρων στην κοινωνία και ότι πλειοψηφία των ατόμων έχουν περιορισμένες γνώσεις πάνω στο θέμα της αναπηρίας<sup>8</sup>.

Η σωματική και πνευματική αρτιμέλεια είναι από τα σημαντικότερα αγαθά στη ζωή των ανθρώπων, « νους υγιής εν σώματι υγιεί ». Η υπερεκτίμηση αυτών των αγαθών έχει ως αποτέλεσμα μια οποιαδήποτε απόκλιση από το ιδεατό πρότυπο του σωματικά και πνευματικά απολύτως υγιή ανθρώπου να οδηγεί τα μη σωματικά αρτιμελή άτομα ή πνευματικά υγιή άτομα σε περιθωριοποίηση και αποκλεισμό από τις περισσότερες δραστηριότητες της κοινωνικής ζωής<sup>9</sup>.

Η διαδικασία προσδιορισμού ομάδων ή ατόμων ως κατώτερων ή αποκλινόντων καταλήγει σχεδόν αναπόφευκτα σε έναν τύπο σχέσεων αλληλεπίδρασης, ο οποίος θέτει ψυχολογικούς, κοινωνικούς και φυσικούς περιορισμούς στις ομάδες ή τα άτομα αυτά. Η απαξίωση εκείνων που έχουν χαρακτηριστεί « με ειδικές ανάγκες » και κυρίως η ταύτιση τους με σχετική και συχνά απόλυτη κοινωνική αποτυχία αναπαράγεται από τη στάση του περιβάλλοντος απέναντί τους αλλά και από μια άλλη στάση αναξιοτήτας και υποταγής στους ικανούς άλλους<sup>10</sup>.

Η υποταγή στους ικανούς άλλους είναι μια ακόμα αιτία που προκαλεί τον κοινωνικό αποκλεισμό, καθώς δεν δίνετε η ευκαιρία στα άτομα με ειδικές ανάγκες να ανακαλύψουν τις ικανότητες τους ώστε να ζουν ανεξάρτητα.

<sup>8</sup> Γ.Κοτταρίδη – Χ.Καπλή – Ε.Αδάμ, Παιδιά με αναπηρίες και οι οικογένειες τους στην περιοχή της Αττικής, ΕΚΚΕ Κείμενα Εργασίας 2000/12, Ινστιτούτο Κοινωνικής Πολιτικής, 2000, σελ 40-51, καθώς και Η.Μπεζεβέγκης – Δ.Καλαντζή – Αζίζη – Α.Ζώνιου – Σιδερά, Απόνεις και στάσεις γονέων φυσιολογικών παιδιών απέναντι σε παιδιά με ειδικές ανάγκες, Άτομα με ειδικές ανάγκες, επιμ. Μ. Καϊλά – Ν.Πολεμικός – Γ. Φιλίππου, τομ. Β', Ελληνικά Γράμματα, Αθήνα, 1994, σελ. 706-711.

<sup>9</sup> Σ.Β.Νικολαΐδου, Ο αποκλεισμός ατόμων με ειδικές ανάγκες από τον ελληνικό αστικό χώρο, Διαστάσεις του κοινωνικού αποκλεισμού στην Ελλάδα, τομ. Α', ΕΚΚΕ, Αθήνα 1996, σελ. 421.

<sup>10</sup> Θ.Καλλινικάκη, Φορείς της ιδιότητας « με ειδικές ανάγκες » ως μέλη μιας πανεπιστημιακής κοινότητας, Άτομα με αναπηρίες στην τριτοβάθμια εκπαίδευση, επιμ. Μ.Ψύλλα – Κ.Μαυριγιαννάκη – Α. Βαζαίου – Ο. Στασινοπούλου, Κριτική, 2003, σελ. 227.

## ΚΕΦΑΛΑΙΟ 2<sup>0</sup>

### ΝΟΜΟΘΕΣΙΑ

Το δίκαιο είναι το πιο σημαντικό εργαλείο για την προστασία των ατόμων με ειδικές ανάγκες. Το Σύνταγμα, οι Διεθνείς Συμβάσεις, η Οικουμενική Διακήρυξη των Δικαιωμάτων θεσπίζουν δικαιώματα και περιλαμβάνουν διατάξεις που καθιστούν δεσμευτική την αρχή της ισότητας ως ισότητα ευκαιριών. Όμως το δίκαιο δεν πρέπει να υπερεκτιμάται. Η γνώση των δικαιωμάτων από τους ενδιαφερομένους και τα διοικητικά στελέχη η τεχνική, οργανωτική και υλική υποστήριξη των ρυθμίσεων του, παίζουν εξαιρετικά σημαντικά ρόλο στην εφαρμογή των κανόνων δικαίου<sup>11</sup>.

#### 2.1. Διεθνής και περιφερειακή προστασία

Το 1948 τέθηκαν οι βάσεις για την έννοια των δικαιωμάτων με ένα μη δεσμευτικό κείμενο την Οικουμενική Διακήρυξη των Δικαιωμάτων του Ανθρώπου. Σε αυτήν βασίστηκε η διεθνής κοινότητα για την ανάπτυξη νομοθετικού πλαισίου που αφορούσε την προστασία των ατόμων με ειδικές ανάγκες κυρίως μετά το 1960. Συγκεκριμένα το άρθρο 2 της Οικουμενικής Διακήρυξης απαγορεύει ρητά οποιαδήποτε διάκριση « ειδικότερα ως προς τη φυλή, το χρώμα, το φύλο, τη γλώσσα, τις θρησκείες, τις πολιτικές ή οποιεσδήποτε άλλες πεποιθήσεις, την εθνική ή κοινωνική καταγωγή, την περιουσία την γέννηση ή οποιαδήποτε άλλη κατάσταση »<sup>12</sup>. Η αναφορά στην *οποιαδήποτε άλλη κατάσταση* υιοθετείται και σε συμβάσεις που αποτελούν νομικά δεσμευτικά κείμενα όπως η Διεθνής Σύμβαση για τα οικονομικά, κοινωνικά και μορφωτικά

<sup>11</sup> Ανδρέας Ματθαίου, Η νομική διάσταση της προστασίας των ατόμων με ειδικές ανάγκες, Άτομα με αναπηρίες στην τριτοβάθμια εκπαίδευση, ό.π., σελ. 88.

<sup>12</sup> Νίκη Καλτσόγια – Τουρβανίτη, Τα δικαιώματα των ατόμων με αναπηρίες στην τριτοβάθμια εκπαίδευση, Άτομα με αναπηρίες στην τριτοβάθμια εκπαίδευση, ό.π., σελ. 40

δικαιώματα του 1966 καθώς και η Διεθνής Σύμβαση για τα Δικαιώματα του Παιδιού του 1989.

Σε περιφερειακό επίπεδο η Ευρωπαϊκή Σύμβαση για τα Δικαιώματα του Ανθρώπου του 1950 επαναλαμβάνει στο άρθρο 14 την αρχή της μη διάκρισης και λόγω « άλλης κατάστασης »<sup>13</sup>. Ακόμα το άρθρο 15 του Ευρωπαϊκού Κοινωνικού Χάρτη του 1961 αναφέρεται στο « Δικαίωμα των προσώπων που μειονεκτούν σωματικά ή διανοητικά για επαγγελματική εκπαίδευση και κοινωνική επαναπροσαρμογή »<sup>14</sup>. Επιπλέον στις χώρες – μέλη της Ευρωπαϊκής Ένωσης η Συνθήκη του Μάαστριχτ για την Ευρωπαϊκή Ενοποίηση του 1992 αποδέχεται ρητά την ισχύ των διατάξεων της Ευρωπαϊκής Σύμβασης για τα δικαιώματα του Ανθρώπου. Με τη Συνθήκη του Άμστερνταμ του 1997 δίνεται η δυνατότητα στο Συμβούλιο Υπουργών της Ευρωπαϊκής Ένωσης να δραστηριοποιηθεί με σκοπό την καταπολέμηση των διακρίσεων λόγω αναπηρίας.

Η Σύνοδος Κορυφής τη Νίκαιας τον Δεκέμβριο του 2001 συνέταξε τον Χάρτη των Θεμελιωδών Δικαιωμάτων της Ευρωπαϊκής Ένωσης που αναφέρεται ειδικά στα άτομα με αναπηρίες. Πιο συγκεκριμένα το άρθρο 26 με τίτλο « Ένταξη των ατόμων με ειδικές ανάγκες » αναφέρει : « Η Ένωση αναγνωρίζει και σέβεται το δικαίωμα των ατόμων με ειδικές ανάγκες να επωφελούνται μέτρων που θα τους εξασφαλίσουν την αυτονομία, την κοινωνική και επαγγελματική ένταξη και την συμμετοχή στον κοινοτικό βίο »<sup>15</sup>. Όμως η εφαρμογή του Χάρτη περιορίζεται στα όρια της Ευρωπαϊκής Ένωσης και αφορά πράξεις ή παραλείψεις των οργάνων της και μόνον.

---

<sup>13</sup> ό.π. σελ. 41.

<sup>14</sup> ό.π. σελ. 41.

<sup>15</sup> ό.π. σελ. 41.

## 2.2. Ο.Η.Ε. και δικαιώματα των ατόμων με ειδικές ανάγκες

Με βάση τη ρητή κατοχύρωση της μη διάκρισης εξαιτίας « κάθε άλλης κατάστασης » ο Ο.Η.Ε. εκτόνησε το Παγκόσμιο Πρόγραμμα Δράσης για τα Άτομα με Αναπηρίες το 1982. Τα μέτρα που λήφθηκαν σε κάθε ένα συγκεκριμένο δικαίωμα της Διεθνούς Σύμβασης του 1966 για τα οικονομικά, μορφωτικά και κοινωνικά δικαιώματα είναι τα εξής: άρθρο 3 για την ισότητα μεταξύ ανδρών και γυναικών, άρθρα 6 – 8 που αφορούν το δικαίωμα της εργασίας, άρθρο 9 για την κοινωνική ασφάλιση, άρθρο 10 για την προστασία της οικογένειας, της μητρότητας και των παιδιών, άρθρο 11 για το δικαίωμα σε ένα ικανοποιητικό επίπεδο ζωής, το άρθρο 12 για το δικαίωμα στη σωματική και ψυχική υγεία, τα άρθρα 13 και 14 για το δικαίωμα στην εκπαίδευση και το άρθρο 15 για το δικαίωμα συμμετοχής στη πολιτιστική ζωή και στη απόλαυση των επιτευγμάτων της επιστήμης<sup>16</sup>.

Αποτελεί το βασικότερο κείμενο για τα άτομα με αναπηρίες, καθώς αναφέρεται διεξοδικά στο προσδιορισμό της έννοιας της αναπηρίας, την παρουσίαση της κατάστασης των ατόμων αυτών, υπαγορεύει συγκεκριμένες πολιτικές και δράσεις που πρέπει να αναληφθούν σε εθνικό αλλά και διεθνές επίπεδο, από δημόσιους φορείς των κρατών, διεθνή όργανα αλλά και μη κυβερνητικές οργανώσεις για την αντιμετώπιση των προβλημάτων που συναντούν τα άτομα αυτά στη ζωή.

Αποτέλεσμα του Παγκόσμιου Προγράμματος Δράσης είναι η θέσπιση των Βασικών ή Πρότυπων ( σύμφωνα με την Εθνική Συνομοσπονδία Ατόμων με Ειδικές Ανάγκες ) Κανόνων για την Εξίσωση των Ευκαιριών για τα Πρόσωπα με Αναπηρίες του 1994<sup>17</sup>. Ο Ο.Η.Ε. μεριμνά για τη εφαρμογή των Βασικών ή Πρότυπων Κανόνων. Ήδη ορισμένα κράτη – μέλη του Ο.Η.Ε. έχουν δημιουργήσει μια επιτροπή που

<sup>16</sup> ό.π. σελ. 41 – 42.

<sup>17</sup> ό.π. σελ. 42.

μελετά τα προβλήματα των ατόμων με αναπηρίες με σκοπό την θέσπιση μιας διεθνούς σύμβασης για την προστασία και την προώθηση των δικαιωμάτων καθώς και της αξιοπρέπειας των ατόμων με αναπηρίες. Οι χώρες της Ευρώπης συμμετέχουν σε όλες τις ενέργειες και αποφάσεις του Ο.Η.Ε., ενώ η Ευρωπαϊκή Ένωση υποχρεούται πλέον να υιοθετήσει ειδική πολιτική για τα άτομα με αναπηρίες.

### 2.3. Οι Πρότυποι Κανόνες

Οι Πρότυποι κανόνες χωρίζονται σε τέσσερα πεδία που περιλαμβάνουν 21 κανόνες. Τα πεδία αυτά είναι :<sup>18</sup>

#### 1. Προϋποθέσεις για ίση ενημέρωση :

Κανόνας 1. Ενημέρωση. Κανόνας 2. Ιατρική περίθαλψη.  
Κανόνας 3. Αποκατάσταση. Κανόνας 4. Υπηρεσίες υποστήριξης.

#### 2. Περιοχές – στόχους για την ίση συμμετοχή :

Κανόνας 5. Πρόσβαση. Κανόνας 6. Εκπαίδευση. Κανόνας 7. Απασχόληση. Κανόνας 8. Διατήρηση εισοδήματος και κοινωνική ασφάλιση. Κανόνας 9. Οικογενειακή ζωή και προσωπική ακεραιότητα. Κανόνας 10. Πολιτισμός. Κανόνας 11. Αναψυχή και αθλητισμός. Κανόνας 12. Θρησκεία.

#### 3. Μέτρα εφαρμογής :

Κανόνας 13. Πληροφόρηση και έρευνα. Κανόνας 14. Σχεδιασμός πολιτικής και προγραμματισμός. Κανόνας 15. Οικονομικές πολιτικές. Κανόνας 16. Συντονισμός δράσεων. Κανόνας 17. Οργανώσεις των ατόμων με αναπηρίες. Κανόνας 18. Εκπαίδευση προσωπικού. Κανόνας 19. Παρακολούθηση και αξιολόγηση των προγραμμάτων για τα άτομα με αναπηρίες

<sup>18</sup> ό.π. σελ. 44.

κατά την εφαρμογή των κανόνων. Κανόνας 20. Τεχνική και οικονομική συνεργασία. Κανόνας 21. Διεθνής συνεργασία.

#### 4. Μηχανισμοί παρακολούθησης .

Η Πρόσβαση , η Εκπαίδευση και η Απασχόληση είναι τρεις από τις Περιοχές – Στόχους που στοχεύουν στην ισότιμη συμμετοχή .

Ο πρότυπος κανόνας 5 Πρόσβαση αναφέρει : « Τα κράτη πρέπει να αναγνωρίζουν της σημασία της πρόσβασης στη διαδικασία εξίσωσης των ευκαιριών σε κάθε κοινωνική σφαίρα . Για τα άτομα με ειδικές ανάγκες κάθε κατηγορίας , τα κράτη πρέπει : α) να εισαγάγουν προγράμματα δράσης ώστε να καταστήσουν το φυσικό και δομημένο περιβάλλον προσβάσιμο και β) να αναλάβουν μέτρα για να καταστήσουν την πληροφόρηση και την επικοινωνία προσβάσιμη στα άτομα με ειδικές ανάγκες »<sup>19</sup>.

Το πρώτο μέρος , Πρόσβαση στο φυσικό και δομημένο περιβάλλον , περιλαμβάνει 4 βασικά στοιχεία :<sup>20</sup>

1. Τα κράτη πρέπει να προβούν σε μέτρα για την εξάλειψη των εμποδίων που δεν επιτρέπουν την πρόσβαση στο φυσικό περιβάλλον , δηλαδή να θέσουν προδιαγραφές και γενικές αρχές και να θεσπίσουν νομοθεσία , η οποία να διασφαλίζει την πρόσβαση σε διάφορους τομείς , όπως η στέγαση , τα κτίρια τα μέσα μαζικής μεταφοράς και μετακίνησης , οι δρόμοι και άλλοι υπαίθριοι χώροι .
2. Τα κράτη πρέπει να φροντίζουν ώστε οι αρχιτέκτονες , οι μηχανικοί και όλοι όσοι ασχολούνται επαγγελματικά με το σχεδιασμό και την κατασκευή του φυσικού περιβάλλοντος να έχουν πρόσβαση σε επαρκείς γνώσεις για την υπάρχουσα

<sup>19</sup> Μάρη Κυριαζοπούλου, Οι πρότυποι κανόνες του ΟΗΕ για την εξίσωση των ευκαιριών για τα άτομα με ειδικές ανάγκες, Άτομα με αναπηρίες στην τριτοβάθμια εκπαίδευση, επιμ. Μ.Ψύλλα – Κ.Μαυριγιαννάκη – Α. Βαζαίου – Ο. Στασινοπούλου, Κριτική, 2003, σελ. 52.

<sup>20</sup> ό.π., σελ. 52.

πολιτική για την αναπηρία και τα μέτρα για την επίτευξη της πρόσβασης .

3. Οι απαιτήσεις σε ότι αφορά την πρόσβαση πρέπει να περιλαμβάνονται στο σχέδιο και την κατασκευή του φυσικού περιβάλλοντος από την αρχή της διαδικασίας σχεδιασμού .
4. Οι αρμόδιοι πρέπει να συμβουλευονται τις οργανώσεις των ατόμων με ειδικές ανάγκες όταν διαμορφώνουν τις προδιαγραφές και τους κανόνες για την πρόσβαση . Ακόμη οι οργανώσεις αυτές πρέπει να ασχολούνται σε τοπικό επίπεδο από το αρχικό στάδιο του σχεδιασμού , όταν σχεδιάζεται η κατασκευή δημοσίων έργων διασφαλίζοντας έτσι την επίτευξη της μέγιστης δυνατής πρόσβασης .

Το δεύτερο μέρος , *Πρόσβαση στην πληροφόρηση και την επικοινωνία* , περιλαμβάνει 7 βασικά στοιχεία :<sup>21</sup>

1. Τα άτομα με ειδικές ανάγκες , οι οικογένειές τους και οι υποστηρικτές τους πρέπει να έχουν πλήρη πρόσβαση σε πληροφορίες για την διάγνωση , τα δικαιώματα και τις διαθέσιμες υπηρεσίες και προγράμματα σε όλα τα στάδια .
2. Τα κράτη πρέπει να διαμορφώσουν στρατηγικές για να καταστούν οι υπηρεσίες παροχής πληροφοριών και τεκμηρίωσης προσβάσιμες στις διάφορες ομάδες ατόμων με ειδικές ανάγκες . Η γραφή Braille, υπηρεσίες δακτυλογράφησης , μεγάλος τύπος γραμμάτων και κάθε άλλη πρόσφορη τεχνολογία πρέπει να χρησιμοποιείται για να αποκτούν πρόσβαση στις γραπτές πληροφορίες και την τεκμηρίωση τα άτομα με προβλήματα όρασης . Ομοίως κι' άλλες πρόσφορες τεχνολογικές μέθοδοι πρέπει να αξιοποιούνται για να αποκτούν πρόσβαση στις προφορικές

---

<sup>21</sup> ό.π., σελ. 52 – 53.



πληροφορίες άτομα με προβλήματα ακοής ή χαμηλά επίπεδα αντίληψης .

3. Θα πρέπει να εξεταστεί το ενδεχόμενο χρήσης της νοηματικής γλώσσας στην εκπαίδευση των τυφλών παιδιών, στις οικογένειές τους και στις κοινότητες . Θα πρέπει ακόμα να παρέχονται υπηρεσίες διερμηνείας νοηματικής ώστε να διευκολύνεται η επικοινωνία των κωφών με τους υπόλοιπους ανθρώπους .
4. Πρέπει επίσης να μελετηθούν και οι ανάγκες των ατόμων με άλλου είδους προβλήματα στην επικοινωνία .
5. Τα κράτη πρέπει να ενθαρρύνουν τα μέσα μαζικής ενημέρωσης ιδιαίτερα την τηλεόραση , το ραδιόφωνο , και τις εφημερίδες να καθιστούν τα προγράμματά τους προσβάσιμα .
6. Τα κράτη πρέπει να φροντίσουν ώστε η νέα ηλεκτρονική πληροφορία και τα συστήματα υπηρεσιών που προσφέρονται στο κοινό να είναι είτε από την αρχή προσβάσιμα , είτε να προσαρμόζονται ώστε να έχουν πρόσβαση σε αυτά και τα άτομα με ειδικές ανάγκες .
7. Οι οργανώσεις των ατόμων με ειδικές ανάγκες πρέπει να γνωμοδοτούν όταν διαμορφώνονται μέτρα προκειμένου να καταστούν οι υπηρεσίες πληροφόρησης προσβάσιμες .

Ο πρότυπος κανόνας 6 *Εκπαίδευση* αναφέρει : « Τα κράτη πρέπει να αναγνωρίζουν την αρχή της ισότητας των ευκαιριών στη βασική , μέση και ανώτατη εκπαίδευση για τα παιδιά , τους νέους και τους ενήλικες με ειδικές ανάγκες , σε εντεταγμένες δομές . Πρέπει να φροντίζουν ώστε η εκπαίδευση των ατόμων με ειδικές ανάγκες να αποτελεί αναπόσπαστο μέρος του εκπαιδευτικού συστήματος »<sup>22</sup> .

<sup>22</sup>ό.π., σελ. 53.

Ειδικότερα ο πρότυπος για την Εκπαίδευση περιλαμβάνει 9 βασικά στοιχεία:<sup>23</sup>

1. Οι γενικές εκπαιδευτικές αρχές είναι υπεύθυνες για την εκπαίδευση των ατόμων με ειδικές ανάγκες μέσα σε εντεταγμένες δομές. Η εκπαίδευσή τους πρέπει να αποτελεί αναπόσπαστο τμήμα του εθνικού συστήματος εκπαίδευσης, επεξεργασίας της διδακτέας ύλης και οργάνωσης των σχολείων.
2. Η εκπαίδευση στα κανονικά σχολεία προϋποθέτει την παροχή υπηρεσιών διερμηνείας και άλλων κατάλληλων υποστηρικτικών υπηρεσιών. Πρέπει ακόμη να παρέχονται επαρκής πρόσβαση καθώς και υποστηρικτικές υπηρεσίες σχεδιασμένες έτσι που να καλύπτουν τις ανάγκες των ατόμων με διαφορετικές αναπηρίες.
3. Οι ομάδες γονέων και οι οργανώσεις ατόμων με ειδικές ανάγκες πρέπει να εμπλέκονται στην εκπαιδευτική διαδικασία σε όλα τα επίπεδα.
4. Στα κράτη που η εκπαίδευση είναι υποχρεωτική, θα πρέπει να παρέχεται σε όλα τα αγόρια και τα κορίτσια με κάθε είδους και κάθε βαθμό αναπηρίας ακόμη και του πιο σοβαρού.
5. Ιδιαίτερη προσοχή πρέπει να δοθεί στους εξής τομείς:
  - i) Τα πολύ μικρά παιδιά με ειδικές ανάγκες.
  - ii) Τα παιδιά με ειδικές ανάγκες προσχολικής ηλικίας.
  - iii) Τους ενήλικες με ειδικές ανάγκες, ειδικά τις γυναίκες.
6. Για να διευκολυνθεί η παροχή εκπαίδευσης προς άτομα με ειδικές ανάγκες στο πλαίσιο του γενικού συστήματος εκπαίδευσης τα κράτη πρέπει:

---

<sup>23</sup> ό.π., σελ. 53 – 55.

- i) Να διαθέτουν μια σαφή πολιτική , κατανοητή και αποδεκτή από το σχολείο αλλά και από την ευρύτερη κοινωνία .
  - ii) Να διαθέτουν ένα ευέλικτο διδακτικό πρόγραμμα με δυνατότητες προσθηκών και προσαρμογών .
  - iii) Να παρέχουν ποιοτικά διδακτικά μέσα και συνεχιζόμενη κατάρτιση και υποστήριξη στους δασκάλους .
7. Η εντεταγμένη εκπαίδευση και τα προγράμματα που υλοποιούνται σε επίπεδο κοινότητας πρέπει να αντιμετωπίζονται ως συμπληρωματικές προσεγγίσεις για την παροχή αποτελεσματικής εκπαίδευσης και κατάρτισης στα άτομα με ειδικές ανάγκες . Τα εθνικά προγράμματα πρέπει να ενθαρρύνουν τις κοινότητες να χρησιμοποιούν και να διευρύνουν τα μέσα τους ώστε να παρέχουν εκπαίδευση σε τοπικό επίπεδο στα άτομα με ειδικές ανάγκες .
8. Σε καταστάσεις όπου το γενικό εκπαιδευτικό σύστημα δεν ανταποκρίνεται ακόμη επαρκώς στις ανάγκες όλων των ατόμων με ειδικές ανάγκες , θα πρέπει να εξεταστεί το ενδεχόμενο παροχής ειδικής εκπαίδευσης η οποία θα στοχεύει στην προετοιμασία των μαθητών για την ένταξή τους στο γενικό εκπαιδευτικό σύστημα . Η ποιότητα μιας τέτοιας μορφής εκπαίδευσης πρέπει να αντανακλά τις ίδιες προδιαγραφές και αξίες με την γενική εκπαίδευση και θα πρέπει να είναι στενά συνδεδεμένη μ' αυτήν . Στους μαθητές με ειδικές ανάγκες πρέπει να διατίθενται τα ίδια εκπαιδευτικά κονδύλια που διατίθενται για τους υπόλοιπους μαθητές . Τα κράτη πρέπει να επιδιώκουν τη σταδιακή ένταξη των υπηρεσιών ειδικής εκπαίδευσης στο σύστημα γενικής εκπαίδευσης . Είναι βέβαια αντιληπτό ότι σε ορισμένες περιπτώσεις η ειδική εκπαίδευση μπορεί να είναι

περιστασιακά πιο κατάλληλη για μερικούς μαθητές με ειδικές ανάγκες.

9. Λόγω των ιδιαίτερων αναγκών επικοινωνίας των κωφών και τυφλών ατόμων είναι δυνατόν να είναι πλέον σκόπιμο η εκπαίδευση τους να παρέχεται σε ειδικά σχολεία ή ακόμη σε ειδικά τμήματα και μονάδες μέσα σε γενικά σχολεία . Στο αρχικό στάδιο η προσοχή πρέπει να εστιαστεί σε εκπαίδευση με πολιτιστική ευαισθησία η οποία θα έχει ως αποτέλεσμα την ανάπτυξη επαρκούς δυνατότητας επικοινωνίας και μέγιστη αυτονομία για τους ανθρώπους που είναι κωφοί ή τυφλοί .

Ο πρότυπος κανόνας 7 Απασχόληση αναφέρει : « Τα κράτη οφείλουν να αναγνωρίσουν την ανάγκη για τα άτομα με ειδικές ανάγκες να ενδυναμωθούν προκειμένου να είναι σε θέση να ασκούν τα ανθρώπινα δικαιώματά τους ειδικά στον τομέα της εργασίας . Στις αστικές αλλά και τις αγροτικές περιοχές θα πρέπει να έχουν ίσες ευκαιρίες για παραγωγική και επικερδή απασχόληση στην αγορά εργασίας»<sup>24</sup>.

Περιλαμβάνει 9 βασικά στοιχεία :<sup>25</sup>

1. Οι νόμοι και οι κανονισμοί στον τομέα της απασχόλησης δεν θα πρέπει να περιλαμβάνουν διακρίσεις εις βάρος των ατόμων με ειδικές ανάγκες και δεν θα πρέπει να θέτουν εμπόδια στην απασχόλησή τους .
2. Τα κράτη πρέπει να στηρίζουν ενεργά την ένταξη των ατόμων με ειδικές ανάγκες στην ανοικτή απασχόληση .Η υποστήριξη αυτή μπορεί να προέλθει μέσα από μια σειρά μέτρα όπως η επαγγελματική κατάρτιση , τα συστήματα ποσοτώσεων , τα δάνεια ή οι επιχορηγήσεις για μικρές επιχειρήσεις , τα αποκλειστικά συμβόλαια ή δικαιώματα

<sup>24</sup> ό.π., σελ. 55.

<sup>25</sup> ό.π., σελ. 55 – 56.

προτεραιότητας παραγωγής, οι φοροαπαλλαγές, οι ευνοϊκές συμβάσεις και άλλη τεχνική ή οικονομική βοήθεια σε επιχειρήσεις που απασχολούν άτομα με ειδικές ανάγκες. Τα κράτη πρέπει ακόμα να ενθαρρύνουν τους εργοδότες να κάνουν τις εύλογες προσαρμογές ώστε να δέχονται τα άτομα με ειδικές ανάγκες.

3. Τα κρατικά προγράμματα πρέπει να περιλαμβάνουν:
  - i. Μέτρα για τον σχεδιασμό και την προσαρμογή των χώρων εργασίας και των εγκαταστάσεων με τρόπο που να είναι προσβάσιμα σε άτομα με διαφορετικού τύπου αναπηρίες.
  - ii. Υποστήριξη στη χρήση νέων τεχνολογιών, στην εξέλιξη και την παραγωγή τεχνητών βοηθημάτων, εργαλείων και εξοπλισμού καθώς και μέτρα για την διευκόλυνση της πρόσβασης στον εξοπλισμό και τα βοηθήματα αυτά ώστε τα άτομα με ειδικές ανάγκες να είναι σε θέση να αποκτήσουν και να διατηρήσουν μια θέση εργασίας.
  - iii. Παροχή κατάλληλης κατάρτισης και τοποθέτησης σε θέση εργασίας καθώς και παροχή συνεχιζόμενης υποστήριξης με τη μορφή προσωπικής βοήθειας ή διερμηνείας.
4. Τα κράτη πρέπει να ξεκινήσουν και να υποστηρίξουν τις εκστρατείες ενημέρωσης της κοινής γνώμης με στόχο την εξάλειψη των αρνητικών στάσεων και προκαταλήψεων εναντίον των εργαζόμενων με ειδικές ανάγκες.
5. Με την ιδιότητα τους ως εργοδοτών τα κράτη πρέπει να δημιουργούν ευνοϊκές συνθήκες απασχόλησης για τα άτομα με ειδικές ανάγκες στον δημόσιο τομέα.

6. Τα κράτη , οι οργανώσεις εργαζομένων και οι εργοδότες πρέπει να συνεργάζονται για την διασφάλιση δίκαιης πολιτικής προσλήψεων και προαγωγών , συνθηκών εργασίας , μισθοδοσίας , μέτρων για την βελτίωση του περιβάλλοντος εργασίας έτσι ώστε να προλαμβάνονται τραυματισμοί ή βλάβες και μέτρων για την αποκατάσταση εργαζομένων που υπέστησαν εργατικό ατύχημα .
7. Ο στόχος πρέπει να είναι πάντοτε τα άτομα με ειδικές ανάγκες να βρίσκουν δουλειά στην ανοιχτή αγορά εργασίας . Για τα άτομα εκείνα που αυτό δεν είναι δυνατό θα πρέπει να δημιουργηθούν εναλλακτικές δομές με τη δημιουργία μικρών μονάδων προστατευόμενης ή υποστηριζόμενης απασχόλησης . Είναι απαραίτητο η ποιότητα των προγραμμάτων αυτών να αξιολογείται με βάση την επάρκεια τους στην παροχή ευκαιριών στα άτομα με ειδικές ανάγκες να βρίσκουν απασχόληση στην αγορά εργασίας .
8. Πρέπει να ληφθούν επίσης μέτρα για την συμπερίληψη ατόμων με ειδικές ανάγκες στα προγράμματα κατάρτισης και απασχόλησης που υλοποιούνται στον ιδιωτικό τομέα .
9. Τα κράτη , οι ενώσεις εργαζομένων και οι εργοδότες πρέπει να συνεργάζονται με τις οργανώσεις των ατόμων με ειδικές ανάγκες στο σχεδιασμό μέτρων για τη δημιουργία ευκαιριών στην κατάρτιση και την απασχόληση , μέτρα όπως η ευελιξία των ωραρίων , η μερική απασχόληση , οι συνεταιρισμοί , η αυτοαπασχόληση και η φροντίδα για τα άτομα με ειδικές ανάγκες.

Η Ελλάδα είναι από τις πρώτες χώρες που υιοθέτησε τους Πρότυπους Κανόνες με τον νόμο 2430/96 του 1996 καθώς το Ελληνικό Σύνταγμα στο άρθρο 28 παρ. 1 αναφέρει : « Οι γενικά παραδεδεγμένοι κανόνες του διεθνούς δικαίου καθώς και οι διεθνείς συμβάσεις από την

επικύρωση τους με νόμο και τη θέση τους σε ισχύ σύμφωνα με τους όρους καθεμιάς αποτελούν αναπόσπαστο μέρος του εσωτερικού ελληνικού δικαίου και υπερισχύουν από κάθε άλλη διάταξη νόμου»<sup>26</sup>. Με τον νόμο 2430/96 ορίζεται η 3<sup>η</sup> Δεκεμβρίου κάθε έτους ως Ημέρα των Ατόμων με Ειδικές, αναγνωρίζεται η Εθνική Συνομοσπονδία Ατόμων με Ειδικές που ιδρύθηκε το 1989 ως η « αντιπροσωπευτικότερη οργάνωση των ατόμων με ειδικές ανάγκες » και εξουσιοδοτείται να υποβάλλει κάθε έτος Έκθεση για την πορεία της προστασίας των δικαιωμάτων των ατόμων αυτών<sup>27</sup>.

Μέσα σ' αυτό το πλαίσιο τα άτομα με ειδικές ανάγκες αποκτούν δικαιώματα για την συμμετοχή τους στην κοινωνική, οικονομική και πολιτική ζωή της χώρας. Όμως πριν ακόμα ψηφιστεί αυτός ο νόμος η ελληνική νομοθεσία είχε θεσπίσει ορισμένους νόμους για τα άτομα με ειδικές ανάγκες.

#### 2.4. Ελληνική Νομοθεσία

Στο 21<sup>ο</sup> άρθρο του Συντάγματος του 1975 αναφέρεται για πρώτη φορά η υποχρέωση της Πολιτείας να μεριμνά για τα άτομα με ειδικές ανάγκες. Σύμφωνα με το άρθρο 21 παρ. 2 του Συντάγματος : « Πολύτεκνες οικογένειες, ανάπηροι πολέμου, χήρες και ορφανά εκείνων που έπεσαν στο πόλεμο, καθώς και όσοι πάσχουν από ανίατη σωματική και πνευματική νόσο έχουν δικαίωμα ειδικής φροντίδας από το κράτος...»<sup>28</sup>. Με τη συνταγματική αναθεώρηση προστέθηκε η παράγραφος 6 στο άρθρο 21 που αναφέρει : « Τα άτομα με αναπηρίες έχουν δικαίωμα να απολαμβάνουν μέτρων που εξασφαλίζουν την

<sup>26</sup> Νίκη Καλτσόγια – Τουρβανίτη, Τα δικαιώματα των ατόμων με αναπηρίες στην τριτοβάθμια εκπαίδευση, Άτομα με αναπηρίες στην τριτοβάθμια εκπαίδευση, επιμ. Μ.Ψύλλα – Κ.Μαυριγιαννάκη – Α. Βαζαίου – Ο. Στασινοπούλου, Κριτική, 2003, σελ. 43.

<sup>27</sup> Ο.π. σελ. 43.

<sup>28</sup> Ανδρέας Ματθαίου, Η νομική διάσταση της προστασίας των ατόμων με ειδικές ανάγκες, Άτομα με αναπηρίες στην τριτοβάθμια εκπαίδευση, ό.π., σελ. 90.

αυτονομία , την επαγγελματική ένταξη και τη συμμετοχή τους στην κοινωνική , οικονομική και πολιτική ζωή της χώρας »<sup>29</sup>.

Ακόμα το άρθρο 5 παρ. 1 αναφέρει : « Καθένας έχει δικαίωμα να αναπτύσσει ελεύθερα την προσωπικότητά του και να συμμετέχει στην κοινωνική , οικονομική και πολιτική ζωή της χώρας εφόσον δεν προσβάλλει τα δικαιώματα των άλλων και δεν παραβιάζει το Σύνταγμα και τα χρηστά ήθη »<sup>30</sup>.

Με την αναθεώρηση της παρ. 1 του άρθρου 25 του Συντάγματος ορίζεται ρητά ότι « τα δικαιώματα του ανθρώπου ως ατόμου και ως μέλους του κοινωνικού συνόλου και η αρχή του κοινωνικού κράτους δικαίου τελούν υπό την προστασία του κράτους . Τα δικαιώματα αυτά ισχύουν και στις σχέσεις μεταξύ ιδιωτών στις οποίες προσιδιάζουν »<sup>31</sup>.

Το 1951 ψηφίστηκαν οι πρώτοι νόμοι για την προστασία των ατόμων με ειδικές ανάγκες<sup>32</sup>. Ο πρώτος νόμος που ψηφίζεται είναι ο 904/51 , ο οποίος αφορά την εκπαίδευση των τυφλών και την επιδοματική πολιτική . Όμως άρχισε να εφαρμόζεται μετά από 15 χρόνια καθώς δεν υποχρέωνε την Ελληνική Πολιτεία σε συγκεκριμένη ανάληψη ευθυνών .

Το 1977 ψηφίζεται ο νόμος 612/77 με τον οποίο παρέχεται πλήρης σύνταξη γήρατος στα 15 χρόνια στους εργαζόμενους τυφλούς . Το μειονέκτημα του όμως είναι ότι ευεργετούνται μόνο τα άτομα που είχαν οικογενειακή υποστήριξη και κατάφεραν να μορφωθούν και να εργαστούν , για όσους δεν είχαν αυτή τη δυνατότητα δεν υπήρξε καμία μέριμνα . Το 1979 καταργείται η υποχρέωση ορισμένων κατηγοριών

<sup>29</sup> Α. Ματθαίου, Η νομική διάσταση της προστασίας των ατόμων με ειδικές ανάγκες, Άτομα με αναπηρίες στην τριτοβάθμια εκπαίδευση, ό.π., σελ. 91.

<sup>30</sup> Ν. Καλτσόγια – Τουρναβίτη. Τα δικαιώματα των ατόμων με αναπηρίες στην τριτοβάθμια εκπαίδευση, και Α. Ματθαίου. Η νομική διάσταση της προστασίας των ατόμων με ειδικές ανάγκες, ό.π., σελ. 38-39.

<sup>31</sup> ό.π., σελ. 38-39.

<sup>32</sup> Βλέπε αναλυτικά την νομοθεσία που αφορά τα ΑΜΕΑ στα Π. Κουρουμπούλης, Ο ρόλος των θεσμικών και νομοθετικών παρεμβάσεων στη διαδικασία αποδυνάμωσης των κοινωνικών προκαταλήψεων, Άτομα με ειδικές ανάγκες, επιμ. Μ. Καϊλά – Ν. Πολεμικός – Γ. Φιλίππου, τομ. Α', Ελληνικά Γράμματα, Αθήνα, 1994, σελ. 69-79, καθώς και Άτομα με αναπηρίες στην τριτοβάθμια εκπαίδευση, επιμ. Μ. Ψύλλα – Κ. Μωργιαννάκη – Α. Βαζαίου – Ο. Στασινοπούλου, Κριτική, 2003, σελ. 50, 90, 136 – 140.



ατόμων με ειδικές ανάγκες να δίνουν εξετάσεις για την εισαγωγή τους στα Πανεπιστήμια . Αυτό το μέτρο όμως έφερε ένα βήμα πίσω όλες τις προσπάθειες των ατόμων με ειδικές ανάγκες για ισότιμη αντιμετώπιση .

Ο νόμος 1143/81 που ψηφίστηκε το 1981 και αφορούσε « τα αποκλίνοντα εκ του φυσιολογικού άτομα » . Αναγνώριζε το δικαίωμα των ατόμων με ειδικές ανάγκες στην εκπαίδευση όμως δεν τους έδινε το δικαίωμα συμμετοχής στα όργανα σχεδιασμού και λήψης αποφάσεων που τους αφορούν . Το νομοθετικό πλαίσιο της τριακονταετίας 1951 -1981 όχι μόνο δεν βοήθησε στην εξάλειψη των προκαταλήψεων για τα άτομα με ειδικές ανάγκες αλλά πολλές φορές την ενίσχυε .

Από το 1981 και μετά γίνεται αξιόλογη προσπάθεια για την αποπεριθωριοποίηση των ατόμων με ειδικές ανάγκες . Είναι η πρώτη φορά που τους δίνεται το δικαίωμα συμμετοχής στα κέντρα σχεδιασμού και λήψης αποφάσεων όπως στα Διοικητικά Συμβούλια των Κέντρων Επαγγελματικής και Κοινωνικής Αποκατάστασης των ατόμων με ειδικές ανάγκες , καθώς επίσης και σε φορείς που παίζουν καθοριστικό ρόλο στην ανάπτυξη προγραμμάτων πρόνοιας όπως Ο.Α.Ε.Δ. , Γενική Γραμματεία Αθλητισμού , Υπουργείο Χωροταξίας κ.λ.π . Η συμμετοχή έπαιξε σημαντικό ρόλο στην ποιότητα των προγραμμάτων που εκπονήθηκαν , στην αποφυγή λαθών , στην αναγνώριση της αξίας και της ικανότητας των ατόμων με ειδικές ανάγκες από τον κόσμο καθώς και στην ενίσχυση της πεποίθησης των ατόμων με ειδικές ανάγκες .

Το 1982 ψηφίζεται ο νόμος 1320/82 όπου υποχρεώνει την πολιτεία για πρώτη φορά να προσλαμβάνει αναπήρους σε ποσοστό 5% σε όλους τους διαγωνισμούς έτσι καταργούνται διατάξεις που απαιτούσαν αρτιμέλεια για την πρόσληψη στο Δημόσιο και ενίσχυαν τον κοινωνικό ρατσισμό .

Ο νόμος 1579/85 ( Γενικός Οικοδομικός Κανονισμός ή Γ.Ο.Κ.) του 1985 για πρώτη φορά αναφέρεται στη δυνατότητα πρόσβασης ιδιαίτερα των κινητικά αναπήρων στους χώρους επιλογής τους και θέτει τις βάσεις ενός πλαισίου προσπελασιμότητας . Ο νόμος 1566/85 του 1985 αφορούσε

την δομή και την οργάνωση της στοιχειώδους και μέσης εκπαίδευσης . Τα άρθρα 32 – 36 του νόμου αναφέρεται στην υποχρέωση της Πολιτείας για την ανάπτυξη ειδικής αγωγής και την προσφορά υπηρεσιών και μέσων , ώστε το άτομο με ειδικές ανάγκες να μπορεί να εκπαιδεύεται και να αναπτύσσει της δημιουργικές του ικανότητες και δυνατότητες . Επιπλέον με το νόμο αυτό καταργούνται αναχρονιστικές ορολογίες όπως « αποκλίνοντα εκ του φυσιολογικού » του νόμου 1143/81 με τον όρο άτομα με ειδικές ανάγκες .

Με τον νόμο 1648/86 θεσπίζονται μέτρα για την επαγγελματική ένταξη των αναπήρων αλλά και άλλων κατηγοριών όπως οι πολύτεκνοι , αγωνιστές τις Εθνικής Αντίστασης κ.λ.π . Με τη νομοθεσία που θεσπίστηκε την περίοδο 1981 – 1989 γίνεται προσπάθεια για τον περιορισμό των προκαταλήψεων αλλά και ενίσχυση της αυτοεξυπηρέτησης και αυτενέργειας των ατόμων με ειδικές ανάγκες .

Από το 1994 και μετά με την θέσπιση των Πρότυπων Κανόνων του Ο.Η.Ε. η ελληνική νομοθεσία προσανατολίζεται προς την κοινωνική και επαγγελματική επανένταξη των ατόμων με ειδικές ανάγκες . Θεσπίζεται ο νόμος 2430/96 του 1996 για τον οποίο έχω αναφερθεί αναλυτικά παραπάνω . Ο νόμος 2446/98 του 1998 επιχειρείται η διάφθρωση της προνοιακής προστασίας σε τρεις βαθμίδες κατά το πρότυπο του Ε.Σ.Υ. και ο συντονισμός της δράσης των δημόσιων υπηρεσιών με τους εθελοντικούς φορείς και την ιδιωτική μη κερδοσκοπική δραστηριότητα .

Με τον νόμο 2817/2000 καθορίζεται ως γλώσσα των κωφών και των βαρήκοων μαθητών η ελληνική νοηματική . Θεσμοθετούνται τα κέντρα διάγνωσης , αξιολόγησης και υποστήριξης ( Κ.Δ.Α.Υ. ) , τα οποία είναι αρμόδια να διαπιστώνουν όλες τις ειδικές περιπτώσεις σχετικά με τα άτομα με ειδικές ανάγκες . Τέλος ο νόμος 2831/2000 που είναι τροποποίηση του νόμου 1579/85 « Γενικός Οικοδομικός Κώδικας » .

## ΚΕΦΑΛΑΙΟ 3<sup>0</sup>

### ΔΙΚΑΙΩΜΑΤΑ ΤΩΝ Α.μ.Ε.Α.

Το ότι ο άνθρωπος ζει, εργάζεται, σκέπτεται και υπάρχει μέσα σε μια οργανωμένη κοινωνία δημιουργεί αυτομάτως υποχρεώσεις αλλά και δικαιώματα. Με μόνο κριτήριο την ίδια τη ζωή και όχι την αρτιμέλεια, την όραση ή την ακοή θεσπίστηκαν και κατοχυρώθηκαν τα δικαιώματα. Η πολιτεία οφείλει να λαμβάνει ειδικά μέτρα προστασίας και διευκόλυνσης των ατόμων με ειδικές ανάγκες<sup>33</sup>. Επιπλέον έχει την υποχρέωση να αναγνωρίσει νομοθετικά αλλά και ουσιαστικά το δικαίωμα συμμετοχής τους στην κοινωνική, οικονομική, πολιτική, επαγγελματική και πολιτιστική ζωή, λαμβάνοντας υπόψη τις ανάγκες που προκύπτουν από τα συγκεκριμένα προβλήματά τους με σκοπό τη λύση τους.

*« Όλοι οι άνθρωποι γεννιούνται ελεύθεροι και ίσοι στην αξιοπρέπεια και τα δικαιώματα. Είναι προικισμένοι με λογική και συνείδηση και οφείλουν να συμπεριφέρονται μεταξύ τους με πνεύμα αδελφοσύνης. »*<sup>34</sup>. Αυτά ορίζει το πρώτο άρθρο της Οικουμενικής Διακήρυξης των Δικαιωμάτων του Ανθρώπου του 1948 που έθεσε τις βάσεις για την έννοια των δικαιωμάτων.

Τα δικαιώματα των ατόμων με ειδικές ανάγκες πρωτοδιακηρύχθηκαν στις 9 Δεκέμβρη 1975 από τη Γενική Συνέλευση των Ηνωμένων Εθνών: *« Όλα τα ανάπηρα άτομα ανεξαρτήτου αναπηρίας, φυλής, χρώματος, φύλου, γλώσσας, θρησκείας, καταγωγής, οικονομικής ή άλλης κατάστασης έχουν τα ίδια θεμελιώδη δικαιώματα με τους συμπολίτες της ίδιας ηλικίας, που συνεπάγεται πρώτα και κύρια το δικαίωμα ν' απολαμβάνει μια καθώς πρέπει ζωή, όσο το δυνατόν κανονική και πλήρης. »*<sup>35</sup>

<sup>33</sup> Νίκη Καλτσόγια - Τουρναβίτη, Τα δικαιώματα των ατόμων με αναπηρίες στην τριτοβάθμια εκπαίδευση, Άτομα με αναπηρίες στην τριτοβάθμια εκπαίδευση, επιμ. Μ.Ψύλλα – Κ.Μαυριγιαννάκη – Α. Βαζαίου – Ο. Στασινοπούλου, Κριτική, 2003, σελ. 39

<sup>34</sup> ό.π., σελ. 37

<sup>35</sup> Δικαιώματα αναπήρων, Κοινωνική Εργασία, τχ. 34, Αθήνα, 1994, σελ. 100

Πιο πρόσφατη είναι η διακήρυξη του Sundberg το 1981:<sup>36</sup> τονίζει το δικαίωμα των ατόμων με ειδικές ανάγκες να συμμετέχουν στα κέντρα λήψης αποφάσεων για τα θέματα που τα αφορούν. Το δικαίωμα τους στη εκπαίδευση, στην εργασία, στην πληροφόρηση, στην κουλτούρα, στην ελεύθερη πρόσβαση στο περιβάλλοντα χώρο, το δικαίωμα στην ένταξη και συμμετοχή στην κοινωνία.

Στη χώρα μας έχουν γίνει κάποια πρώτα βήματα σχετικά με τη θέσπιση κανόνων που αφορούν την ομαλή ένταξη τους στην κοινωνία. Όμως λόγω έλλειψης κοινωνικής ευαισθησίας σπάνια εφαρμόζονται και η αποτελεσματικότητάς τους είναι ανεπαρκής.

Τα κύρια δικαιώματα των ατόμων με ειδικές ανάγκες είναι τα εξής:<sup>37</sup>

### 3.1. Δικαίωμα στην εκπαίδευση

Τα άτομα με ειδικές ανάγκες έχουν το δικαίωμα να μην υφίστανται την τυποποίηση της διαφοράς τους<sup>38</sup>. Έχουν το δικαίωμα να εκπαιδεύονται στα συνηθισμένα εκπαιδευτήρια σαν όλα τα "κανονικά" παιδιά, κάτι που δεν ισχύει σήμερα με την λειτουργία των ειδικών σχολείων καθώς απομονώνονται από την υπόλοιπη κοινωνία και δεν εντάσσονται σ' αυτήν σαν ισότιμα μέλη. Έχουν δικαίωμα στην παροχή προσβάσιμων σχολείων και πανεπιστημίων, από τον χώρο στάθμευσης των αυτοκινήτων μέχρι τις αίθουσες διδασκαλίας, στη χρήση των νέων τεχνολογιών (π.χ. Η/Υ) και στην παροχή υπηρεσιών διερμηνείας και άλλων κατάλληλων υποστηρικτικών υπηρεσιών. Επιπλέον έχουν το δικαίωμα να κατέχουν τους ίδιους τίτλους σπουδών με τα υπόλοιπα παιδιά και να εκπαιδεύονται σε όλες τις βαθμίδες της εκπαίδευσης.

<sup>36</sup> ό.π., σελ. 100.

<sup>37</sup> Βλέπε αναλυτικότερα Νίκη Καλτσόγια - Τουρναβίτη, Τα δικαιώματα των ατόμων με αναπηρίες στην τριτοβάθμια εκπαίδευση, Άτομα με αναπηρίες στην τριτοβάθμια εκπαίδευση, επιμ. Μ.Ψύλλα - Κ.Μαυριγιαννάκη - Α. Βαζαίου - Ο. Στασινοπούλου, Κριτική, 2003, σελ. 37 - 48, καθώς και Δικαιώματα αναπήρων, Κοινωνική Εργασία, τχ. 34, Αθήνα, 1994, σελ. 99 - 104, και ΑΝΑΠΗΡΙΑ ΤΩΡΑ, Τα δικαιώματα των ανθρώπων με αναπηρίες, www.disabled.gr.

<sup>38</sup> Δικαιώματα αναπήρων, Κοινωνική Εργασία, τχ. 34, Αθήνα, 1994, σελ. 101.

Τέλος έχουν δικαίωμα στην δωρεάν παιδεία. Το εκπαιδευτικό σύστημα οφείλει να εξασφαλίζει προϋποθέσεις ίσης συμμετοχής στην εκπαιδευτική διαδικασία όλων ανεξαιρέτως των ενδιαφερομένων<sup>39</sup>.

### 3.2. Δικαίωμα στην εργασία

Το δικαίωμα στη ζωή κατοχυρώνεται με το δικαίωμα στην εργασία<sup>40</sup>. Με την εργασία τα άτομα με ειδικές ανάγκες μπορούν να αποκτήσουν την ίδια ποιότητα ζωής με τους υπόλοιπους εργαζομένους. Η εργασία ενισχύει τον αυτοσεβασμό των ανθρώπων και την εικόνα τους ως ισότιμα μέλη της κοινωνίας. Ακόμα η εργασία τους παρέχει τους κατάλληλους πόρους ώστε να είναι ανεξάρτητοι και να μπορούν να ορίζουν μόνοι τους τη ζωή τους.

Έχουν το δικαίωμα ο χώρος εργασίας να είναι προσβάσιμος σε άτομα με διαφορετικού τύπου αναπηρίες και να έχουν στη διάθεσή τους οποιαδήποτε τεχνικά βοηθήματα, εργαλεία και εξοπλισμό ώστε να είναι σε θέση να αποκτήσουν και να διατηρήσουν μια θέση εργασίας.

### 3.3. Δικαίωμα στην αποκατάσταση

Τα άτομα με ειδικές ανάγκες έχουν δικαίωμα στην φυσική αποκατάσταση. Έχουν το δικαίωμα να εκπαιδευτούν ώστε να μάθουν να ζουν μαζί με την αναπηρία τους, να αναπτύξουν τις μέγιστες δυνατές δεξιότητες και ικανότητες που διαθέτουν ώστε να συμμετέχουν ως ισότιμα μέλη σε όλες τις κοινωνικές και παραγωγικές διαδικασίες. Η δημιουργία εξειδικευμένων κέντρων αποκατάστασης θα τους βοηθήσουν προς αυτή τη κατεύθυνση.

<sup>39</sup> Θεανώ Καλλινάκη, Φορείς της «ιδιότητας με ειδικές ανάγκες» ως μέλη μιας πανεπιστημιακής κοινότητας, Άτομα με αναπηρίες στην τριτοβάθμια εκπαίδευση, επιμ. Μ.Ψύλλα – Κ.Μαυριγιαννάκη – Α. Βαζαίου – Ο. Στασινοπούλου, Κριτική, 2003, σελ. 229.

<sup>40</sup> Ο.π., σελ 102.

### 3.4. Δικαίωμα στην υγεία

Αναφαίρετο είναι και το δικαίωμα στην υγεία . Τα άτομα με ειδικές ανάγκες έχουν το δικαίωμα να επιλέγουν διαρκώς τις συνθήκες και τους όρους της νοσηλείας τους . Πρέπει να παρέχεται νοσηλεία σε όλες τις κατηγορίες των αναπήρων ώστε να μην αναγκάζονται να καταφεύγουν σε νοσοκομεία του εξωτερικού ( π.χ. παραπληγικοί ) . Οι νοσηλείες ρουτίνας ( π.χ. μεταγγίσεις αίματος ) πρέπει να γίνονται κοντά στο χώρο κατοικίας των ατόμων που τις έχουν ανάγκη , ώστε να μην διαταράσσεται η καθημερινότητά τους . Τέλος έχουν δικαίωμα στη δημιουργία δικτύου παροχής καθημερινής υποστήριξης και νοσηλείας ( π.χ. περίθαλψη κατακλίσεων ) στο σπίτι των ατόμων με ειδικές ανάγκες .

### 3.5. Δικαίωμα στην κατοικία και ανεξάρτητη ζωή

Τα άτομα με ειδικές ανάγκες έχουν το δικαίωμα να ζουν ανεξάρτητα σε σπίτι κατάλληλα σχεδιασμένο και εξοπλισμένο που να καλύπτει τις ανάγκες τους . Επιπλέον έχουν το δικαίωμα να διαχειρίζονται μόνο τους το χώρο τους χωρίς να εξαρτώνται από τους γονείς τους ή τρίτους . Απαραίτητες προϋποθέσεις γι' αυτήν την ανεξαρτησία είναι η ύπαρξη της κατάλληλης τεχνολογίας όπως οι κατάλληλοι ανελκυστήρες , ράμπες , ευρύχωρα δωμάτια και διάδρομοι ( για την άνετη κίνηση των αναπηρικών αμαξιδίων ) κ.λ.π . Πρέπει να υπάρχουν κατάλληλες υπηρεσίες για την προμήθεια , εγκατάσταση και συντήρηση των απαραίτητων μηχανολογικών εγκαταστάσεων ( π.χ. ανελκυστήρων ) . Θα πρέπει να δημιουργηθεί ένα δίκτυο υποστήριξης όλων των καθημερινών και εκτάκτων ειδικών αναγκών αυτών των ατόμων μέσα στο σπίτι τους ( π.χ. ατομική καθαριότητα μαγείρεμα ) .

Ακόμα ΔΕΗ , ΟΤΕ και ο οργανισμός ύδρευσης πρέπει να δημιουργήσουν εναλλακτικά δίκτυα παροχής για τους χρήστες που είναι άτομα με ειδικές ανάγκες σε περίπτωση βλάβης του κύριου δικτύου .

Τέλος οι δημόσιες υπηρεσίες πρέπει να παρέχουν τις υπηρεσίες τους και μέσω διαδικτύου (π.χ. πληρωμή λογαριασμών ) για την διευκόλυνση των ατόμων με ειδικές ανάγκες .

### 3.6. Δικαίωμα στην πρόσβαση στο δομημένο περιβάλλον και στην πληροφόρηση

Τα άτομα με ειδικές ανάγκες έχουν δικαίωμα στην ελεύθερη και ασφαλή μετακίνηση μέσα στην πόλη καθώς η πρόσβαση επιτρέπει τη συμμετοχή στις κοινωνικές και οικονομικές δραστηριότητες , απαραίτητη προϋπόθεση για την ένταξη τους στην κοινωνία . Έχουν το δικαίωμα να διαμορφώνουν μαζί με τους αρμόδιους τις προδιαγραφές και τους κανόνες για την πρόσβαση στην κατασκευή δημοσίων έργων ώστε να επιτύχουν τη μέγιστη δυνατή πρόσβαση . Δικαιούνται προσβάσιμα πεζοδρόμια , δρόμους , δημόσια κτίρια , καταστήματα , κέντρα ψυχαγωγίας και κοινόχρηστους χώρους . Ακόμα τα μέσα μαζικής μεταφοράς πρέπει να τους διευκολύνουν στις μετακινήσεις τους π.χ. είναι απαραίτητες οι ράμπες στα λεωφορεία ώστε να επιβιβάζονται οι χρήστες αμαξιδίων .

Επιπλέον δικαιούνται να έχουν πλήρη πρόσβαση στην πληροφόρηση . Η πληροφόρηση πρέπει να είναι σε προσβάσιμη μορφή για τις διάφορες ομάδες ατόμων με ειδικές ανάγκες ( π.χ. γραφή Braille , μεγάλος μέγεθος γραμμάτων , χρήση φωνητικών μέσων ) . Τέλος δικαιούνται τα μέσα μαζικής ενημέρωσης και το διαδίκτυο να τους παρέχουν προσβάσιμα προγράμματα .

### 3.7. Δικαίωμα στην αντίσταση στις αρνητικές διακρίσεις

Με το δικαίωμα της αντίστασης στις αρνητικές διακρίσεις μπορούν να αντισταθούν σε κάθε άτομο , θεσμό , κοινωνική ή πολιτική ομάδα που τους δημιουργεί κοινωνικά και οικονομικά εμπόδια .

Ως πολίτες έχουν το δικαίωμα να αντισταθούν σε κάθε τι που τους χρεώνει το στίγμα του αρρώστου, του, ανάκανου, του επικίνδυνου, του αναξιοπαθούντα με αποτέλεσμα να τους θέτει στο περιθώριο.



## ΚΕΦΑΛΑΙΟ 4<sup>0</sup>

### ΑΠΟΚΛΕΙΣΜΟΣ ΤΩΝ Α.μ.Ε.Α.

#### 4.1. Αποκλεισμός από τον περιβάλλοντα χώρο

*« Η περιορισμένη ελευθερία μετακίνησης λειτουργεί για το άτομο δεσμευτικά σε διττό επίπεδο , κοινωνικό και ψυχολογικό , με τον αποκλεισμό του αφενός από το κτισμένο περιβάλλον , μέσω του περιορισμού της ελευθερίας κίνησης και τον αυτοαποκλεισμό του αφετέρου εξαιτίας και του αισθήματος απώλειας που αισθάνεται και της αδυναμίας πραγμάτωσης των επιθυμιών του .»<sup>41</sup>*

Ο αστικός χώρος στην Ελλάδα είναι οργανωμένος ώστε να αποκλείει σε μεγάλο βαθμό την ελεύθερη μετακίνηση των ατόμων με ειδικές ανάγκες , κατ' επέκταση εμποδίζεται η ομαλή ένταξη τους στη κοινωνία . Όταν τα άτομα με ειδικές ανάγκες μετακινούνται σε χώρο κατάλληλα διαμορφωμένο για τις ανάγκες τους , τότε η αναπηρία τους δεν λειτουργεί ως ανασταλτικός παράγοντας που εντείνει την περιθωριοποίησή τους .

Τα μέσα μαζικής μεταφοράς , ο δημόσιος και ιδιωτικός χώρος σχεδιάστηκαν ώστε να χρησιμοποιούνται από σωματικά αρτιμελή άτομα χωρίς να ληφθεί υπόψη η διευκόλυνση των ατόμων με ειδικές ανάγκες με αποτέλεσμα τη κοινωνική τους απομόνωση .

##### 4.1.1. Προσπελασιμότητα στα μέσα μαζικής μεταφοράς

Οι αστικές συγκοινωνίες στην Αττική είναι δημόσιες και αποτελούνται από θερμικά λεωφορεία , ηλεκτροκίνητα λεωφορεία

<sup>41</sup> Σήλια-Βασιλική Νικολαΐδου, Ο αποκλεισμός των ατόμων με ειδικές ανάγκες από τον ελληνικό αστικό χώρο, Διαστάσεις του κοινωνικού αποκλεισμού στην Ελλάδα, επιμ. Ηλίας Κατσούλης, τομ. Α', ΕΚΚΕ, Αθήνα, 2002, σελ. 427.

( τρόλεϊ ), ηλεκτρικό σιδηρόδρομο, μετρό, τοπικές δημοτικές λεωφορειακές γραμμές και ένα σύστημα εξυπηρέτησης ατόμων με ειδικές ανάγκες « από πόρτα σε πόρτα », που λειτούργησε σε κάποιους Δήμους για μικρό χρονικά διάστημα <sup>42</sup>. Αναλυτικότερα η εικόνα των μέσων μαζικής μεταφοράς είναι η εξής: <sup>43</sup>

Υπάρχουν 503 πλήρως προσβάσιμα θερμικά λεωφορεία χαμηλού επιπέδου που διαθέτουν σύστημα επιγόνατισης, ράμπα για την άνοδο των αμαξιδίων, χώρο για την παραμονή εντός του οχήματος και σύστημα ασφάλισης του αμαξιδίου. Τα ηλεκτροκίνητα λεωφορεία είναι εν μέρει προσβάσιμα. Είναι χαμηλού επιπέδου, έχουν σύστημα επιγόνατισης όμως δεν διαθέτουν ράμπες.

Ουσιαστικά τα θερμικά λεωφορεία και τα ηλεκτροκίνητα λεωφορεία δεν είναι προσβάσιμα λόγω της κακής συμπεριφοράς των οδηγών, της παράνομης στάθμευσης που υποχρεώνει τα οχήματα να σταματούν σε απόσταση από της στάσης, της κακής κατάστασης των πεζοδρομίων, της ανυπαρξίας προσβάσεων σε πολλά απ' αυτά και της ύπαρξης εμποδίων πάνω σ' αυτά (π.χ. μοτοσικλέτες). Ακόμα τα οχήματα έχουν τροποποιηθεί, έχουν αφαιρεθεί τα συστήματα ασφάλισης των αμαξιδίων και έχουν τοποθετηθεί χειρολισθήρες στη μέση των θυρών καθιστώντας αδύνατη την πρόσβαση.

Όσον αφορά τον ηλεκτρικό σιδηρόδρομο οι περισσότεροι σταθμοί και συρμοί είναι προσβάσιμοι στους χρήστες αμαξιδίων. Ενώ προβλέπεται να γίνουν όλοι οι σταθμοί προσβάσιμοι με την κατασκευή ανελκυστήρων, πεζογεφυρών, κεκλιμένων επιπέδων κ.λ.π. Προβλήματα παρουσιάζονται στην κακή λειτουργία των ανελκυστήρων, στην έλλειψη σήμανσης για τους τυφλούς και τα άτομα με μειωμένη όραση και στην έλλειψη κατάλληλων χώρων υγιεινής. Τέλος δεν υπάρχουν θέσεις στάθμευσης αυτοκινήτων ατόμων με ειδικές ανάγκες.

<sup>42</sup> Γιάννης Πολυχρονίου – Μαρίλη Χριστοφή – Μάρκος Κατσιώτης. Προϋποθέσεις πρόσβασης στα πανεπιστημιακές εγκαταστάσεις. Τα παραδείγματα του Εθνικού Μετσόβιου Πολυτεχνείου και του Πανεπιστημίου Κρήτης. Άτομα με αναπηρίες στην τριτοβάθμια εκπαίδευση, επιμ. Μ.Ψύλλα – Κ.Μαυριγιαννάκη – Α. Βαζαίου – Ο. Στασινοπούλου, Κριτική, 2003, σελ. 141.

<sup>43</sup>Βλέπε αναλυτικότερα, ό.π., σελ. 141 – 146.

Οι σταθμοί του μετρό είναι προσβάσιμοι διαθέτουν ανελκυστήρες με χειριστήρια κατάλληλα για την χρήση και από τυφλούς . Ακόμα οι συρμοί διαθέτουν αναγγελία των στάσεων . Πρακτικά όμως η πρόσβαση στους ανελκυστήρες είναι αδύνατη λόγω των παράνομα σταθμευμένων αυτοκινήτων . Επιπλέον είναι δύσκολη η πρόσβαση στους συρμούς γιατί το κενό ανάμεσα στην αποβάθρα και του συρμούς είναι μεγάλο . Δεν υπάρχει εξυπηρέτηση για τα τυφλά άτομα ή με μειωμένη όραση ( εκτός των ανελκυστήρων ) . Τέλος δεν υπάρχουν χώροι υγιεινής .

Τα οχήματα των δημοτικών λεωφορειακών γραμμών δεν είναι γνωστό αν είναι προσβάσιμα στα άτομα με ειδικές ανάγκες εξυπηρετούν μόνο τοπικές ανάγκες . Τέλος το τραμ και ο προαστιακός σιδηρόδρομος είναι προσβάσιμα .

Στην υπόλοιπη Ελλάδα οι αστικές συγκοινωνίες είναι ιδιωτικές και αποτελούνται από θερμικά λεωφορεία . Τα λεωφορεία δεν είναι προσβάσιμα καθώς δεν ισχύουν οι ίδιες προδιαγραφές με την Αττική .

Τα ταξί δεν είναι προσβάσιμα σε όλη τη χώρα . Μόνο στην Αθήνα και την Αττική έχουν δοθεί συνολικά δέκα άδειες ειδικών προσβάσιμων ταξί και έχουν αρχίσει να χρησιμοποιούνται . Ο αριθμός των ταξί είναι μικρός με βάση τα άτομα που πρέπει να εξυπηρετηθούν .

Το σύστημα εξυπηρέτησης « από πόρτα σε πόρτα » λειτούργησε για μικρό χρονικό διάστημα σε λίγους δήμους , πλέον λειτουργεί μόνο στη Ρόδο . Διευκόλυνε με ειδικά οχήματα τις μετακινήσεις των ατόμων με ειδικές ανάγκες μέσα στα όρια του κάθε δήμου , όταν δεν ήταν δυνατή η χρήση των μέσων μαζικής μεταφοράς .

Τα τουριστικά λεωφορεία δεν είναι προσβάσιμα . Υπάρχει μελέτη για την κατασκευή προσβάσιμων λεωφορείων που θα διαθέτουν θέσεις για αναπηρικά αμαξίδια και σύστημα ασφάλισής τους .

Τα υπεραστικά λεωφορεία και οι σταθμοί τους δεν είναι προσβάσιμα και ούτε υπάρχει κάποια ρύθμιση ώστε να είναι προσβάσιμα τα καινούργια οχήματα . Οι σταθμοί όμως με κάποιες παρεμβάσεις μπορούν να γίνουν ικανοποιητικά προσβάσιμοι .

Οι σταθμοί των τρένων , τα βαγόνια και οι αποβάθρες δεν είναι προσβάσιμα . Επιπλέον δεν υπάρχουν θέσεις στάθμευσης αναπηρικών οχημάτων . Ουσιαστικά δεν υπάρχει οργανωμένη συνολικά μελέτη ώστε ολόκληρο το σύστημα των σταθμών των τρένων να γίνει προσβάσιμο .

Για τα πλοία που εκτελούν διαδρομές πάνω από 30 ν.μ. , υπάρχει νομοθεσία σχετικά με την πρόσβαση των ατόμων με ειδικές ανάγκες και προδιαγραφές από τη Δ/ση Επιθεώρησης Πλοίων του Υ.Ε.Ν. που είναι υποχρεωτικές . Προβλέπονται μέσα ασφαλούς αυτοδύναμης επιβίβασης , προσβάσιμες καμπίνες , χώροι υγιεινής και διάδρομοι προς τις εξυπηρετήσεις αυτές . Αντιθέτως για τα πλοία που εκτελούν διαδρομές κάτω από 30 ν.μ. δεν υπάρχει νομοθεσία που να καθιστά υποχρεωτική την ύπαρξη πρόσβασης στα πλοία για τα άτομα με ειδικές ανάγκες . Τέλος στα λιμάνια δεν υπάρχουν προσβάσιμοι χώροι αναμονής των επιβατών .

Τα αεροδρόμια Αθηνών , Θεσσαλονίκης , Ηρακλείου , Χανίων , Κέρκυρας και Ρόδου είναι προσβάσιμα , για τα υπόλοιπα αεροδρόμια της χώρας υπάρχει πρόγραμμα ώστε να γίνουν προσβάσιμα . Τα άτομα με ειδικές ανάγκες έχουν στη διάθεση τους όλες τις σχετικές εξυπηρετήσεις καθώς και σύστημα επιβίβασης στα αεροσκάφη . Ωστόσο στο Αεροδρόμιο των Σπάτων έχουν παρατηρηθεί διάφορες παραλείψεις όσον αφορά τα τυφλά άτομα και τα άτομα με μειωμένη όραση καθώς και δυσκολία πρόσβασης στους χώρους υγιεινής . Ορισμένα αεροσκάφη της Ολυμπιακής διαθέτουν καθίσματα με ανακλινόμενους βραχίονες , ειδικούς χώρους υγιεινής και ειδικά στενά αμαξίδια για το εσωτερικό του αεροσκάφους .

#### 4.1.2. Προσπελασιμότητα στον εκπαιδευτικό χώρο

Προδιαγραφές κτιριολογικού σχεδιασμού που όμως δεν έχουν ακόμα θεσμοθετηθεί , διαθέτουν τα κτίρια της πρωτοβάθμιας και δευτεροβάθμιας εκπαίδευσης όχι όμως και τα κτίρια της τριτοβάθμιας εκπαίδευσης με αποτέλεσμα κάθε πανεπιστήμιο να ορίζει προδιαγραφές

κατά περίπτωση<sup>44</sup>. Μερικά πανεπιστήμια στεγάζονται σε παλιά κτίρια όπου το πρόβλημα της πρόσβασης είναι εντονότερο και αρκετά κτίρια δεν επιδέχονται παρεμβάσεις ώστε να γίνουν προσβάσιμα.

Στην επαρχία κυρίως παρουσιάζεται το πρόβλημα της μεγάλης διασποράς των σχολών των πανεπιστημίων που απαιτεί την μετακίνηση των φοιτητών, κάτι που είναι δύσκολο λόγω έλλειψης προσβάσιμων μέσων μεταφοράς.

Σε αρκετά πανεπιστήμια δεν υπάρχουν τεχνικές υπηρεσίες και σε όσα υπάρχουν οι φοιτητές με ειδικές ανάγκες δεν συμμετέχουν στον σχεδιασμό, στη λήψη αποφάσεων και στην υλοποίηση των παρεμβάσεων στις κτιριακές εγκαταστάσεις που γίνονται για δικό τους όφελος. Επομένως αυτές οι παρεμβάσεις μπορεί να είναι πρόχειρες και ελλιπείς και να μην εξυπηρετούν τους φοιτητές με ειδικές ανάγκες. Τα καινούργια κτίρια διαθέτουν καλύτερη πρόσβαση σε σχέση με τα παλιότερα.

Η συνολική εικόνα των πανεπιστημίων της χώρας όσον αφορά την πρόσβαση είναι άνιση από πολύ καλή έως πολύ κακή<sup>45</sup>. Στις περισσότερες περιπτώσεις εμποδίζουν την πρόσβαση των ατόμων με ειδικές ανάγκες με αποτέλεσμα να τους αποκλείουν από την εκπαίδευση.

#### 4.1.3. Προσπελασιμότητα στους χώρους ψυχαγωγίας

Η συντριπτική πλειοψηφία των θεάτρων, των κινηματογράφων, των νυχτερινών κέντρων, των μπαρ, των εστιατορίων και κάθε άλλου χώρου ψυχαγωγίας δεν είναι προσβάσιμα στα άτομα με ειδικές ανάγκες<sup>46</sup>. Στις εισόδους δεν υπάρχουν ράμπες, οι πόρτες είναι στενές και δεν επιτρέπουν την είσοδο των χρηστών αναπηρικών αμαξιδίων. Τέλος η

<sup>44</sup> Ο.π., σελ. 149

<sup>45</sup> Ο.π., σελ. 149

<sup>46</sup> Σήλια-Βασιλική Νικολαΐδου, Ο αποκλεισμός των ατόμων με ειδικές ανάγκες από τον ελληνικό αστικό χώρο. Διαστάσεις του κοινωνικού αποκλεισμού στην Ελλάδα. επιμ. Ηλίας Κατσούλης. τομ. Α', ΕΚΚΕ. Αθήνα, 2002, σελ. 439.

εσωτερική τους διαρρύθμιση δεν διευκολύνει καθόλου τα άτομα με ειδικές ανάγκες .

#### 4.2. Αποκλεισμός από την εκπαίδευση

Η συμμετοχή στο εκπαιδευτικό σύστημα συνιστά κριτήριο κοινωνικής ένταξης<sup>47</sup>. Τα τελευταία χρόνια έχουν γίνει κάποια βήματα για την είσοδο των ατόμων με ειδικές ανάγκες σε όλες τις βαθμίδες της εκπαίδευσης . Όμως υπάρχουν ακόμα πολλά προβλήματα που τους αποκλείουν από την εκπαιδευτική διαδικασία , αφαιρώντας τους το δικαίωμα στη μόρφωση .

Τα σημαντικότερα προβλήματα είναι τα εξής :<sup>48</sup>

Στα μεγάλα αστικά κέντρα έχει συγκεντρωθεί η πλειοψηφία των σχολείων ειδικής αγωγής . Υπάρχουν και στην επαρχία σχολεία ειδικής αγωγής όχι όμως για όλες τις κατηγορίες των ατόμων με ειδικές ανάγκες . Η ύπαρξη οργανωμένων οικοτροφείων μέσα στα σχολεία θα εξυπηρετούσε την διαμονή αυτών των ατόμων , τα σχολεία όμως τα οποία διαθέτουν οικοτροφεία είναι ελάχιστα . Ακόμα το σύστημα μεταφοράς των κατοίκων της επαρχίας από το σπίτι στο σχολείο χρειάζεται αναβάθμιση .

Λόγω ελλείψεως προσωπικού και υλικοτεχνικής υποδομής η λειτουργία των σχολείων ειδικής αγωγής δεν είναι αποδοτική . Η έλλειψη διδακτικού προσωπικού οφείλεται στην ανυπαρξία ανωτάτων εκπαιδευτικών ιδρυμάτων κατάρτισης διδακτικού προσωπικού για την εκπαίδευση ατόμων με ειδικές ανάγκες . Το μάθημα της ειδικής αγωγής διδάσκεται στις σχολές Νηπιαγωγών και στα τμήματα Φιλοσοφίας , Παιδαγωγικής και Ψυχολογίας των Φιλοσοφικών σχολών . Όμως δεν

<sup>47</sup> Θεανώ Καλλινάκη, Φορείς της « ιδιότητας με ειδικές ανάγκες » ως μέλη μιας πανεπιστημιακής κοινότητας , Άτομα με αναπηρίες στην τριτοβάθμια εκπαίδευση, επιμ. Μ.Ψύλλα – Κ.Μαυριγιαννάκη – Α. Βαζαίου – Ο. Στασινοπούλου, Κριτική, 2003, σελ. 229.

<sup>48</sup> Βλέπε αναλυτικότερα, Μιχάλης Κασσωτάκης – Σάββας Παπαπέτρου – Νίκος Φακιάλας, Φραγμοί στην εκπαίδευση και την επαγγελματική αποκατάσταση των ατόμων με ειδικές ανάγκες, Διαστάσεις του κοινωνικού αποκλεισμού στην Ελλάδα, επιμ. Ηλίας Κατσούλης, τομ. Α', ΕΚΚΕ, Αθήνα, 2002, σελ. 453 – 463.

επαρκεί για να δώσει μια πλατιά κατάρτιση στους εκπαιδευτικούς σε θέματα ειδικής αγωγής .

Ορισμένες κατηγορίες ατόμων με ειδικές ανάγκες εισάγονται στην τριτοβάθμια εκπαίδευση χωρίς να δώσουν εξετάσεις . Άλλες κατηγορίες δίνουν γραπτές ή προφορικές εξετάσεις . Η διάκριση αυτή θεωρείται άδικη και εντείνει τον αποκλεισμό τους .

Ακόμα και εντός των πανεπιστημίων τα άτομα με ειδικές πρέπει να αντιμετωπίσουν αρκετά και σοβαρά προβλήματα . Η μετακίνηση σε αρκετούς χώρους ( π.χ. αίθουσες , εργαστήρια ) των πανεπιστημίων είναι δύσκολη καθώς δεν υπάρχουν ειδικοί διάδρομοι πρόσβασης . Επιπρόσθετα η έλλειψη ειδικού προσωπικού ( μεταφραστών νοηματικής γλώσσας , ψυχολόγων , κοινωνικών λειτουργών ) αποτρέπει τη συμμετοχή των κωφαλάλων και άλλων κατηγοριών ατόμων με ειδικές ανάγκες στην εκπαιδευτική διαδικασία . Επιπλέον δεν υπάρχουν πανεπιστημιακά βιβλία στη γραφή Braille με αποτέλεσμα τον αποκλεισμό των τυφλών ατόμων .

Τέλος οι γονείς των ατόμων με ειδικές ανάγκες στέκονται εμπόδιο στην μόρφωση των παιδιών τους . Λόγω κακής ενημέρωσης ή φοβίας στιγματισμού των παιδιών τους αν εισαχθούν σε σχολείο ειδικής αγωγής, αποφεύγουν να αναζητούν βοήθεια για τη σωστή μόρφωση των ατόμων με ειδικές ανάγκες .

#### 4.3. Αποκλεισμός από την εργασία

Όπως στην εκπαίδευση έτσι και στην εργασία παρά τα βήματα που έχουν γίνει για την ένταξη των ατόμων με ειδικές ανάγκες στην αγορά εργασίας , υπάρχουν ακόμα κοινωνικοί , εκπαιδευτικοί και εργασιακοί φραγμοί που τους αποτρέπουν . Οι φραγμοί αυτοί είναι οι εξής :<sup>49</sup>

<sup>49</sup> Βλέπε αναλυτικότερα Μιχάλης Κασσωτάκης – Σάββας Παπαπέτρου – Νίκος Φακίολας, Φραγμοί στην εκπαίδευση και την επαγγελματική αποκατάσταση των ατόμων με ειδικές ανάγκες, Διαστάσεις του κοινωνικού αποκλεισμού στην Ελλάδα, επιμ. Ηλίας Κατσούλης, τομ. Α', ΕΚΚΕ, Αθήνα, 2002, σελ 463 – 468, καθώς και Δέσποινα Σιδηροπούλου – Δημακάκου, Ένταξη των

Η επαγγελματική εκπαίδευση που παρέχεται στα άτομα αυτά είναι ανεπαρκής . Σοβαρή είναι η έλλειψη ειδικών κέντρων επαγγελματικής κατάρτισης , όπου θα μπορούσαν να φοιτήσουν άτομα με νοητική καθυστέρηση ή κινητικά προβλήματα . Στην επαρχία η έλλειψη αυτή είναι ακόμα πιο έντονη καθώς τα άτομα με ειδικές ανάγκες δεν έχουν καμία δυνατότητα επαγγελματικής κατάρτισης . Η κατάσταση αυτή επιβαρύνεται και από την έλλειψη συντονισμού των διαφόρων φορέων που ασχολούνται με την επαγγελματική κατάρτιση των ατόμων αυτών .

Σημαντική είναι η απουσία ερευνητικών στοιχείων για τα επαγγέλματα που μπορούν να ασκήσουν τα άτομα με ειδικές ανάγκες καθώς και άγνοια των αναγκών της αγοράς εργασίας σε σχέση με τις δυνατότητες αυτών των ατόμων . Γι' αυτούς του λόγους στα κέντρα επαγγελματικής κατάρτισης διδάσκονται παραδοσιακές δραστηριότητες ( κοπτική , ραπτική , υφαντική , ξυλουργική , κεραμική ) , οι οποίες δεν ανταποκρίνονται στις ανάγκες της αγοράς εργασίας . Σύγχρονες ειδικότητες όπως χειριστές Η/Υ δεν έχουν ενταχθεί στο πρόγραμμα των κέντρων . Αυτές οι ελλείψεις δεν διευκολύνουν την ένταξη των ατόμων με ειδικές ανάγκες στην αγορά εργασίας .

Η έλλειψη ενημέρωσης των ίδιων των ατόμων με ειδικές ανάγκες για την λειτουργία των κέντρων επαγγελματικής κατάρτισης εντείνει τον επαγγελματικό αποκλεισμό τους , καθώς παραμένουν κλεισμένα στον εαυτό τους και δεν γνωρίζουν που να απευθυνθούν για βοήθεια . Ακόμα υπάρχουν περιπτώσεις όπου οι οικογένειες φοβούμενες τον κοινωνικό στιγματισμό δεν στέλνουν τα παιδιά τους στα κέντρα επαγγελματικής κατάρτισης .

Τέλος οι προκαταλήψεις των εργοδοτών και πολλών εργαζομένων είναι η αιτία του αποκλεισμού των ατόμων με ειδικές ανάγκες από την αγορά εργασίας . Οι εργοδότες πιστεύουν πως η αναπηρία συνεπάγεται ανικανότητα προς εργασία . Επίσης επηρεάζονται από την εξωτερική



εμφάνιση των ατόμων με ειδικές ανάγκες . Συχνά πελάτες και εργαζόμενοι δυσαρεστούνται στην θέα ενός εργαζόμενου με ειδικές ανάγκες . Επιπλέον οι χώροι εργασίας δεν είναι προσβάσιμοι . Ανύπαρκτη είναι και η ενδοεπιχειρησιακή επαγγελματική κατάρτιση , όπου θα βοηθούσε τα άτομα με ειδικές ανάγκες να διατηρήσουν την θέση εργασίας τους .

## ΚΕΦΑΛΑΙΟ 5<sup>0</sup>

### ΠΡΟΝΟΙΑΚΗ ΚΑΙ ΑΣΦΑΛΙΣΤΙΚΗ ΠΡΟΣΤΑΣΙΑ ΤΩΝ Α.μ.Ε.Α.

Η προστασία των ατόμων με ειδικές ανάγκες συνίσταται σε παροχές σε χρήμα, σε παροχές σε είδος και σε προσωπικές υπηρεσίες<sup>50</sup>. Όμως λόγω ελλιπής ή κακής ενημέρωσης μια μερίδα ατόμων με ειδικές ανάγκες και οι οικογένειές τους δεν γνωρίζουν γι' αυτές τις παροχές και δεν τις διεκδικούν. Αντιθέτως σε αρκετές περιπτώσεις που τα άτομα αυτά διεκδικούν τις παροχές που δικαιούνται βρίσκονται αντιμέτωποι με την γραφειοκρατία και ανενημέρωτους υπαλλήλους.

#### 5.1. Παροχές από οργανισμούς κοινωνικής ασφάλισης

Η πρώτη προϋπόθεση για την απονομή παροχών από οργανισμούς κοινωνικής ασφάλισης είναι να υπαχθεί ο πολίτης με ειδικές ανάγκες στην ασφάλιση είτε εργαζόμενος ο ίδιος είτε ως μέλος οικογένειας εργαζομένου<sup>51</sup>.

Οι ασφαλιστικοί οργανισμοί παρέχουν με προϋποθέσεις διαφορετικές κατά οργανισμό τις εξής παροχές:<sup>52</sup>

- Συντάξεις αναπηρίας

Οι συντάξεις καλύπτουν τον κίνδυνο της ανικανότητας για εργασία. Κάθε ασφαλιστικός οργανισμός έχει διαφορετική ερμηνεία για τη έννοια της ανικανότητας για εργασία. Κάποιοι οργανισμοί καλύπτουν την ανικανότητα για

<sup>50</sup> Ανδρέα Ματθαίου, Η νομική διάσταση της προστασίας των ατόμων με ειδικές ανάγκες, Διαστάσεις του κοινωνικού αποκλεισμού στην Ελλάδα, Άτομα με αναπηρίες στην τριτοβάθμια εκπαίδευση, επιμ. Μ. Ψύλλα – Κ. Μαυριγιαννάκη – Α. Βαζαίου – Ο. Στασινοπούλου, Κριτική, 2003, σελ. 92.

<sup>51</sup> ό.π., σελ. 92.

<sup>52</sup> ό.π., σελ. 93.

ορισμένα μόνο επαγγέλματα και άλλοι για κάθε επάγγελμα . Η ανικανότητα για εργασία μετριέται σε ποσοστά με σύγκριση ανάμεσα στο εισόδημα που είναι σε θέση να κερδίσει το άτομο με ειδικές ανάγκες και σε αυτό που κερδίζει υγιές άτομο με αντίστοιχα προσόντα και σε παρόμοιες εργασιακές συνθήκες . Η αναπηρία κρίνεται από ειδικές υγειονομικές επιτροπές .

- Προσαύξηση απολύτου αναπηρίας

Οι ανάπηροι συνταξιούχοι οι οποίοι είναι ανίκανοι για αυτοεξυπηρέτηση και χρειάζονται τη φροντίδα τρίτου προσώπου λαμβάνουν την προσαύξηση απολύτου αναπηρίας .

- Οικογενειακές παροχές και προσαυξήσεις

Τα τέκνα οικογένειας ασφαλισμένου που είναι ανίκανα για κάθε εργασία , θεωρούνται προστατευόμενα μέλη ανεξαρτήτως ηλικίας και εξομοιώνονται με τα ανήλικα για κάθε συνέπεια ως προς την ασφαλιστική κάλυψη .

## 5.2. Παροχές από προνοιακούς οργανισμούς

Τα προγράμματα οικονομικής ενίσχυσης αφορούν τις εξής βασικές κατηγορίες ατόμων με ειδικές ανάγκες :<sup>53</sup>

- Τυφλούς

Μηνιαίο οικονομικό βοήθημα παρέχεται στις εξής κατηγορίες τυφλών : στους εργαζόμενους και συνταξιούχους , στους άνεργους ανασφάλιστους και έμμεσα ασφαλισμένους φοιτητές μέχρι 25 ετών , παιδιά μέχρι 18 ετών που δεν φοιτούν και σε τυφλούς δικηγόρους ή ασκούμενους .

- Κωφάλαλους

---

<sup>53</sup> ό.π., σελ. 94 – 95.

Στα κωφάλαλα παιδιά μέχρι 18 ετών είτε είναι ανασφάλιστα είτε ασφαλισμένα παρέχετε οικονομικό βοήθημα εφόσον δεν ενισχύονται οικονομικά για την ίδια αιτία από άλλο πρόγραμμα . Στους κωφάλαλους ηλικίας 19 – 25 ετών που φοιτούν . Στους κωφάλαλους ηλικίας 19 – 65 που πάσχουν από χρόνια σωματική , ψυχική , πνευματική πάθηση εξαιτίας της οποίας είναι ανίκανοι να εργαστούν . Στους κωφάλαλους άνω των 65 ετών είτε είναι ανασφάλιστοι είτε ασφαλισμένοι εφόσον δεν λαμβάνουν οικονομική ενίσχυση για την ίδια αιτία από άλλο πρόγραμμα .

- Άτομα με κινητικά προβλήματα  
Επιδοτούνται οι ανασφάλιστοι τετραπληγικοί , παραπληγικοί και ακρωτηριασμένοι που είναι ανίκανοι για κάθε βιοποριστική εργασία ανεξαρτήτως ηλικίας .
- Πάσχοντες από συγγενή αιμολυτική αναιμία
- Κάθε άτομο με εγκεφαλική παράλυση μέχρι 18 ετών
- Βαριά νοητικά καθυστερημένα άτομα με δείκτη νοημοσύνης μέχρι και τριάντα , ανεξαρτήτως αν είναι ασφαλισμένα ή ανασφάλιστα , εφόσον όμως δεν λαμβάνουν άλλη παροχή για την ίδια αιτία .
- Στους ανασφάλιστους νεφροπαθείς που βρίσκονται στο τελευταίο στάδιο νεφρικής ανεπάρκειας .
- Στα άτομα με αναπηρία άνω του 67% που δεν μπορούν να εργαστούν , δεν λαμβάνουν σύνταξη και δεν νοσηλεύονται σε κάποιο ίδρυμα .

### 5.3. Παροχές από προνοιακούς οργανισμούς σε είδος

Οι παροχές σε είδος περιλαμβάνουν νοσηλεία , ιδρυματική περίθαλψη , ειδική αγωγή , ειδική επαγγελματική εκπαίδευση , απασχόληση και προστασία των ατόμων με ειδικές ανάγκες .

Ειδικότερα προβλέπεται :<sup>54</sup>

- Παροχή δωρεάν νοσηλείας στους ανασφάλιστους τυφλούς καθώς και στους ασφαλισμένους των οποίων ο ασφαλιστικός φορέας δεν τους παρέχει νοσοκομειακή και ιατροφαρμακευτική περίθαλψη .
- Δωρεάν ιδρυματική προστασία ατόμων με χρόνιες παθήσεις μόνο σε οικονομικά αδύνατα άτομα που δεν είναι ασφαλισμένα σε ασφαλιστικό φορέα που παρέχει ιδρυματική περίθαλψη για χρόνια πάσχοντες .
- Προστασία αναπήρων παιδιών .
- Ειδική αγωγή , ειδική επαγγελματική εκπαίδευση , απασχόληση και κοινωνική μέριμνα των αποκλινόντων από το φυσιολογικό άτομα .
- Προστασία αναπήρων , θυμάτων πολέμου , και μειονεκτούντων ατόμων .

### 5.4. Παροχές σε προσωπικές υπηρεσίες

Κοινωνικοί λειτουργοί υποχρεούνται να επισκέπτονται κατά τακτά χρονικά διαστήματα τα επιδοτούμενα άτομα με ειδικές ανάγκες και να τους παρέχουν κάθε δυνατή ψυχολογική και κοινωνική βοήθεια και συμπαράσταση . Στα ανάπηρα παιδιά παρέχεται οργανωμένη ψυχαγωγία , κοινωνική εργασία , εργασιοθεραπεία , φυσικοθεραπευτική αγωγή , θεραπεία λόγου , ιατρική εποπτεία και κάθε είδους εξυπηρέτηση <sup>55</sup> .

<sup>54</sup> ό.π., σελ. 94 – 95.

<sup>55</sup> ό.π., σελ. 96

### 5.5. Δημόσιες και ιδιωτικές υπηρεσίες

Η διεύθυνση κοινωνικής πρόνοιας παρέχει μηνιαία οικονομική ενίσχυση . Δωρεάν διακίνηση αναπήρων στις αστικές συγκοινωνίες της μόνιμης κατοικίας τους και με κατά 50% μειωμένο εισιτήριο στα υπεραστικά λεωφορεία , στα τρένα και στις πτήσεις της Ολυμπιακής Αεροπορίας<sup>56</sup>.

Ακόμα υπηρεσίες παρέχονται από διάφορους οργανισμούς ιδιωτικού νομικού δικαίου όπως :<sup>57</sup>

- Εταιρεία Προστασίας Σπαστικών

Σε άτομα με εγκεφαλική παράλυση – σπαστικότητα άνω των 6 ετών παρέχονται : προγράμματα ειδική αγωγής , κοινωνική εργασία , κοινωνικά και ψυχαγωγικά προγράμματα και θεραπευτικά τμήματα φυσιοθεραπείας και αγωγής λόγου .

- Ένωση Κωφάλαων Ελλάδος

Παρέχονται υπηρεσίες αδιακρίτως σε οποιοδήποτε κωφάλαλο άτομο όπως : επαγγελματική αποκατάσταση , συμμετοχή σε μορφωτικά , ψυχαγωγικά και αθλητικά προγράμματα καθώς και διεθνής – εθνική εκπροσώπηση των κωφάλαλων .

---

<sup>56</sup> ό.π., σελ. 96

<sup>57</sup> ό.π., σελ. 97

## ΚΕΦΑΛΑΙΟ 6<sup>ο</sup>

### Α.μ.Ε.Α. ΣΤΟ ΝΟΜΟ ΙΩΑΝΝΙΝΩΝ

Η συλλογή στοιχείων για τα άτομα με ειδικές ανάγκες στο Νομό Ιωαννίνων ήταν εξαιρετικά δύσκολη . Στατιστικά στοιχεία γι' αυτά τα άτομα είναι ανύπαρκτα . Επιπλέον η άρνηση συνεργασίας των υπευθύνων διαφόρων συλλόγων των ατόμων με ειδικές ανάγκες κατέστησε την έρευνα αδύνατη . Τέλος τα στοιχεία που παραθέτονται , δεν παρέχουν μια ολοκληρωμένη εικόνα για την κατάσταση των ατόμων με ειδικές ανάγκες στο Νομό Ιωαννίνων .

#### 6.1. Σύλλογοι Α.μ.Ε.Α.

Στα Ιωάννινα υπάρχουν οι εξής σύλλογοι :

- Σύλλογος κωφών και βαρήκοων Ηπείρου και Ιονίων νήσων .
- Πανελλήνιος σύνδεσμος τυφλών τοπικής ένωσης Ηπείρου .
- Σύλλογος γονέων και φίλων παιδιών με ειδικές ανάγκες .

Η εύρεση στοιχείων σχετικά με τις δραστηριότητες αυτών των συλλόγων στάθηκε αδύνατη λόγω της άρνησης των υπευθύνων να συνεργαστούν , προφανώς λόγω της μη σωστής οικονομικής διαχείρισης τους .

#### 6.2. Σχολεία ειδικής αγωγής

Τα σχολεία ειδικής αγωγής που λειτουργούν στα Ιωάννινα είναι τα εξής :

- Δημοτικό σχολείο και νηπιαγωγείο κινητικά αναπήρων παιδιών .
- Δημοτικό σχολείο τυφλών παιδιών .

- 1<sup>ο</sup> Ειδικό σχολείο Ιωαννίνων .
- 3<sup>ο</sup> Ειδικό σχολείο Ιωαννίνων .

Αναλυτικότερα :

#### 6.2.1. Δημοτικό σχολείο και νηπιαγωγείο κινητικά αναπήρων παιδιών

Το σχολείο και το νηπιαγωγείο λειτουργούν από το 1985 και συστεγάζονται με την ΕΛ.Ε.Π.Α.Π. ( Ελληνική Εταιρία Προστασίας και Αποκατάστασης Αναπήρων Παιδών ) . Με αυτό τον τρόπο παρέχονται στα παιδιά και υπηρεσίες αποκατάστασης μέσα στο σχολείο τους , χωρίς να είναι αναγκαίες άσκοπες μετακινήσεις των παιδιών . Στο νηπιαγωγείο υπάρχουν τέσσερα παιδιά ηλικίας από 5 μέχρι 7 ετών . Στο δημοτικό φοιτούν έντεκα μαθητές από 8 έως 13 ετών . Το προσωπικό του σχολείου αποτελείται από δύο νηπιαγωγούς , έναν φυσικοθεραπευτή , μία νοσηλεύτρια , μία κοινωνική λειτουργό και τρεις δασκάλους . Το σχολείο διαθέτει αναπηρικά καροτσάκια και ορθοστάτες για τις ανάγκες των μαθητών . Η ΕΛ.Ε.Π.Α.Π. παρέχει όχημα για τις μετακινήσεις των παιδιών από και προς το σχολείο μόνο για όσα παιδιά διαμένουν μέσα στην πόλη των Ιωαννίνων .

#### 6.2.2. Δημοτικό σχολείο τυφλών παιδιών

Το σχολείο λειτουργεί από το 1991 . Σ' αυτό φοιτούν έξι παιδιά από 7 μέχρι 14 ετών . Το προσωπικό του σχολείου αποτελείται μόνο από τρεις δασκάλους , ειδικό επιστημονικό προσωπικό ( κοινωνικοί λειτουργοί ψυχολόγοι ) είναι ανύπαρκτο . Οι μαθητές έχουν στη διάθεση τους βιβλία στη γραφή Braille , γραφομηχανές και πριν ένα μήνα απέκτησαν ηλεκτρονικούς υπολογιστές , όμως δάσκαλος για να εκπαιδεύσει τα παιδιά στη χρήση των Η/Υ δεν υπάρχει και οι ήδη υπάρχοντες δάσκαλοι δεν



γνωρίζουν πως να τους χρησιμοποιούν . Γι' αυτούς τους λόγους οι μαθητές δεν έχουν τη δυνατότητα να τους χειρίζονται .

Ορισμένοι μαθητές του σχολείου συνεχίζουν την εκπαίδευσή τους στα ενιαία γυμνάσια και λύκεια καθώς και στο πανεπιστήμιο . Σήμερα φοιτούν δύο παιδιά στο γυμνάσιο και τρία στο Πανεπιστήμιο των Ιωαννίνων στη Φιλοσοφική Σχολή . Στους μαθητές παρέχονται βιβλία στη γραφή Braille και εξετάζονται προφορικά . Όμως η νοοτροπία και συμπεριφορά των καθηγητών τους δεν τους επιτρέπουν να συμμετέχουν ισότιμα στην εκπαιδευτική διαδικασία . Συγκεκριμένα οι καθηγητές δεν επαναλαμβάνουν προφορικά τις σημειώσεις που γράφουν στον πίνακα τις κάθε τάξης και επιπλέον τους απαγορεύουν να μαγνητοφωνούν την παράδοση του μαθήματος . Τέλος οι απόφοιτοι του Πανεπιστημίου δεν διορίζονται και είναι αναγκασμένοι να εξαρτώνται οικονομικά από τους γονείς τους .

### 6.2.3. 1<sup>ο</sup> Ειδικό σχολείο Ιωαννίνων

Το σχολείο λειτουργεί από το 1985 . Σήμερα φοιτούν δεκατέσσερα παιδιά με νοητική καθυστέρηση , ηλικίας από 7 μέχρι 15 ετών . Το προσωπικό του σχολείου αποτελείται από τρεις δασκάλους και μία κοινωνική λειτουργό . Δεν ακολουθείται το εκπαιδευτικό πρόγραμμα των υπολοίπων σχολείων . Η εκπαίδευση των παιδιών αυτών εστιάζεται στις δυνατότητες και ικανότητές τους και πως μπορούν να τις αναπτύξουν για όσο το δυνατόν μια ανεξάρτητη ζωή ( π.χ. με μουσική και τραγούδι οι εκπαιδευτικοί προσπαθούν να αναπτύξουν την μνήμη των παιδιών ) .

### 6.2.4. 3<sup>ο</sup> Ειδικό σχολείο Ιωαννίνων

Το σχολείο λειτουργεί από το 1989 και ασχολείται με την εκπαίδευση αυτιστικών παιδιών . Φέτος φοιτούν στο σχολείο τρία παιδιά

ηλικίας 10 ετών. Το εκπαιδευτικό προσωπικό αποτελείται από δύο δασκάλους, έναν φυσικοθεραπευτή και μία κοινωνική λειτουργό.

Οι μαθητές αυτών των σχολείων (εκτός του σχολείου τυφλών παιδιών) αποκλείονται από την δευτεροβάθμια και τριτοβάθμια εκπαίδευση καθώς γυμνάσια και λύκεια που να καλύπτουν τις ανάγκες των μαθητών δεν υπάρχουν, επίσης το Πανεπιστήμιο και το Τ.Ε.Ι. των Ιωαννίνων δεν διαθέτουν το κατάλληλο προσωπικό και εξοπλισμό για την διευκόλυνση των παιδιών αυτών. Φαινομενικά ο μόνος χώρος όπου οι μαθητές μπορούν να καταρτιστούν επαγγελματικά είναι ένα εργαστήριο που λειτουργεί στην πόλη των Ιωαννίνων, όμως το μόνο επάγγελμα που διδάσκεται είναι η κηπουρική χωρίς καμία δυνατότητα επαγγελματικής αποκατάστασης. Για την μεταφορά των μαθητών από και προς τα σχολεία παρέχονται από την Νομαρχία δωρεάν προσβάσιμα οχήματα ένα για κάθε σχολείο (εκτός του σχολείου κινητικά αναπήρων παιδιών).

### 6.3. ΕΛ.Ε.Π.Α.Π. (Ελληνική Εταιρία Προστασίας και Αποκατάστασης Αναπήρων Παιδών)

Η ΕΛ.Ε.Π.Α.Π.<sup>58</sup> είναι νομικό πρόσωπο ιδιωτικού δικαίου, φιλανθρωπικό σωματείο, ειδικώς αναγνωρισμένο από το κράτος, ιδρύθηκε το 1937 από ιδιώτες, με τη συμπαράσταση του ιδρύματος Εγγύς Ανατολή, του Υπουργείου Κρατικής Υγιεινής και του Ροταριανού Ομίλου Αθηνών και είναι το πρώτο ιδιωτικό ίδρυμα που ασχολείται με την αποκατάσταση των κινητικά αναπήρων παιδιών από λίγων ημερών έως και 30 ετών.

Το ίδρυμα φροντίζει παιδιά με κινητικά προβλήματα, ορθοπεδικές και νευρολογικές παθήσεις, εγκεφαλική παράλυση, αναπηρίες ελαφριάς μορφής, νοητική στέρηση, ψυχοκινητική καθυστέρηση και προβλήματα

<sup>58</sup> Βλέπε αναλυτικά ΕΛ.Ε.Π.Α.Π Ετήσια Ενημέρωση, 2002, σελ 12.

μάθησης και λόγου . Το κέντρο της ΕΛ.Ε.Π.Α.Π. βρίσκεται στην Αθήνα αλλά διαθέτει παραρτήματα στη Θεσσαλονίκη , στα Χανιά , στα Ιωάννινα , στο Βόλο και στο Αγρίνιο .

Ο προϋπολογισμός της ΕΛ.Ε.Π.Α.Π. καλύπτεται μερικώς από το Υπουργείο Υγείας και Κοινωνικής Αλληλεγγύης , ενώ στο μεγαλύτερο μέρος του καλύπτεται από έσοδα από ασφαλιστικούς φορείς για τα παιδιά που περιθάλπει , εισοδήματα και κληροδοτήματα , έσοδα από κοινωνικές εκδηλώσεις , δωρεές και ετήσιες συνδρομές των μελών της .

Στόχος της ΕΛ.Ε.Π.Α.Π. είναι πάντα η επέκταση της φροντίδας των παιδιών με κινητικά προβλήματα σε όσο το δυνατόν περισσότερες περιοχές της χώρας μας , για την καλύτερη αποκατάστασή τους και κυρίως για την ένταξή τους στο κοινωνικό σύνολο και την αποδοχή τους από αυτό .

#### 6.4. ΕΛ.Ε.Π.Α.Π. Ιωαννίνων

Η ΕΛ.Ε.Π.Α.Π. Ιωαννίνων ιδρύθηκε το 1981 . Όλα αυτά τα χρόνια προσφέρει τις υπηρεσίες σε παιδιά ηλικίας από 14 μηνών έως 16 χρονών , που πάσχουν από εγκεφαλική παράλυση , ψυχοκινητική καθυστέρηση , σύνδρομα και άλλες σωματικές αναπηρίες . Δεν καλύπτει μόνο τις ανάγκες του νομού Ιωαννίνων αλλά και των νομών Πρεβέζης , Άρτης , Λευκάδος , Κέρκυρας , και Θεσπρωτίας . Επιπλέον εξυπηρετεί και παιδιά από την Αλβανία . Σήμερα 85 παιδιά παρακολουθούν τα προγράμματα της ΕΛ.Ε.Π.Α.Π. και μόνο τα 35 είναι κάτοικοι του νομού Ιωαννίνων .

Τα ιατρεία που λειτουργούν στην ΕΛ.Ε.Π.Α.Π. είναι : Ορθοπαιδικό , Νευρολογικό , Παιδιατρικό και Οφθαλμιατρικό . Υπάρχει τακτική συνεργασία με την Ορθοπαιδική κλινική του Πανεπιστημιακού Γενικού Νοσοκομείου Ιωαννίνων και με την Νεογνολογική κλινική του Νοσοκομείου όπου παρακολουθούνται όλα τα πρόωρα .

Επιπλέον λειτουργούν καθημερινά τμήματα Φυσικοθεραπείας με τέσσερις φυσικοθεραπευτές, Εργοθεραπείας με τέσσερις εργοθεραπευτές, Λογοθεραπείας με τέσσερις λογοθεραπευτές καθώς και τμήμα Η/Υ. Υπάρχει Κοινωνική υπηρεσία με μία κοινωνική λειτουργό και Ψυχολογική υπηρεσία με μία ψυχολόγο για την υποστηρικτική και θεραπευτική παρέμβαση προς τις οικογένειες των παιδιών. Αναλυτικότερα:<sup>59</sup>

#### Τμήμα Φυσικοθεραπείας

Τα προγράμματα Φυσικοθεραπείας έχουν στόχο να επιτύχουν τη μεγαλύτερη δυνατή φυσιολογική ενεργητική λειτουργία, ώστε να αποκτήσει το παιδί τη δυνατότητα να εκτελεί τις κινήσεις της καθημερινής ζωής και να καταστεί ανεξάρτητο άτομο.

Η αποκατάσταση των παιδιών βασίζεται στην ατομική θεραπεία. Επιπλέον γίνονται βιντεοσκοπήσεις για την παρακολούθηση της εξέλιξης όλων των περιστατικών.

Οι φυσιοθεραπευτικές μέθοδοι που εφαρμόζονται είναι:

- Η νευροεξελικτική θεραπεία (BOBATH).
- Η αντανακλαστική κινητοποίηση (VOJTA).
- Ιδιοδεκτικές νευρομυϊκές διευκολύνσεις (P.N.F.).
- Αισθητηριακή ολοκλήρωση, vision therapy και πρόγραμμα ηλεκτροθεραπείας όπου απαιτείται.

#### Τμήμα Εργοθεραπείας

Στόχος του τμήματος Εργοθεραπείας είναι να βοηθήσει τα παιδιά να επιτύχουν το μέγιστο δυνατό επίπεδο λειτουργικής αυτονομιάς τους. Με τη χρήση ποικίλων θεραπευτικών προσεγγίσεων και τεχνικών, οι εργοθεραπευτές συνεισφέρουν στην ανάπτυξη των δεξιοτήτων των παιδιών στον ψυχοκοινωνικό, κινητικό, αισθητηριακό, γνωστικό και οπτικοαντιληπτικό τομέα.

Οι μέθοδοι που εφαρμόζονται είναι:

<sup>59</sup> Βλέπε αναλυτικά, ΕΛ.Ε.Π.Α.Π Ετήσια Ενημέρωση, 2002, σελ. 20 – 25.

- Χρήση αρχών Bobath για την βελτίωση της λειτουργικότητας .
- Αρχές Αισθητηριακής Ολοκλήρωσης (sensory integration) .
- Portage ( εκπαίδευση γονέων στο σπίτι ) .

### Τμήμα Λογοθεραπείας

Το τμήμα Λογοθεραπείας ασχολείται με όλες τις διαταραχές του λόγου και της ομιλίας . Οι αιτίες της πρόκλησης των διαταραχών αυτών οφείλονται τόσο σε νευρολογικές και ανατομικές παθήσεις, όσο και σε απλές εξελικτικές δυσκολίες .

Στόχος του τμήματος είναι η εκμάθηση , ανάπτυξη και βελτίωση της επικοινωνίας λόγου και ομιλίας μέσω διάφορων εκπαιδευτικών και θεραπευτικών μεθόδων . Ειδικότερα γίνεται χρήση εναλλακτικών και υποστηρικτικών τρόπων επικοινωνίας Augmentative and Alternative Communication ( AAC ), όπως τα συστήματα PBS , BLISS , MAKATON , PECS .

Μετά την αξιολόγηση στον τομέα των επικοινωνιακών δυνατοτήτων και δυσκολιών του ατόμου , διαμορφώνεται ένα ολοκληρωμένο εξατομικευμένο πρόγραμμα επικοινωνίας , το οποίο αξιοποιείται τόσο από το ίδιο το άτομο , όσο και από το περιβάλλον του, με σκοπό τη μεγαλύτερη δυνατή κάλυψη των επικοινωνιακών αναγκών .

Τέλος μετά τη διαμόρφωση του πορίσματος της αξιολόγησης , η επιστημονική ομάδα προτείνει στον ενδιαφερόμενο ολοκληρωμένο και χρονικά οριοθετημένο πρόγραμμα .

### Τμήμα Ηλεκτρονικών Υπολογιστών

Το τμήμα Η/Υ στελεχώνεται με ειδικά εκπαιδευμένους εργοθεραπευτές , αξιοποιεί σύγχρονο τεχνολογικό εξοπλισμό και ειδικό λογισμικό ( Πρόγραμμα Γραφίας , σειρά Blob , Press to Play κ.ά.) στοχεύοντας : α ) στη μεγαλύτερη δυνατή βελτίωση της επικοινωνίας των

παιδιών

β ) στην αισθητικοκινητική εξέλιξή τους

γ ) στην εκπαίδευσή τους

Τέλος από το 2001 η επικοινωνία με την ΕΛ.Ε.Π.Α.Π. Αθηνών γίνεται μέσω συστήματος Τηλεματικής – Τηλεσυμβουλευτικής με δυνατότητα ήχου .

### Κοινωνική Υπηρεσία

Η Κοινωνική Υπηρεσία συνεργάζεται με του γονείς παρέχοντας συμβουλευτική υποστήριξη και ενημέρωση για την κάλυψη των προνοιακών και ασφαλιστικών θεμάτων , εκτιμώντας τις ιδιαίτερες ανάγκες της κάθε οικογένειας .

Συμμετέχει στις συναντήσεις της Ομάδας Αποκατάστασης και στα Συμβούλια Προϊσταμένων των Τμημάτων , παρουσιάζοντας τα κοινωνικά στοιχεία και τη δυναμική των οικογενειών και συνεργάζονται με τους ιατρούς , την Ψυχολογική υπηρεσία , τα Θεραπευτικά τμήματα , το εκπαιδευτικό προσωπικό του σχολείου και τις διοικητικές υπηρεσίες για την σφαιρική αντιμετώπιση των αναγκών των παιδιών και των οικογενειών τους .Τέλος συμμετέχει στη διοργάνωση ποικίλων ψυχαγωγικών , πολιτιστικών και εκπαιδευτικών εκδηλώσεων .

### Ψυχολογική Υπηρεσία

Ο ρόλος της Ψυχολογικής Υπηρεσίας είναι άμεσα συνδεδεμένος με τη δομή , τους στόχους , και τη λειτουργία της ΕΛ.Ε.Π.Α.Π. Η εργασία του Ψυχολόγου αφορά στα ακόλουθα :

α ) Διάγνωση / Αξιολόγηση των ικανοτήτων των παιδιών , της προσαρμογής τους στο περιβάλλον , των μαθησιακών δυσκολιών τους και των εκπαιδευτικών αναγκών τους για την ένταξη τους στο Ημερήσιο Πρόγραμμα ή στο σχολείο της ΕΛ.Ε.Π.Α.Π.

β ) Συνεχής συνεργασία με την Κοινωνική Υπηρεσία , τα

Θεραπευτικά τμήματα, τα ιατρεία. Τακτική συνεργασία γίνεται επίσης και με το σχολείο και το νηπιαγωγείο της ΕΛ.Ε.Π.Α.Π. μέσω της Ομάδας Αποκατάστασης και Ειδικών Συμβουλίων σχολείου για όλους τους μαθητές.

- γ) Ατομικές συμβουλευτικές – υποστηρικτικές συναντήσεις με τους γονείς, οργάνωση και λειτουργία υποστηρικτικών ομάδων για γονείς.
- δ) Οργάνωση και λειτουργία ψυχοπαιδαγωγικών ομάδων για τα παιδιά του σχολείου. Στις περιπτώσεις παιδιών που είναι αδύνατη η λεκτική επικοινωνία, γίνεται χρήση εναλλακτικών τρόπων επικοινωνίας, με σκοπό τη δυνατότητα επικοινωνίας και ανταλλαγής πληροφοριών μεταξύ ψυχολόγου και παιδιού.
- ε) Λειτουργική και γνωστική αξιολόγηση, με πρωταρχικό στόχο την αναζήτηση του κατάλληλου τεχνολογικού βοηθήματος το οποίο θα διασφαλίσει ή θα βελτιώσει την επικοινωνία του ατόμου. Απώτερος στόχος είναι η ολοκληρωμένη πρόταση προς το άτομο για τον τύπο υποστήριξης που χρειάζεται στις καθημερινές του δραστηριότητες.

Τα ασφαλιστικά ταμεία των γονέων των παιδιών καλύπτουν το κόστος των θεραπειών τους όχι όμως και του εξοπλισμού (π.χ. αναπηρικά αμαξίδια, ορθοστάτες) που είναι απαραίτητος στα παιδιά. Η ΕΛ.Ε.Π.Α.Π. αναλαμβάνει να καλύψει εξ' ολοκλήρου αυτό το κόστος καθώς και το κόστος των θεραπειών των παιδιών με άπορους γονείς.

Το κτίριο που στεγάζεται σήμερα η ΕΛ.Ε.Π.Α.Π. είναι παλιό και ακατάλληλο. Οι αίθουσες, οι πόρτες ο αύλειος χώρος είναι στενοί και δεν επιτρέπουν την ελεύθερη μετακίνηση των αμαξιδίων. Όπου ήταν δυνατόν έγιναν κάποιες παρεμβάσεις (π.χ. προσθήκη ραμπών) αλλά το πρόβλημα παραμένει.

Το 2001 ο Δήμος Ανατολής δώρισε στην ΕΛ.Ε.Π.Α.Π. Ιωαννίνων ένα οικόπεδο 11 στρεμμάτων στο Δ.Δ. Νεοκαισάρειας (10 χ.μ. έξω από

την πόλη των Ιωαννίνων). Η Περιφέρεια Ηπείρου ανεγείρει σ' αυτό το οικόπεδο ένα καινούργιο κτίριο σύγχρονων προδιαγραφών 2.500 τ.μ. για την μεταστέγαση της ΕΛ.Ε.Π.Α.Π., το κόστος του οποίου θα καλυφθεί από το 3<sup>ο</sup> Κ.Π.Σ. Το έργο θα ολοκληρωθεί τον Δεκέμβριο του 2005.

Στο νέο κτίριο η ΕΛ.Ε.Π.Α.Π. θα δημιουργήσει :

1. Συμβουλευτικό Σταθμό. Μια υπηρεσία όπου αμέσως μετά το Νοσοκομείο και σε συνεργασία με την Παιδιατρική και τις άλλες κλινικές, καθώς και τις υπηρεσίες τους θα αναλάβει να εισάγει και να στηρίζει την οικογένεια στην κατάσταση που καλείται να αντιμετωπίσει για ικανό χρονικό διάστημα.  
Θα παρέχει υπεύθυνα και επιστημονικά όλες τις απαραίτητες πληροφορίες και υπηρεσίες για την αντιμετώπιση της κατάστασης, κυρίως όμως θα παρέχει υποστήριξη στην οικογένεια που την έχει απόλυτη ανάγκη σε κάθε περίπτωση.
2. Τα προγράμματα που ήδη παρέχονται στην ΕΛ.Ε.Π.Α.Π., θα μπορούν να επεκταθούν για παιδιά με νοητική στέρηση, αυτισμό και σύνδρομα, πράγμα που γίνεται σήμερα για κάποιες περιόδους του θεραπευτικού προγράμματος, αλλά θα μπορεί να γίνεται περισσότερο οργανωμένα και για περισσότερο χρόνο.
3. Πρόγραμμα για παιδιά με πολλαπλές αναπηρίες και σύνδρομα που δεν μπορούν να εξυπηρετηθούν στις ήδη υπάρχουσες δομές ειδικής θεραπείας και αγωγής. Θα είναι ένα πρόγραμμα για τα ίδια τα παιδιά που θα προβλέπει στην αξιοποίηση των δυνατοτήτων που διαθέτουν, καθώς και στις οικογένειες που θα τους δίνει τη δυνατότητα και την στήριξη να συνεχίσουν την οικογενειακή, επαγγελματική και κοινωνική τους ζωή με λιγότερο δυνατό κόστος.



4. Πρόγραμμα για τα άτομα με εγκεφαλική παράλυση και νοητική στέρηση που έχουν συμπληρώσει την υποχρεωτική τους εκπαίδευση ( 18 χρονών και άνω ) και οι σημερινές δυνατότητες δεν τους επιτρέπουν να συνεχίσουν τις σπουδές τους . Θα μπορούν έτσι να εκπαιδεύονται σ' ένα πρόγραμμα που θα δημιουργεί δυνατότητες για την επαγγελματική τους αποκατάσταση σε προστατευμένη απασχόληση στην ελεύθερη αγορά .
5. Πρόγραμμα προσωρινής φροντίδας για παιδιά και νέους με εγκεφαλική παράλυση που θα δίνει την δυνατότητα στην οικογένεια να αντιμετωπίζει απερίσπαστα άλλες δυσκολίες και ανάγκες που της προκύπτουν ( ασθένειες , ταξίδια κ.ά . ) .
6. Ξενώνας για γονείς και παιδιά που παρακολουθούν και εκπαιδεύονται στα διάφορα προγράμματα της ΕΛ.Ε.Π.Α.Π. και χρειάζονται βραχεία παραμονή .
7. Μονάδα αποκατάστασης αναπήρων σε συνεργασία με την Ορθοπαιδική Κλινική του Πανεπιστημιακού Νοσοκομείου Ιωαννίνων . Η μονάδα αυτή λείπει τελείως από την Β.Δ. Ελλάδα και είναι άκρως απαραίτητη σε σχέση με τα περιστατικά που δέχονται τα Νοσοκομεία της περιοχής .

Στα Ιωάννινα λειτουργεί ένα Κέντρο Ψυχικής Υγείας και ένα Κ.Δ.Α.Υ. ( κέντρο διάγνωσης , αξιολόγησης και υποστήριξης ) που περιορίζονται όμως μόνο στη διάγνωση , δεν προσφέρουν καμία υπηρεσία αποκατάστασης και παραπέμπουν τους γονείς των παιδιών στην ΕΛ.Ε.Π.Α.Π. Δεν εξηγούν όμως στους γονείς των παιδιών τι είναι η αναπηρία , τι επιπτώσεις θα έχει στην ανάπτυξη των παιδιών τους , τι θεραπευτικές μέθοδοι υπάρχουν , με αποτέλεσμα οι γονείς να φθάνουν στην ΕΛ.Ε.Π.Α.Π. σε κακή ψυχολογική κατάσταση λόγω της άγνοιας και να χρειάζονται την στήριξη των ψυχολόγων .

Μερικές φορές οι ίδιοι οι γονείς λόγω του φόβου του κοινωνικού στιγματισμού δεν αναζητούν βοήθεια για τα παιδιά τους . Οι υπεύθυνοι της ΕΛ.Ε.Π.Α.Π. έχουν βρεθεί αντιμέτωποι με τέτοιες καταστάσεις αρκετές φορές κυρίως στις απομακρυσμένες περιοχές του νομού Ιωαννίνων . Τις περισσότερες φορές πείθονται οι γονείς και δέχονται τις υπηρεσίες που τους προσφέρει η ΕΛ.Ε.Π.Α.Π. . Όμως πάλι ανακύπτουν προβλήματα καθώς οι γονείς δεν είναι συνεπής με τις υποχρεώσεις τους ( π.χ. δεν πηγαίνουν τα παιδιά τους σε όλες τις προγραμματισμένες θεραπείες , δεν συνεργάζονται με το προσωπικό της ΕΛ.Ε.Π.Α.Π. όπου είναι αναγκαίο ) .

Η ΕΛ.Ε.Π.Α.Π. προωθεί και στηρίζει την ένταξη των ατόμων με ειδικές ανάγκες στην κοινωνία . Διοργανώνει ημερίδες για την ευαισθητοποίηση και ενημέρωση των κατοίκων των Ιωαννίνων σχετικά με τα προβλήματα που αντιμετωπίζουν αυτά τα άτομα και παρουσιάζει το έργο που τους προσφέρει . Η ανταπόκριση του κόσμου είναι σημαντική όχι όμως στο επίπεδο που θα μπορούσε να γίνει μια ουσιαστική αλλαγή στην στάση των κατοίκων απέναντι στα άτομα με ειδικές ανάγκες .

#### 6.5. Πρόσβαση στον περιβάλλοντα χώρο και στα μέσα μαζικής μεταφοράς

Η πρόσβαση στα καταστήματα , στις δημόσιες υπηρεσίες , στα κέντρα ψυχαγωγίας είναι δύσκολη έως αδύνατη . Η συντριπτική πλειοψηφία αυτών των χώρων δεν διαθέτει ράμπες , ευρύχωρες πόρτες , έντονους χρωματισμούς στις εισόδους και εξόδους ώστε να γίνονται αντιληπτές από τα άτομα με μειωμένη όραση .

Ούτε η εσωτερική διαρρύθμιση των χώρων αυτών διευκολύνει τα άτομα με ειδικές ανάγκες , ακόμα και στους χώρους που διαθέτουν προσβάσιμη είσοδο . Οι διάδρομοι είναι στενοί καθώς και οι πόρτες , δεν υπάρχουν κατάλληλοι πάγκοι εξυπηρέτησης ( σε χαμηλό ύψος για την

εξυπηρέτηση των χρηστών αμαξιδίων ) και χώροι υγιεινής κατάλληλα διαμορφωμένοι γι' αυτά τα άτομα . Ειδικότερα στις δημόσιες υπηρεσίες δεν υπάρχουν διερμηνείς της νοηματικής γλώσσας για την εξυπηρέτηση των κωφάλαλων ατόμων .

Τα μέσα μαζικής μεταφοράς στα Ιωάννινα αποτελούνται από ταξί , αστικά και υπεραστικά λεωφορεία . Ειδικά προσβάσιμα ταξί και υπεραστικά λεωφορεία δεν υπάρχουν . Ο στόλος των αστικών λεωφορείων διαθέτει λεωφορεία χαμηλού επιπέδου που όμως δεν είναι προσβάσιμα . Αρκετά από αυτά δεν διαθέτουν ράμπα και άλλα έχουν υποστεί τροποποιήσεις όπως αφαίρεση του συστήματος ασφάλισης των αμαξιδίων και τοποθέτηση χειρολισθήρων στις θύρες . Επιπρόσθετα η έλλειψη εκπαίδευσης και η άγνοια των οδηγών των οχημάτων αποτελούν ανασταλτικούς παράγοντες στην ελεύθερη μετακίνηση των ατόμων με ειδικές ανάγκες .

Επομένως οι μετακινήσεις των ατόμων με ειδικές ανάγκες μπορούν να γίνονται μόνο με ιδιωτικά αυτοκίνητα και εδώ ανακύπτει το πρόβλημα με τους χώρους στάθμευσης . Στην πόλη των Ιωαννίνων με σήμανση έχουν οριοθετηθεί ορισμένες λωρίδες στην άκρη λιγιστών πεζοδρομίων ως χώρος στάθμευσης των ατόμων αυτών . Όμως χωρίς καμία μέριμνα για την άνετη πρόσβαση στα πεζοδρόμια .

Ελάχιστα πεζοδρόμια διαθέτουν κεκλιμένο επίπεδο για την εύκολη πρόσβαση των ατόμων με κινητική αναπηρία όμως παράνομα παρκαρισμένα αυτοκίνητα δεν επιτρέπουν τη χρήση τους . Κανένα πεζοδρόμιο δεν διαθέτει οδηγό όδευσης τυφλών ατόμων . Στη πλειοψηφία τους τα πεζοδρόμια είναι στενά με κακοτεχνίες ( π.χ. σπασμένες πλάκες, λακκούβες ) και κινητά ( π.χ. παρκαρισμένα αυτοκίνητα ) και ακίνητα ( π.χ. κάδοι απορριμμάτων ) εμπόδια .

## 6.6. Επιτόπια έρευνα για τις συνθήκες διαβίωσης των Α.μ.Ε.Α.

Στην έρευνα σχετικά με τις συνθήκες διαβίωσης και τα προβλήματα που αντιμετωπίζουν στην καθημερινότητα τους τα άτομα με ειδικές ανάγκες, έλαβαν μέρος οι εργαζόμενοι του σχολείου των κινητικά αναπήρων παιδιών και της ΕΛ.Ε.Π.Α.Π. καθώς έρχονται καθημερινά σε άμεση επαφή με τα παιδιά αυτά. Τα προβλήματα που αντιμετωπίζουν σχετίζονται με την εκπαίδευση, την εργασία, την αποκατάσταση και τις κοινωνικές αντιλήψεις. Αναλυτικότερα:

- Εκπαίδευση

Παράπονο των γονέων των παιδιών με κινητικές αναπηρίες είναι ότι δεν υπάρχουν υποδομές στα σχολεία της πόλης των Ιωαννίνων (εκτός των σχολείων ειδικής αγωγής), ώστε να μπορούν τα παιδιά να παρακολουθούν τα μαθήματα. Για παράδειγμα την περσινή σχολική χρονιά με πρωτοβουλία των γονέων ενός παιδιού με κινητική αναπηρία και με αρκετές πιέσεις στους αρμόδιους φορείς πέτυχαν την δημιουργία ράμπας στην είσοδο του σχολείου ώστε να καταστεί εφικτή η μετακίνηση του παιδιού. Όμως και στο εσωτερικό του σχολείου υπήρχαν προβλήματα καθώς το παιδί ήταν αναγκασμένο να κάθεται στις τελευταίες θέσεις γιατί δεν υπήρχε κατάλληλος χώρος για το αμαξίδιο τέλος δεν υπήρχαν κατάλληλοι χώροι υγιεινής.

Επιπλέον ο κρατικός προϋπολογισμός δεν καλύπτει τους ορθοστάτες, τα αναπηρικά αμαξίδια και όποιον άλλο εξοπλισμό είναι απαραίτητος για την διευκόλυνση των μαθητών. Ο εξοπλισμός αυτός είναι ακριβός και οι περισσότεροι γονείς αδυνατούν να αντεπεξέλθουν. Τα μισά έξοδα καλύπτονται από τα ασφαλιστικά ταμεία των παιδιών. Τα υπόλοιπα ύστερα από μεσολάβηση της ΕΛ.Ε.Π.Α.Π. καλύπτονται από τα έσοδα των διαφόρων δήμων της Ηπείρου. Όμως αυτό γίνεται για ένα δύο μαθητές το πολύ και όχι για το σύνολο τους. Παρά την ευαισθησία των διαφόρων δημάρχων δεν γίνεται να καλύπτουν συνέχεια αυτά τα

έξοδα . Αποτέλεσμα όλων αυτών είναι οι γονείς να μεταφέρουν τα παιδιά στην αγκαλιά τους μέχρι και την ηλικία των οχτώ και εννιά ετών .

Γι' αυτούς του λόγους οι γονείς αποφεύγουν να στέλνουν τα παιδιά τους σε “κανονικά” σχολεία και χάνεται μια μοναδική ευκαιρία για ένταξη τους στην τοπική κοινωνία των Ιωαννίνων .

- Εργασία

Κέντρο επαγγελματικής κατάρτισης στα Ιωάννινα δεν υπάρχει με αποτέλεσμα τα άτομα με ειδικές ανάγκες να μην έχουν τη δυνατότητα επαγγελματικής αποκατάστασης<sup>60</sup> .

Επιπλέον οι εργοδότες αρνούνται να προσλάβουν άτομα με ειδικές ανάγκες ακόμα και με την οικονομική ενίσχυση που τους προσφέρει ο Ο.Α.Ε.Δ. μέσω των προγραμμάτων του . Γι' αυτούς τους λόγους τα άτομα αυτά ( ακόμα και σε μεγάλη ηλικία ) μένουν κλεισμένα στο σπίτι τους και εξαρτώνται από τους γονείς τους .

- Αποκατάσταση

Υπηρεσίες αποκατάστασης παρέχονται μόνο από ιδιωτικά κέντρα όπως η ΕΛ.Ε.Π.Α.Π. . Δημόσιο κέντρο αποκατάστασης δεν υπάρχει επίσης ούτε δημόσιος ξενώνας , ο οποίος θα μπορούσε να βοηθήσει τα άτομα με ειδικές στην ανεξαρτητοποίηση τους .

Από έρευνα που έχει γίνει από την ΕΛ.Ε.Π.Α.Π. βρέθηκε ότι οι ενήλικες με ειδικές ανάγκες μένουν στο σπίτι , δεν έχουν ερεθίσματα από τον κοινωνικό τους περίγυρο καθώς συναναστρέφονται μόνο με τους γονείς τους , με αποτέλεσμα να κλείνονται στον εαυτό τους και να δέχονται παθητικά τον κοινωνικό αποκλεισμό τους .

---

<sup>60</sup> Βλέπε αναλυτικά, στο ίδιο, σελ.61.

- ΕΛ.Ε.Π.Α.Π.

Τα προβλήματα που αντιμετωπίζει η ΕΛ.Ε.Π.Α.Π. επηρεάζουν κατ' επέκταση το επίπεδο και την ποιότητα των παρεχόμενων υπηρεσιών στα παιδιά με ειδικές ανάγκες .

Οι δημόσιες υπηρεσίες συνεργάζονται και στηρίζουν την ΕΛ.Ε.Π.Α.Π. έως εκεί που τους επιτρέπουν οι δυνατότητες τους . Η ΕΛ.Ε.Π.Α.Π. έχει ανάγκη χρηματοδότησης έτσι ώστε να μπορεί να εκπονεί όλα της τα προγράμματα και να βοηθάει με τον καλύτερο τρόπο τα παιδιά . Αυτό δεν μπορούν να το προσφέρουν οι δημόσιοι υπάλληλοι μιας υπηρεσίας .

Η ΕΛ.Ε.Π.Α.Π. χρηματοδοτείται κυρίως από δωρεές η επιχορήγηση από το Υπουργείο Υγείας και Κοινωνικής Αλληλεγγύης είναι ελάχιστη και δεν καλύπτει τις ανάγκες της . Ακόμα και οι μισθοί των εργαζομένων καλύπτονται από τις δωρεές . Με αποτέλεσμα να μην μπορούν να βοηθήσουν τα παιδιά και τους γονείς αποτελεσματικά .

Επίτευγμα αυτή τη στιγμή θεωρείται η βοήθεια του οποιουδήποτε δημάρχου ή οποιασδήποτε δημόσιας υπηρεσίας όπου θα βοηθήσει έστω και ένα παιδί .

- Κοινωνικές αντιλήψεις

Αρνητικές αντιδράσεις από τους κατοίκους των περιοχών που είναι εγκατεστημένα τα σχολεία ειδικής αγωγής και η ΕΛ.Ε.Π.Α.Π. δεν υπάρχουν ούτε και από τους κατοίκους της Νεοκαισάρειας<sup>61</sup> όπου θα μεταφερθεί η ΕΛ.Ε.Π.Α.Π. . Μεγάλο ρόλο σ' αυτήν τη θετική στάση των κατοίκων της Νεοκαισάρειας παίζει ότι το μισό προσωπικό θα αποτελείται από τους ίδιους τους κατοίκους . Πρόσφατα συμμετείχαν σε εκδήλωση της ΕΛ.Ε.Π.Α.Π. για να ενημερωθούν για τις δραστηριότητες της .

Παρόλα αυτά η αναπηρία αντιμετωπίζεται ως ταμπού από την τοπική κοινωνία των Ιωαννίνων . Ο κόσμος κρατάει μια απόσταση ,

<sup>61</sup> Βλέπε αναλυτικά στο ίδιο, σελ.55-56.

νομίζει ότι είναι θέμα που δεν τον αφορά , όμως όπως τόνισαν οι υπάλληλοι της ΕΛ.Ε.Π.Α.Π. , όλοι ξεχνούν ότι μπορούν και οι ίδιοι μπορεί να βρεθούν στη θέση των ατόμων με αναπηρίες .

Η ΕΛ.Ε.Π.Α.Π. διοργανώνει ημερίδες και συναντήσεις για την ευαισθητοποίηση του κόσμου και την ενημέρωση του σχετικά με την αναπηρία ώστε να αρθούν οι αρνητικές αντιλήψεις γι' αυτά τα άτομα .

Για την βελτίωση των συνθηκών διαβίωσης απαιτείται οργανωμένο σχέδιο δράσης ( που δεν υπάρχει ) από τους αρμόδιους φορείς του Νομού Ιωαννίνων με στόχο την ένταξη στην κοινωνία των ατόμων με ειδικές ανάγκες .

Επιπλέον η τοπική κοινωνία των Ιωαννίνων θα πρέπει να ευαισθητοποιηθεί και να αποβάλει τις όποιες προκαταλήψεις σχετικά με τα άτομα με ειδικές . Με αυτό τον τρόπο θα βοηθήσει τα άτομα αυτά στην ομαλή ένταξη τους στην κοινωνία .

Τέλος εξαρτάται και από την δυναμικότητα των γονιών , δηλαδή κατά πόσο προσπαθούν οι ίδιοι για να κερδίσουν αυτά που δικαιούνται τα παιδιά τους και κατά πόσο αφήνονται στη μοίρα τους .

## Συμπεράσματα -Προτάσεις

Τα τελευταία χρόνια έχουν ληφθεί αρκετά μέτρα για την ένταξη στην κοινωνία των ατόμων με ειδικές ανάγκες . Όμως πρέπει να γίνουν ακόμα πολλά ώστε τα άτομα αυτά να γίνουν ισότιμα μέλη της κοινωνίας. Ειδικότερα :

- Είναι απαραίτητο να εκσυγχρονιστεί το θεσμικό πλαίσιο για την εκπαίδευση, την επαγγελματική κατάρτιση, την απασχόληση και την πρόσβαση στο δομημένο περιβάλλον των ατόμων με ειδικές ανάγκες. Ακόμα πρέπει να δημιουργηθούν φορείς που θα ελέγχουν την τήρησή αυτού του θεσμικού πλαισίου .
- Να δημιουργηθούν περισσότερα σχολεία ειδικής αγωγής όχι μόνο στην Αθήνα αλλά και την επαρχία . Να παρέχετε στους μαθητές με ειδικές ανάγκες όλος ο απαραίτητος εξοπλισμός για την εκπαίδευσή τους .
- Είναι αναγκαία η δημιουργία τμήματος Ειδικής Αγωγής στα πανεπιστήμια που να καταρτίζει εκπαιδευτικούς ικανούς να ασχοληθούν με άτομα με ειδικές ανάγκες .
- Τα πανεπιστήμια πρέπει να αναγνωρίσουν την ευθύνη τους απέναντι στα άτομα με ειδικές ανάγκες να παρέχουν πρόσβαση σε όλους τους χώρους των πανεπιστημίων . Η δημιουργία τεχνικών υπηρεσιών μέσα στα πανεπιστήμια θα βοηθούσε προς αυτή την κατεύθυνση . Επιπλέον πρέπει να παρέχεται στα άτομα αυτά κάθε δυνατή διευκόλυνση όπως βιβλία στην γραφή Braille , Η/Υ , διερμηνείς της νοηματικής γλώσσας .
- Όλα τα μέσα μαζικής μεταφοράς πρέπει να είναι πλήρως προσβάσιμα και οι οδηγοί τους κατάλληλα εκπαιδευμένοι ώστε να διευκολύνουν τα άτομα με ειδικές ανάγκες .
- Τα κτίρια, τα καταστήματα, οι δημόσιες υπηρεσίες, τα κέντρα ψυχαγωγίας, τα πεζοδρόμια πρέπει να είναι προσβάσιμα , να



διευκολύνουν την ελεύθερη μετακίνηση και εξυπηρέτηση των ατόμων με ειδικές ανάγκες .

- Κέντρα επαγγελματικής κατάρτισης πρέπει να δημιουργηθούν σε ολόκληρη τη χώρα ώστε τα άτομα με ειδικές ανάγκες να έχουν ίσες ευκαιρίες στην αγορά εργασίας . Θα πρέπει να καταρτίζονται σε σύγχρονα επαγγέλματα για τα οποία υπάρχει ζήτηση στην αγορά εργασίας . Ακόμα πρέπει να ενημερωθούν οι εργοδότες σχετικά για τις ικανότητες των ατόμων με ειδικές ανάγκες ώστε να εκλείψει η προκατάληψη σχετικά με την ανικανότητα αυτών των ατόμων για εργασία .
- Τα άτομα με ειδικές ανάγκες πρέπει να λαμβάνουν μέρος σε όλους τους οργανισμούς , φορείς , δημόσιες υπηρεσίες που λαμβάνουν αποφάσεις σχετικά με την ισότιμη συμμετοχή και ένταξή τους στην κοινωνία .
- Είναι αναγκαίο να αρθούν όλες οι προκαταλήψεις που αφορούν τα άτομα με ειδικές ανάγκες οι οποίες τα θέτουν στο περιθώριο . Μέσα από την ενημέρωση , την εκπαίδευση και την καλλιέργεια της κοινωνικής ευαισθησίας οι πολίτες θα αντιληφθούν ότι τα άτομα με ειδικές ανάγκες είναι ισότιμα μέλη στην κοινωνία .

## ΠΑΡΑΤΗΜΑ

### ΤΥΠΙΚΕΣ ΛΥΣΕΙΣ ΓΙΑ ΤΗ ΒΕΛΤΙΩΣΗ ΤΗΣ ΠΡΟΣΒΑΣΙΜΟΤΗΤΑΣ

Πηγή : Διαστάσεις του κοινωνικού αποκλεισμού στην Ελλάδα, Άτομα με αναπηρίες στην τριτοβάθμια εκπαίδευση, επιμ. Μ. Ψύλλα – Κ. Μαυριγιαννάκη – Α. Βαζαίου – Ο. Στασινοπούλου, Κριτική, 2003, σελ 173 - 189.



ΤΥΠΙΚΗ ΔΙΑΜΟΡΦΩΣΗ ΠΕΖΟΔΡΟΜΙΟΥ  
(ΕΛΑΧ. ΠΛΑΤΟΣ 2,05μ)

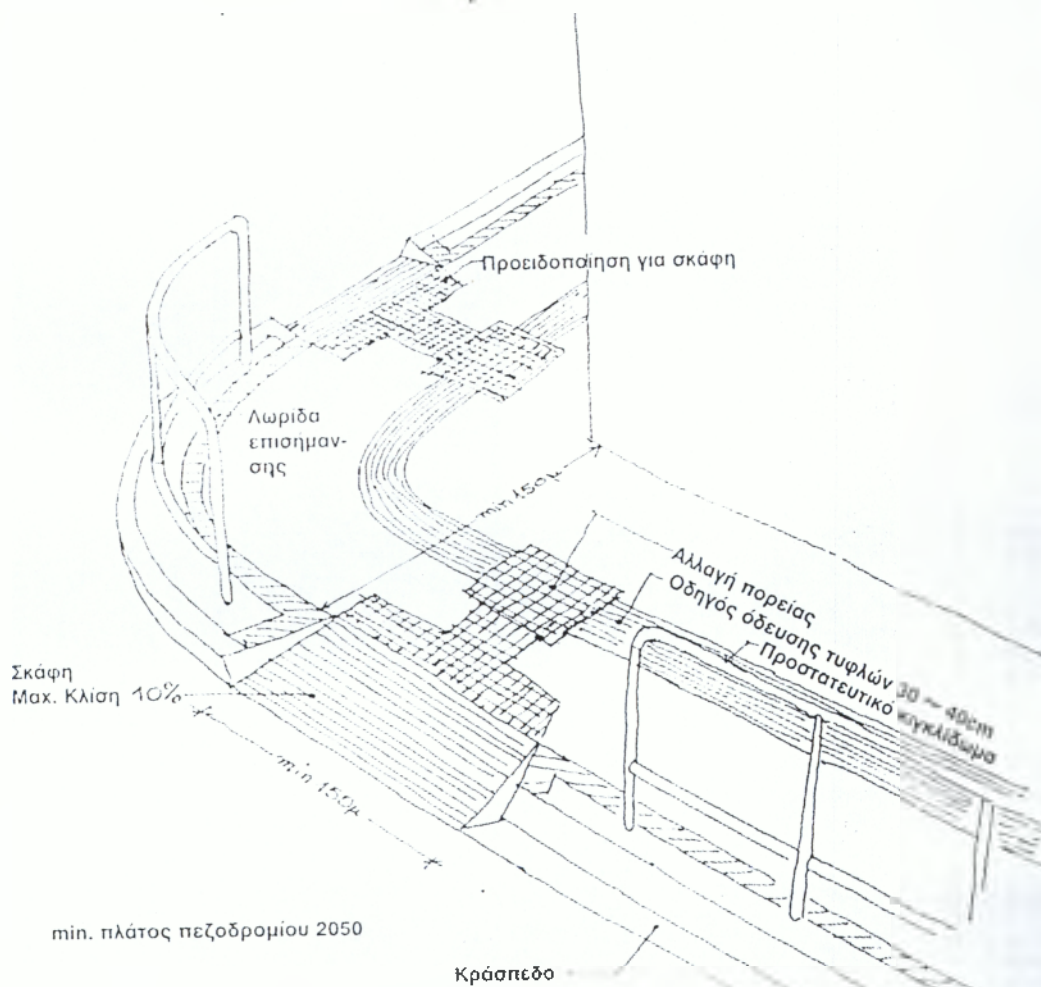

## ΔΙΑΜΟΡΦΩΣΗ ΠΕΖΟΔΡΟΜΙΟΥ

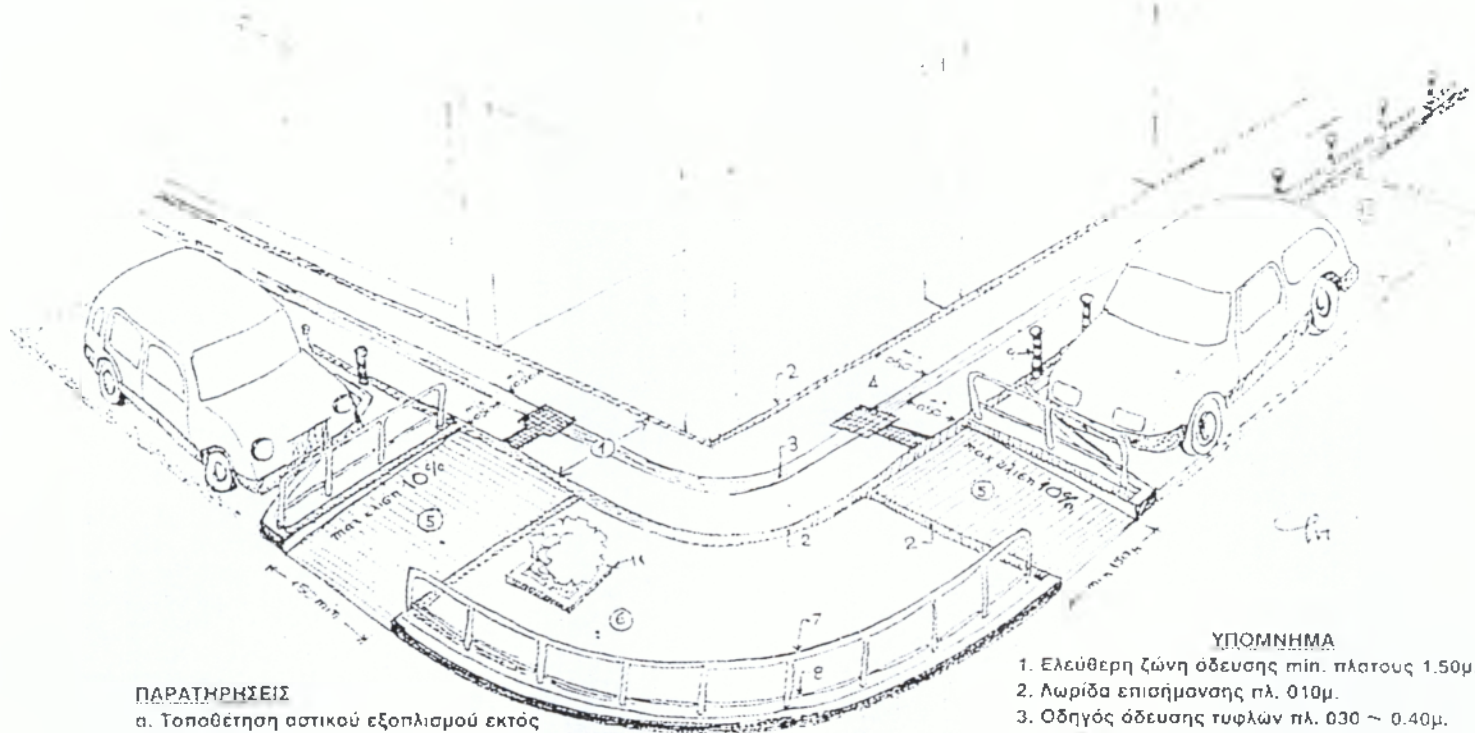

### ΠΑΡΑΤΗΡΗΣΕΙΣ

- α. Τοποθέτηση αστικού εξοπλισμού εκτός οδευσης πεζών
- β. Διαφοροποίηση υλικών ώστε να είναι ανιχνεύσιμα από τυφλούς & άτομα με μειωμένη όραση
- γ. Στοιχεία αστικού εξοπλισμού και άλλα απαγορεύεται να εξέχουν σε ύψους μικρότερο από 2.20μ.
- δ. Τοποθέτηση υποχρεωτικά περιζωμάτων ή τοιχείων, στους χώρους φύτευσης

- ε. Στις λωρίδες στάθμευσης τοποθέτηση ορθοστατών και όχι κιγκλιδώματων
- στ. Απαγορεύονται αιχμηρές ακμές στα κιγκλιδώματα και τα άλλα στοιχεία του αστικού εξοπλισμού
- ζ. Χρήση αντιολισθηρών υλικών επίστρωσης δαπέδων - αποφυγή ανοικτών αρμών
- η. Χρήση χρωματικών αντιθέσεων

### ΥΠΟΜΝΗΜΑ

1. Ελεύθερη ζώνη οδευσης min. πλάτους 1.50μ.
2. Λωρίδα επισήμανσης πλ. 0.10μ.
3. Οδηγός οδευσης τυφλών πλ. 0.30 ~ 0.40μ.
4. Αλλαγή πορείας τυφλών
5. Σκάφη (κεκλ. επίπεδα) min πλάτους 1.50μ και max. κλίσης 5%
6. Χώρος τοποθέτησης αστικού εξοπλισμού
7. Κιγκλιδώμα προστασίας τουλ. 0.30μ από την ακμή του κρασπέδου
8. Ανίχνευση κιγκλιδώματος από τυφλούς 0.10μ.
9. Ορθοστάτης 0.90μ.
10. Λωρίδα στάθμευσης πλ. min. 1.50μ.
11. Περιζώμα σε χώρους φύτευσης

**ΣΤΕΝΟ ΠΕΖΟΔΡΟΜΙΟ  
ΚΑΤΕΒΑΣΜΑ ΟΛΗΣ ΤΗΣ ΓΩΝΙΑΣ  
ΤΟΥ ΠΕΖΟΔΡΟΜΙΟΥ ΚΑΙ  
ΚΑΤΑΣΚΕΥΗ ΚΕΚΛΙΜΕΝΩΝ  
ΕΠΙΠΕΔΩΝ ΚΑΤΑ ΤΟΝ ΑΞΟΝΑ  
ΤΗΣ ΟΔΕΥΣΗΣ**

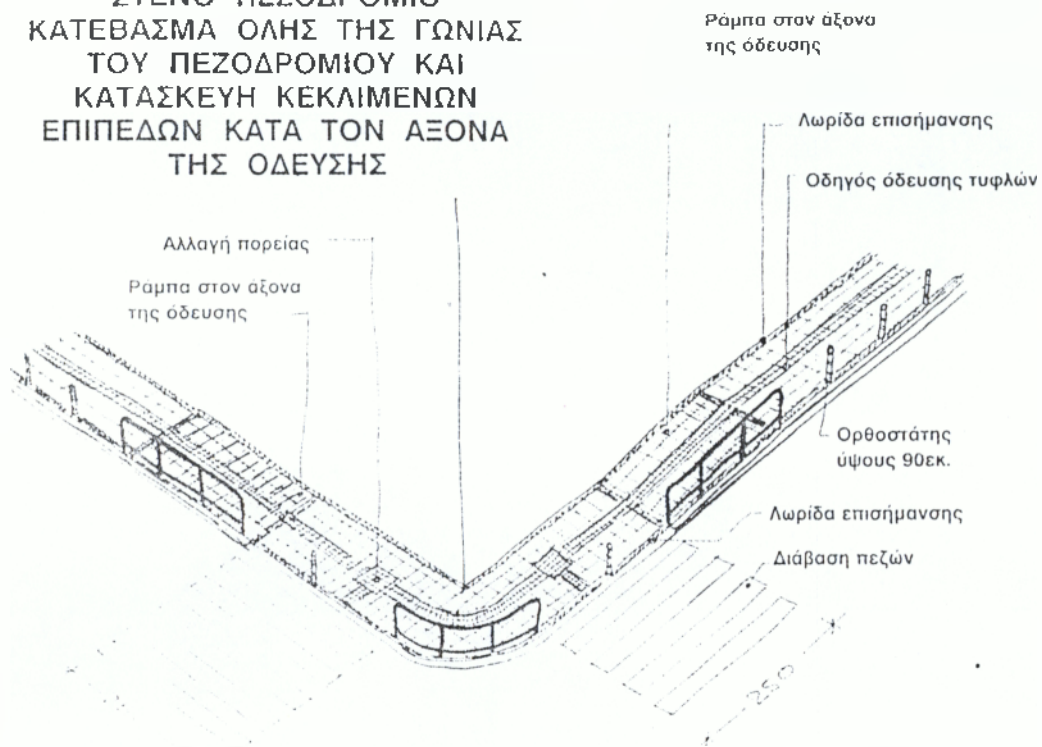

**ΟΡΙΟΘΕΤΗΣΗ ΚΕΚΛΙΜΕΝΩΝ  
ΕΠΙΠΕΔΩΝ  
ΜΕ ΧΡΗΣΗ ΧΕΙΡΟΛΙΣΘΗΡΩΝ**

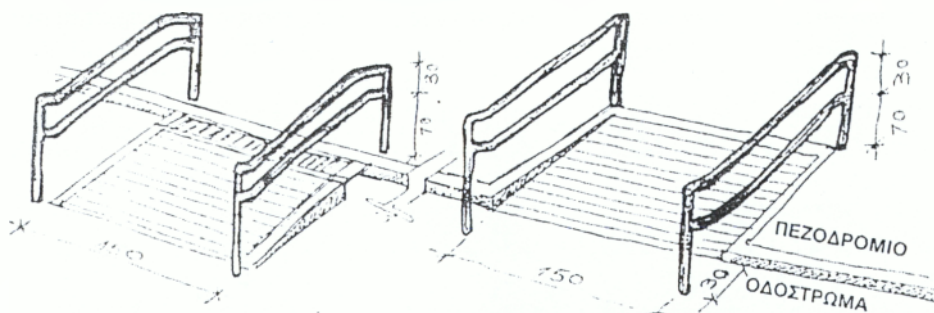

ΚΑΤΑΣΚΕΥΗ ΡΑΜΠΑΣ  
ΣΕ ΒΑΡΟΣ ΤΟΥ ΠΛΑΤΟΥΣ  
ΤΟΥ ΔΡΟΜΟΥ ( ΣΤΕΝΟ ΠΕΖΟΔΡ.)

ΠΡΟΕΞΕΧΟΝΤΕΣ ΤΟΥ  
ΠΕΖΟΔΡΟΜΙΟΥ ΧΕΙΡΟΛΙΣΘΗΡΕΣ  
ΓΙΑ ΝΑ ΜΗ ΣΤΑΘΜΕΥΟΥΝ ΜΠΡΟΣΤΑ  
ΣΤΗ ΡΑΜΠΑ ΑΥΤΟΚΙΝΗΤΑ

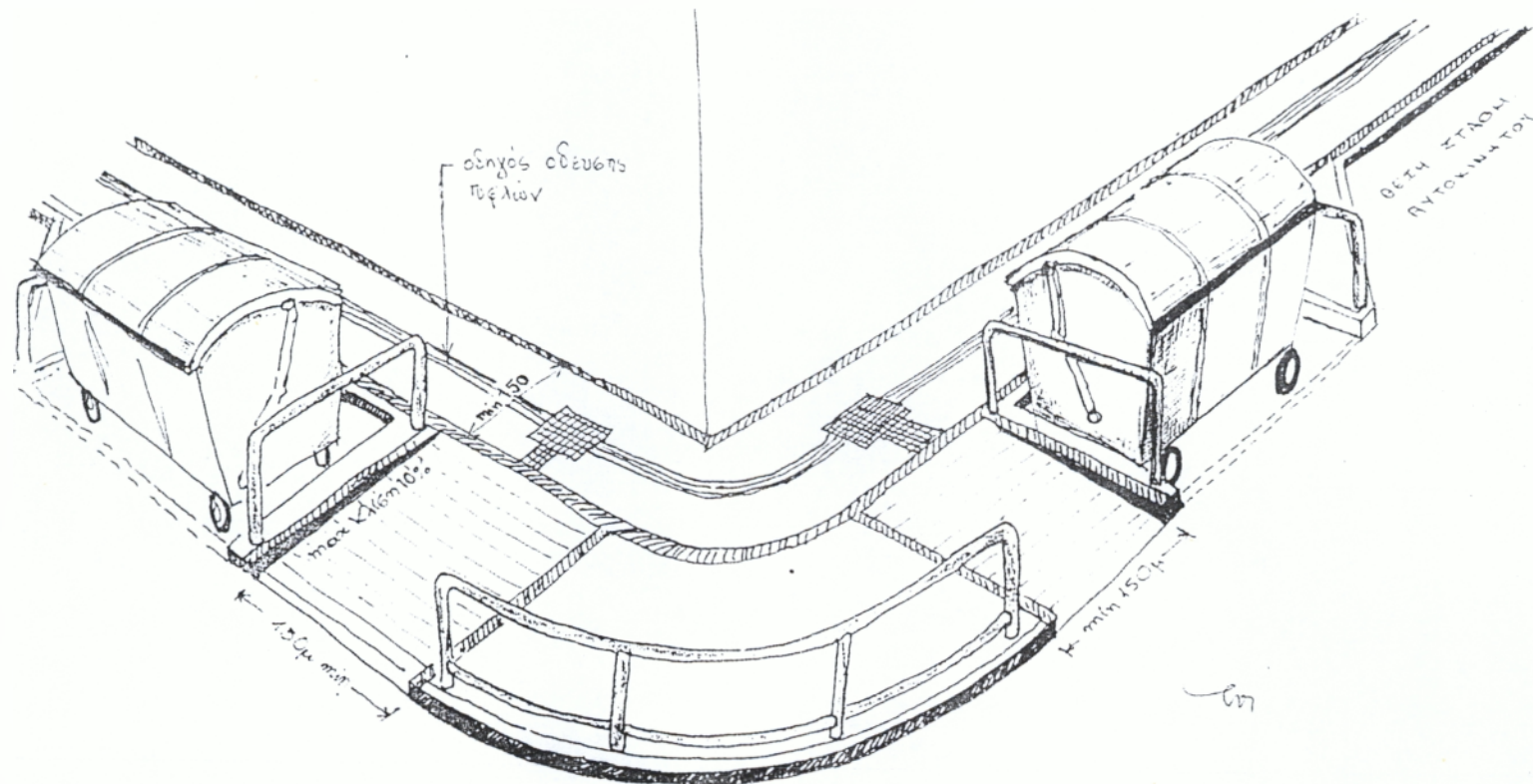

ΠΑΡΑΔΕΙΓΜΑ ΠΡΟΣΒΑΣΕΩΝ ΣΤΗΝ ΓΩΝΙΑ ΤΟΥ ΠΕΖΟΔΡΟΜΙΟΥ  
 ΣΕ ΒΑΡΟΣ ΤΟΥ ΔΡΟΜΟΥ ΣΕ ΣΥΝΔΥΑΣΜΟ ΜΕ ΔΗΜΙΟΥΡΓΙΑ  
 ΘΕΣΕΩΝ ΚΑΘΩΝ ΣΚΟΥΠΙΔΙΩΝ

# ΣΤΑΘΜΕΥΣΗ

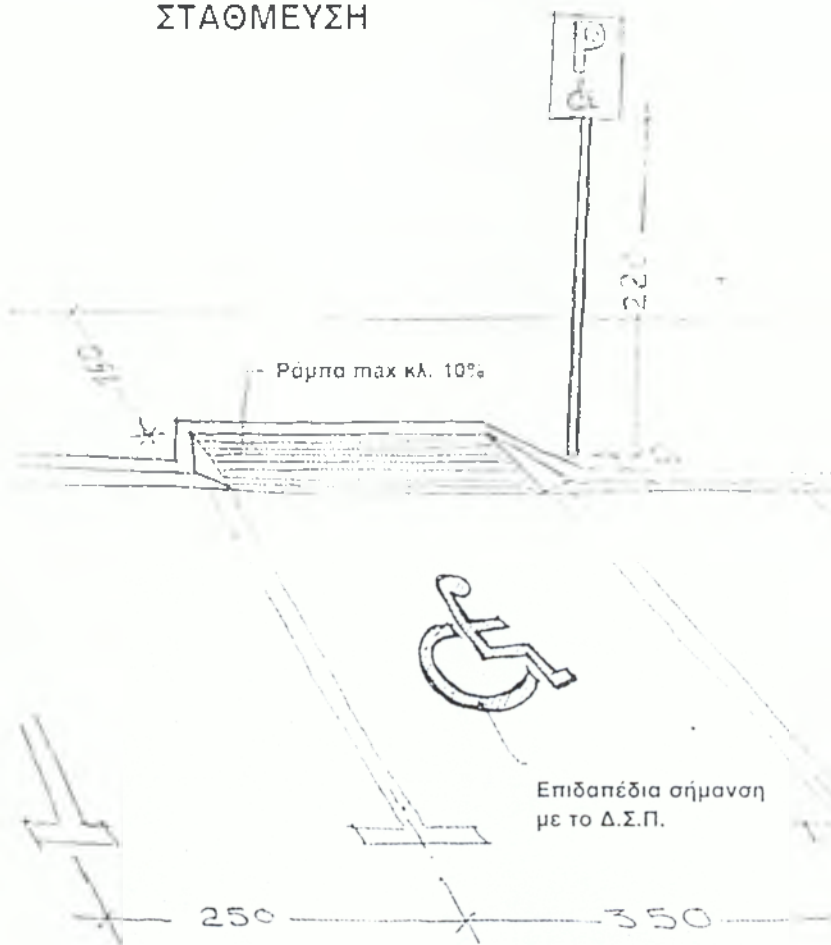



- ΧΩΡΟΣ ΣΤΑΘΜΕΥΣΗΣ ΑΥΤΟΚΙΝΗΤΟΥ  
ΑμΕΑ  
Πρέπει πάντοτε να υπάρχει σημάση με  
το Δ.Σ.Π. και δυνατότητα ανέγδο στο  
πεζοδρόμιο μέσω κεκλιμένου επιπέδο  
(σκαφής)

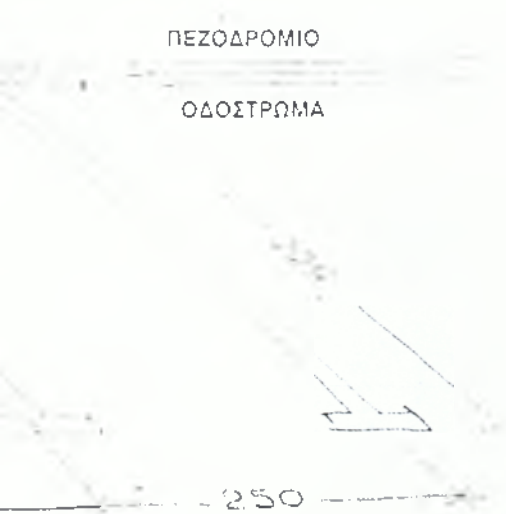

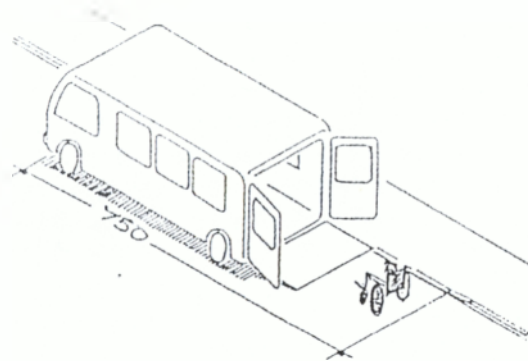

ΘΕΣΗ ΣΤΑΘΜΕΥΣΗΣ  
ΜΙΚΡΟΥ ΛΕΩΦΟΡΙΟΥ ΓΙΑ ΑμΕΑ

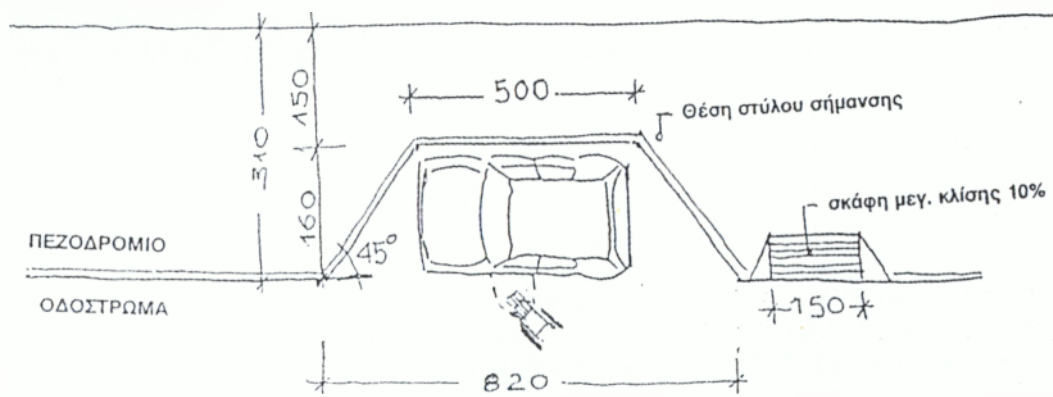

ΘΕΣΗ ΣΤΑΘΜΕΥΣΗΣ ΑΥΤΟΚΙΝΗΤΟΥ ΑμΕΑ ΣΕ  
ΕΣΟΧΗ ΤΟΥ ΠΕΖΟΔΡΟΜΙΟΥ



## ΒΕΛΤΙΩΣΗ ΤΗΣ ΠΡΟΣΒΑΣΗΣ ΣΕ ΥΠΑΡΧΟΝΤΑ ΚΑΤΑΣΤΗΜΑΤΑ

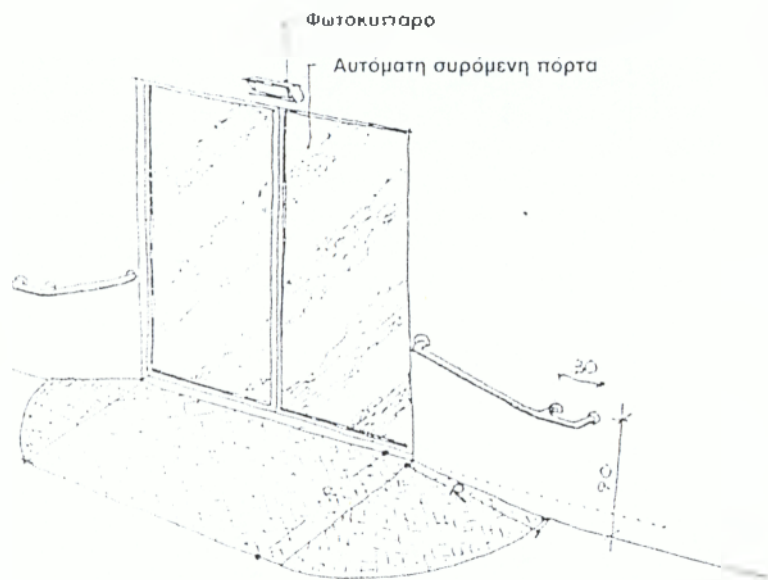

Προσθήκη ραμπας και χειρολασθρων σε καταστημα με σκαλοπατι-  
πλαχ. πλάτος φυλλου πόρτας 90 εκ.

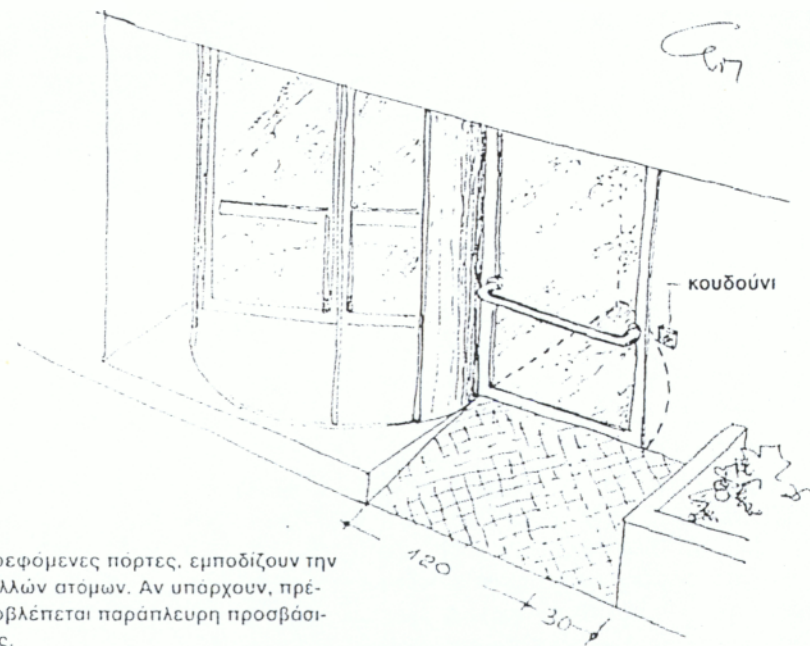

Οι περιστρεφόμενες πόρτες, εμποδίζουν την  
εισοδο πολλών ατόμων. Αν υπάρχουν, πρέ-  
πει να προβλέπεται παράπλευρη προσβάσι-  
μη είσοδος.

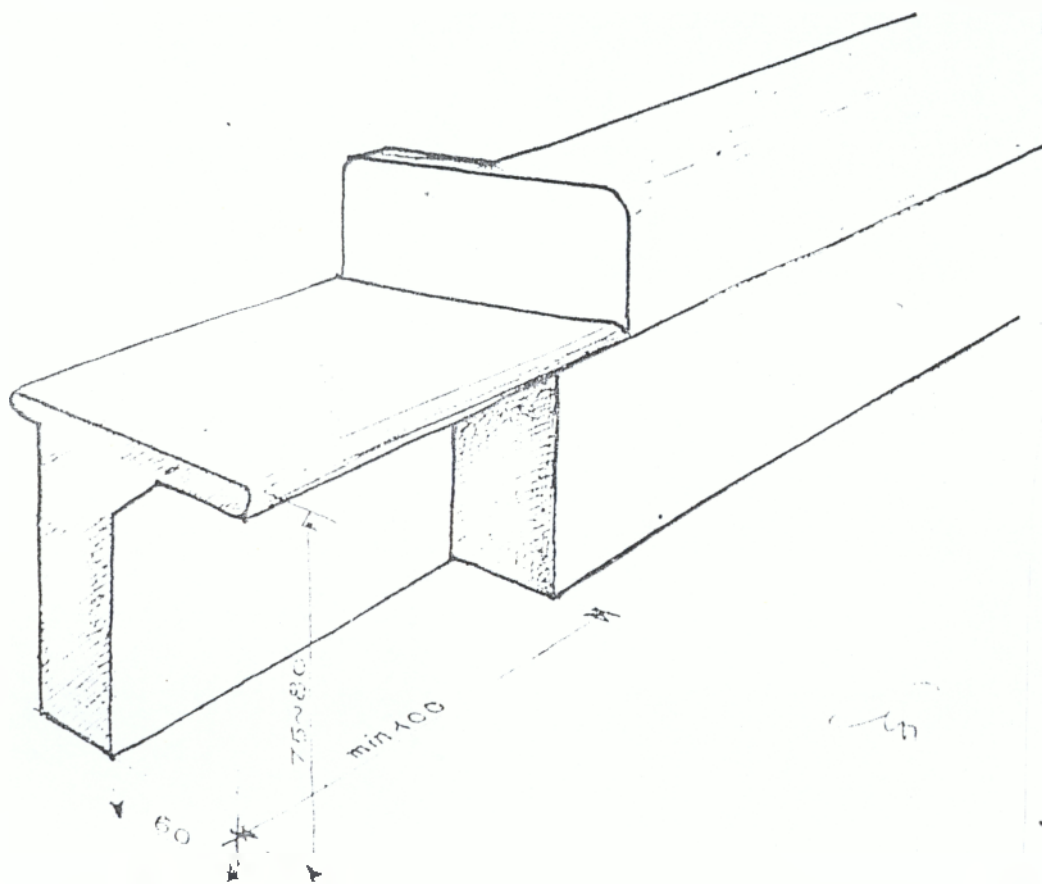

ΠΑΓΚΟΣ ΕΞΥΠΗΡΕΤΗΣΗΣ ΚΟΙΝΟΥ

ΣΚΑΛΑ

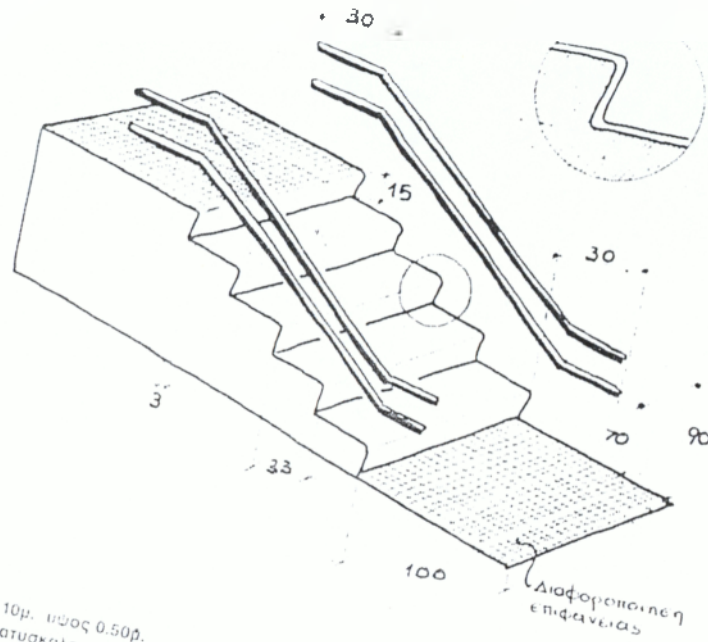

ΡΑΜΠΙΑ  
 κλίση 5% μήκος 10μ. πύχος 0.50μ.  
 πλάτος 1.50μ. πλατύσκαλο 1.50x1.50μ.

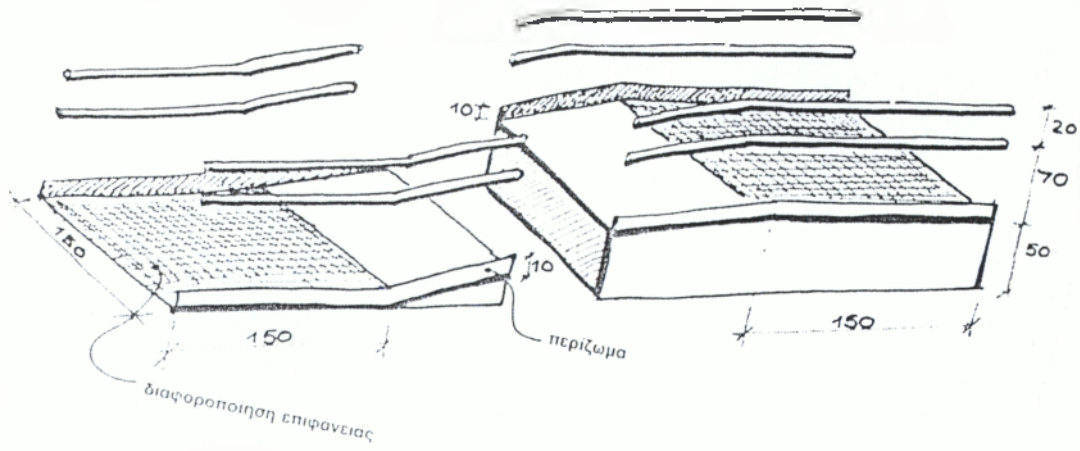

## ΑΝΑΒΑΤΟΡΙΟ ΚΛΙΜΑΚΟΣ

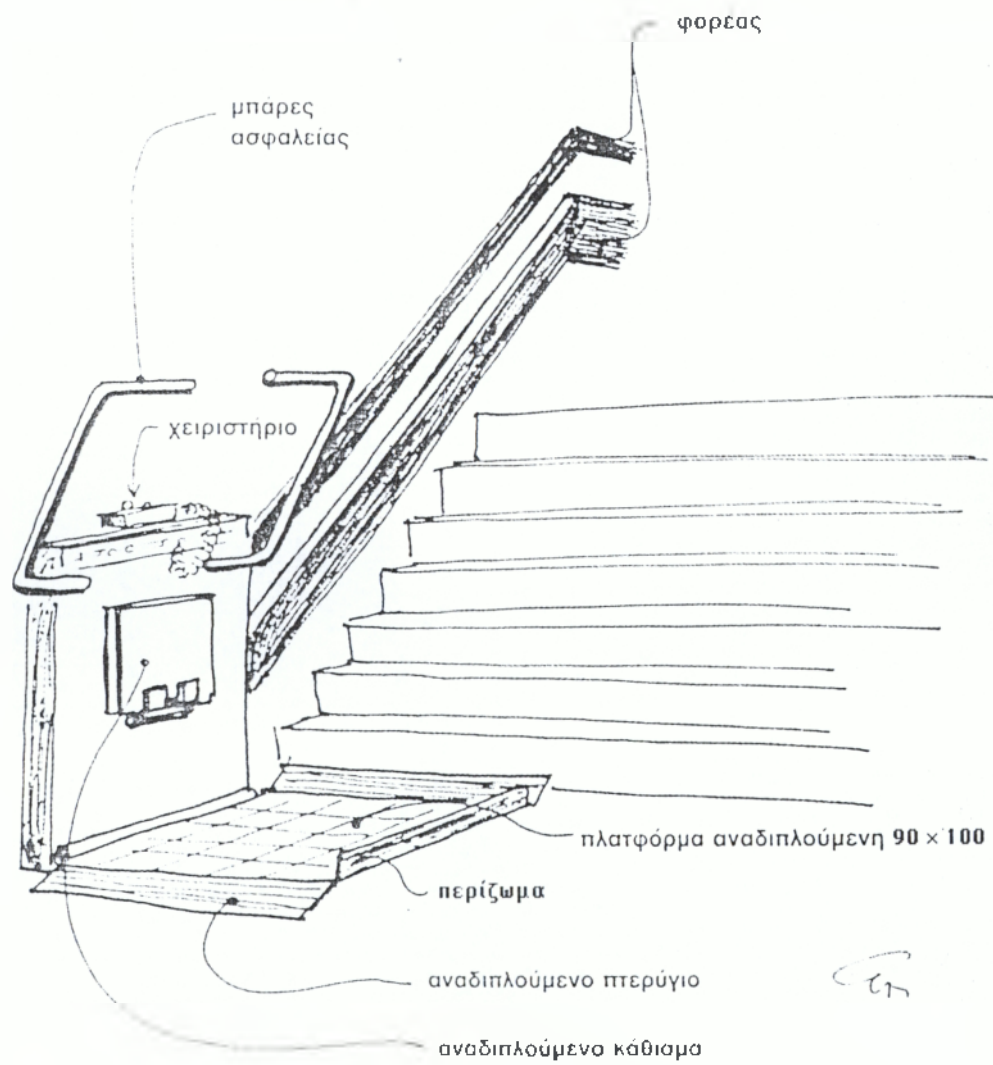

## ΑΝΕΛΚΥΣΤΗΡΑΣ

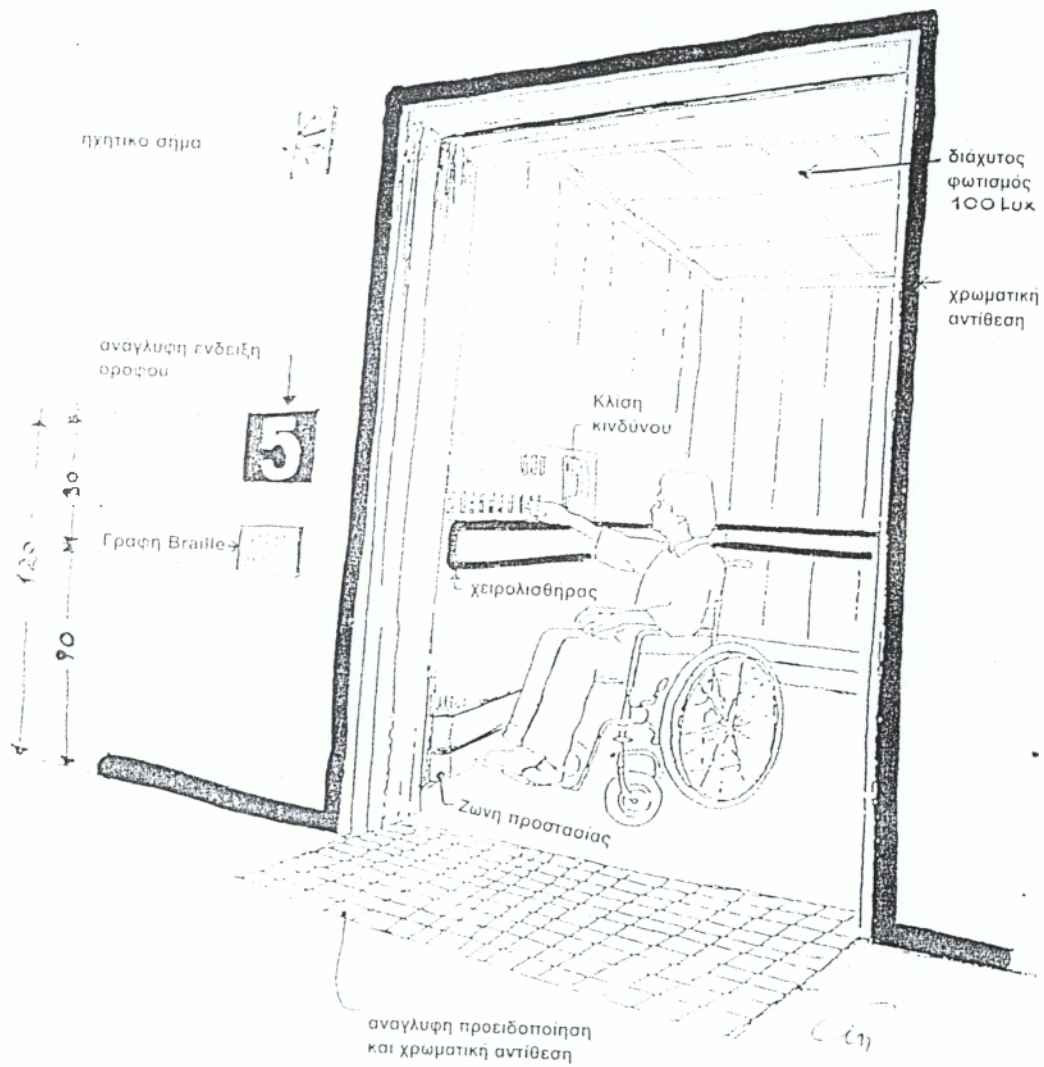

## ΤΥΠΟΛΟΓΙΑ ΣΗΜΑΝΣΗΣ



## ΑΝΕΛΚΥΣΤΗΡΑΣ

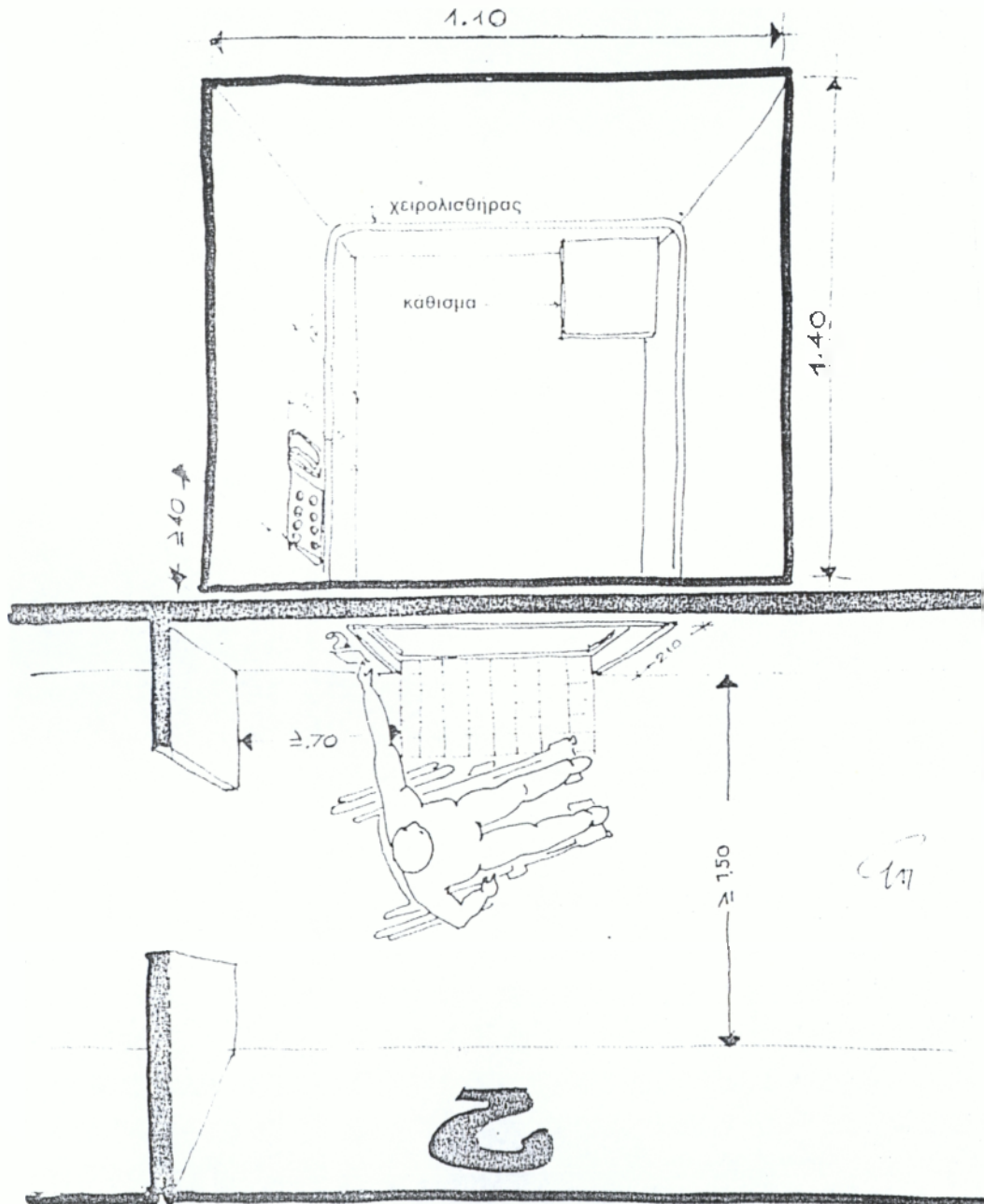

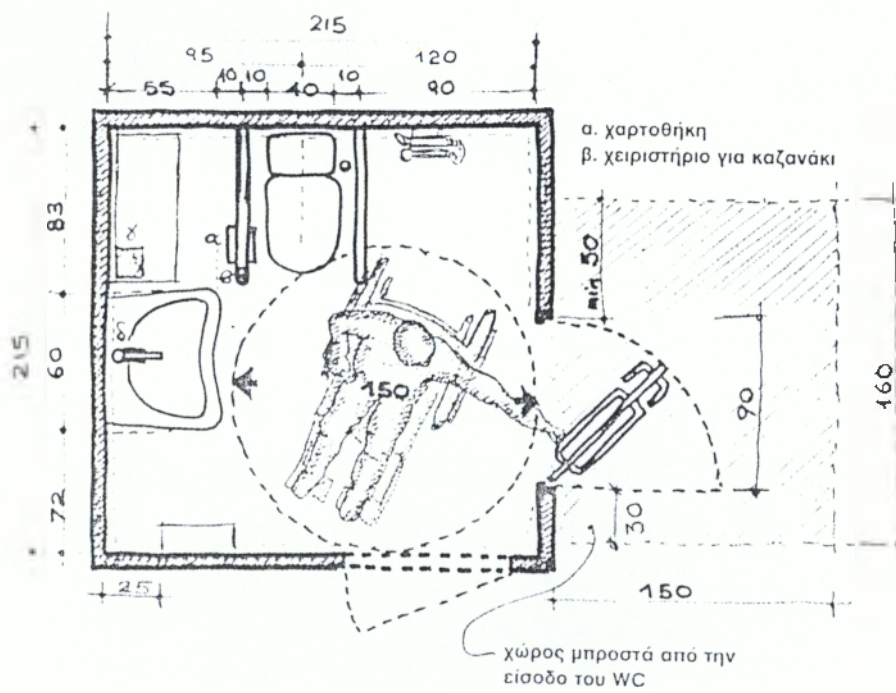
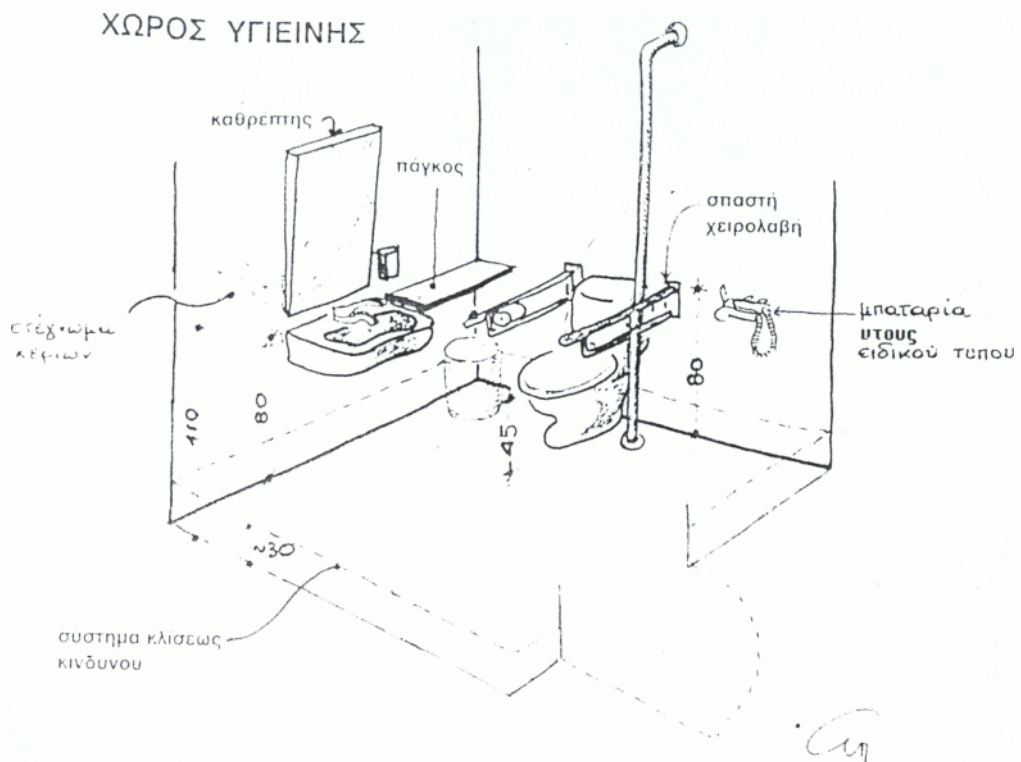

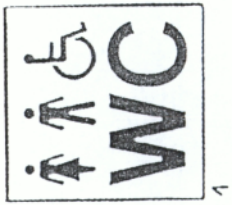

1

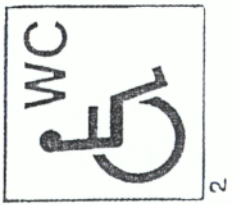

2



3

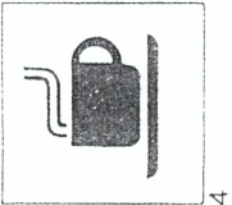

4

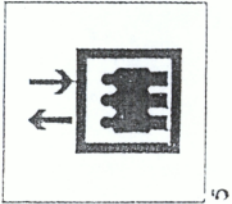

5

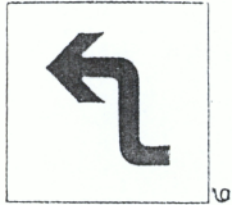

6

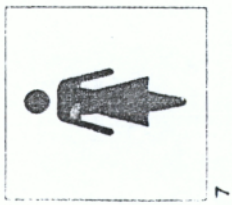

7

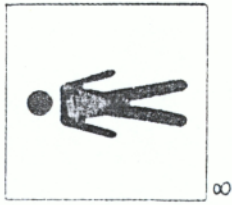

8

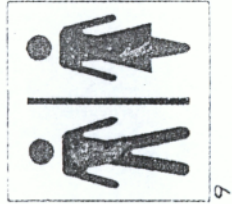

9



10

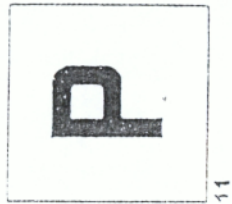

11

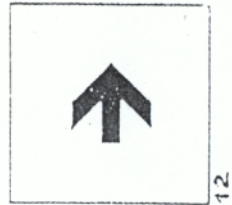

12

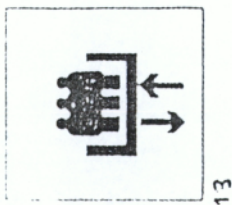

13

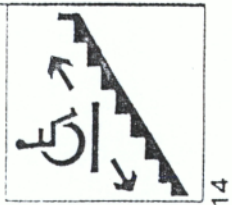

14

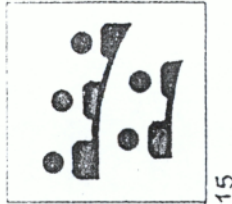

15



16

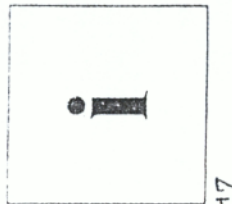

17

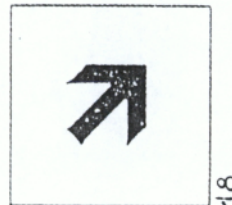

18



19

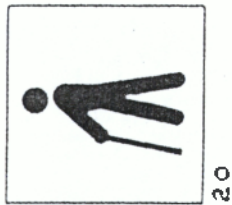

20



21



22

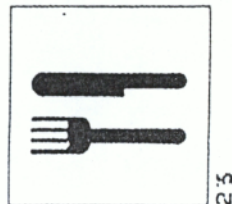

23



24

Α/Α	ΚΩΔ	ΚΑΤΗΓΟΡΙΑ	ΧΡΗΣΗ
1.	Σ 3	Σύμβολο πρόσβασης	Σήμανση ράμπας
2.	Σ 19	//	Κωφός , βαρήκοος
3.	Σ 20	//	Τυφλός , Άτομο με μειωμένη όραση
4.	Σ 21	//	Περιπατητικός ανάπηρος , ηλικιωμένος
5.	Σ 22	//	Διεθνές Σύμβολο Πρόσβασης ( ΔΣΠ )
6.	Σ 1	Χώροι υγιεινής	Χώροι υγιεινής Α.μ.Ε.Α.
7.	Σ 2	//	Χώροι υγιεινής Α.μ.Ε.Α., ανδρών , γυναικών
8.	Σ 7	//	Χώροι υγιεινής γυναικών
9.	Σ 8	//	Χώροι υγιεινής ανδρών
10.	Σ 9	//	Χώροι υγιεινής ανδρών και γυναικών
11.	Σ 10	//	Σύμβολο χώρου υγιεινής
12.	Σ 5	Ανελκυστήρες - αναβατόρια	Ανελκυστήρας προσώπων
13.	Σ 13	//	Αναβατόριο κατακόρυφης κίνησης
14.	Σ 14	//	Αναβατόριο κλίμακας
15.	Σ 4	Γενική σήμανση	Αναψυκτήριο - καφετέρια
16.	Σ 11	//	Στάθμευση αυτοκινήτων
17.	Σ 15	//	Αμφιθέατρο
18.	Σ 16	//	Τηλέφωνο κοινού
19.	Σ 17	//	Πληροφορίες
20.	Σ 23	//	Εστιατόριο
21.	Σ 6	Σήμανση κατεύθυνσης	Βέλος κατεύθυνσης
22.	Σ 12	//	//
23.	Σ 18	//	//
24.	Σ 24	//	//

## ΠΗΓΕΣ

### ΒΙΒΛΙΑ

- Ελληνική Εταιρία Προστασίας και Αποκαταστάσεως Αναπήρων Παιδων, Ετήσια Ενημέρωση, 2002.
- Καϊλά Μ. – Πολεμικός Ν. – Φιλίππου Γ. (επιμ.), Άτομα με ειδικές ανάγκες, τομ. Α'- Β', Ελληνικά Γράμματα, 1994.
- Καθηγητής Κατσούλης Ηλίας (επιμ.), Διαστάσεις του Κοινωνικού Αποκλεισμού στην Ελλάδα . Κύρια θέματα και προσδιορισμός προτεραιοτήτων πολιτικής., τομ. Α'- Β', ΕΚΚΕ, Αθήνα, 2002.
- Κοτταρίδη Γίτσα – Καπλή Χρύσα – Αδάμ Ελένη, Παιδιά με αναπηρίες και οι οικογένειές τους στην περιοχή της Αττικής. Κείμενα Εργασίας, ΕΚΚΕ, 2000.
- Δρ. Σταύρου Λάμπρος (επιμ.), Βελτίωση των συνθηκών ένταξης στο εκπαιδευτικό σύστημα ατόμων με πολλαπλές αναπηρίες, πρακτικά σεμιναρίων, Πανεπιστήμιο Ιωαννίνων, Σχολή Επιστημών της Αγωγής, Ιωάννινα & Θεσσαλονίκη, 20/21 Σεπτεμβρίου – 27/28 Σεπτεμβρίου 2003.
- Χριστοδούλου Γ.Ν. – Κονταξάκης Β.Π. (επιμ.), Θέματα Προληπτικής Ψυχιατρικής, τομ. Β', Κέντρο Ψυχικής Υγιεινής, Αθήνα, 1994.
- Φύλλα Μ. – Μαυριγιαννάκη Κ. – Βαζαίου Α. – Στασινοπούλου Ο., Άτομα με Αναπηρίες στην Τριτοβάθμια Εκπαίδευση, Κριτική, 2003.
- Lemprière T. – Féline A. & Συνεργάτες, Εγχειρίδιο Ψυχιατρικής Ενηλίκων. Στοιχεία Κοινωνικής Ψυχιατρικής και εφαρμογές της στην Ελλάδα, τομ. Β', Εκδόσεις Παπαζήση.

## ΠΤΥΧΙΑΚΕΣ ΕΡΓΑΣΙΕΣ

- Κορακά Παναγιώτα – Ντόβα Μαρία, Η πρόνοια για τα άτομα με κινητικές αναπηρίες στην Ελλάδα, επιμ. Καθηγητής Κωνσταντίνος Μαυρέας, Καλαμάτα, 2002.
- Κουμουνδούρος Παντελής, Άτομα με ειδικές ανάγκες και η συμβολή τους στην τοπική ανάπτυξη, επιμ. Καθηγητής Λεωνίδας Παπακωνσταντινίδης, Καλαμάτα, 2003.
- Μπορμπουδάκη Μαρία–Μωραΐτη Πασχαλιά, Κοινωνικός Στιγματισμός και Ανθρώπινη Αξιοπρέπεια, επιμ. Δρ. Δημήτριος Μαγριπλής, Καλαμάτα, 2002.

## ΠΕΡΙΟΔΙΚΑ

- Βουϊδάσκης Κ. Βασίλειος, "Τα ανθρώπινα δικαιώματα , προσπάθεια μιας κοινωνιολογικής προσέγγισης", Κοινωνική Εργασία, τ.χ. 62, Απρίλιος – Μάιος – Ιούνιος 2001.
- Γερανίου Έφη – Σταγάκη Φερενίκη – Νασούλα Βάσω, "Δικαιώματα Αναπήρων", Κοινωνική Εργασία, τ.χ. 34, Απρίλιος – Μάιος – Ιούνιος 1994.
- Καρέλλου Ιωάννα – Trueman Mark, "Οι στάσεις του προσωπικού προς τη σεξουαλικότητα των ατόμων με νοητική καθυστέρηση : Δια-πολιτιστική έρευνα στην Ελλάδα και τη Μεγάλη Βρετανία", Κοινωνική Εργασία, τ.χ. 56, Οκτώβριος – Νοέμβριος – Δεκέμβριος 1999.
- Καρμπά Σχοινά Χρυσούλα – Ivanova Mamaitsov, "Γνωστική και γλωσσική ανάπτυξη κωφών παιδιών δημοτικού σχολείου", Κοινωνική Εργασία, τ.χ. 54, Απρίλιος – Μάιος – Ιούνιος 1999.
- Κουρουμπλής Παναγιώτης, "Αλληλοαποδοχή των ατόμων με ειδικές εκπαιδευτικές και κοινωνικές ανάγκες αναπήρων και κοινωνίας",

- Κοινωνική Εργασία, τ.χ. 9 - 10, Ιανουάριος – Φεβρουάριος – Μάρτιος - Απρίλιος – Μάιος – Ιούνιος 1988.
- Δρ. Μαγριπλής Γ. Δημήτριος, "Το στίγμα και ο κοινωνικός στιγματισμός από την αρχαιότητα και το Βυζάντιο έως σήμερα", Κοινωνική Εργασία, τ.χ. 59, Ιούλιος – Αύγουστος – Σεπτέμβριος 2000.
  - Δρ. Μαγριπλής Γ. Δημήτριος, "Ο κοινωνικός αποκλεισμός, μια πολυσύνθετη έννοια", Τετράδια Ψυχιατρικής, τ.χ. 82, Απρίλιος – Μάιος – Ιούνιος 2003.
  - Δρ. Μάρδας Γεώργιος, "Η κοινωνική και διοικητική πολιτική, ως μέσο άρσης των κοινωνικών ανισοτήτων", Κοινωνική Εργασία, τ.χ. 55, Ιούλιος – Αύγουστος – Σεπτέμβριος 1999.
  - Δρ. Μάρδας Γεώργιος, "Κοινωνική ανισότητα : κοινωνικό – διοικητική πολιτική σε εθνικό και διεθνές επίπεδο", Κοινωνική Εργασία, τ.χ. 60, Οκτώβριος – Νοέμβριος – Δεκέμβριος 2000.
  - Ματινοπούλου Περρή Υπατία, "Εμπειρίες προβλήματα και απόψεις οικογενειών που ανάθρεψαν παιδιά με νοητική υστέρηση", Κοινωνική Εργασία, τ.χ. 19, Ιούλιος – Αύγουστος – Σεπτέμβριος 1990.
  - Μπαρδάσης Γ. – Φασουλή Π., "Μελέτη κοινωνικών παραμέτρων και αντιλήψεων των οικογενειών χρόνιων ασυλοποιημένων ψυχικά ασθενών", Κοινωνική Εργασία, τ.χ. 44, Οκτώβριος – Νοέμβριος – Δεκέμβριος 1996.
  - Πανούσης Γιάννης, "Κοινωνική Πολιτική και Κοινωνία των Πολιτών", Κοινωνική Εργασία, τ.χ. 60, Οκτώβριος – Νοέμβριος – Δεκέμβριος 2000.
  - Παπαϊωάννου Καλιόπης, "Κοινωνική και επαγγελματική επανένταξη των παραπληγικών", Κοινωνική Εργασία, τ.χ. 13, Ιανουάριος – Φεβρουάριος – Μάρτιος 1989.
  - Σαρρής Μάρκος – Σούλης Σωτήρης, "Επαγγελματική αποκατάσταση και κοινωνική ένταξη Α.μ.Ε.Α. : Υποστηριζόμενη εργασία και υποστηριζόμενη διαβίωση", Κοινωνική Εργασία, τ.χ. 63, Ιούλιος – Αύγουστος – Σεπτέμβριος 2001.

- Σεβρισαριανός Μάριος – Γιγουρτάκη Φιλοθέη – Hegarty John – Κοκκινάκη Νεκταρία, "Απόψεις εργοδοτών της πόλεως του Ηρακλείου για τα άτομα με ειδικές ανάγκες", Κοινωνική Εργασία, τ.χ. 56, Οκτώβριος – Νοέμβριος – Δεκέμβριος 1999.
- Σεισίδου Καίτη, "Το άτομο και η αναπηρία του", Κοινωνική Εργασία, τ.χ. 9 - 10, Ιανουάριος – Φεβρουάριος – Μάρτιος - Απρίλιος – Μάιος – Ιούνιος 1988.
- Δρ. Σινανίδου Μαρία, "Ψυχοπαιδευτικές στρατηγικές για την αντιμετώπιση των ατόμων του αυτιστικού φάσματος στόχος η σχολική – κοινωνική και επαγγελματική ενσωμάτωση", Κοινωνική Εργασία, τ.χ. 63, Ιούλιος – Αύγουστος – Σεπτέμβριος 2001.
- Τσιμπιδάκη Ασημίνα, "Θέτοντας στόχους στην Ειδική Αγωγή", Θέματα Ειδικής Αγωγής, τ.χ. 23, Νοέμβριος 2003 – Ιανουάριος 2004.

## ΑΡΘΡΑ

- Μιχάλης Μήτσιος, "Η έκθεση της Ντελφίν", ΤΑ ΝΕΑ, 22 Νοεμβρίου 2004.
- Μάνος Χαραλαμπάκης, "Περιπολικών επέλαση στις ράμπες", ΤΑ ΝΕΑ, 21 Μαρτίου 2005.
- Μάνος Χαραλαμπάκης, "Επιμένουν να ζητούν πιστοποιητικό αρτιμέλειας", ΤΑ ΝΕΑ, 9 Μαρτίου 2005.
- Μάνος Χαραλαμπάκης, "Αποθήκες... ειδικής αγωγής !", ΤΑ ΝΕΑ, 17 Ιανουαρίου 2005.
- Μάνος Χαραλαμπάκης, "Απαγορεύουν την απόσπασή μου γιατί είμαι ανάπηρη", ΤΑ ΝΕΑ, 6 Δεκεμβρίου 2004.
- Μάνος Χαραλαμπάκης, "Αθήνα μετ' εμποδίων για τους Παραολυμπιακούς", ΤΑ ΝΕΑ, 6 Σεπτεμβρίου 2004.



- Ηλίας Γεωργιάκης, "Νέες πρόωρες συντάξεις", ΤΑ ΝΕΑ, 12 Ιουλίου 2004.
- Μάνος Χαραλαμπίκης, "Αποκλεισμένοι και από τον κυβερνοχώρο", ΤΑ ΝΕΑ, 24 Μαΐου 2004.
- Μάνος Χαραλαμπίκης, "Αποκλεισμένοι από τη ζωή", ΤΑ ΝΕΑ, 7 Απριλίου 2004.
- Μάνος Χαραλαμπίκης, "Η ελπίδα άνοιξε πανιά ! ", ΤΑ ΝΕΑ, 16 Απριλίου 2004.
- Μάνος Χαραλαμπίκης, "Μαρτύριο η αναπηρική σύνταξη", ΤΑ ΝΕΑ, 31 Μαρτίου 2004.
- Μάνος Χαραλαμπίκης, "Ανάπηροι β' ευρωκατηγορίας", ΤΑ ΝΕΑ, 11 Μαρτίου 2004.

## ΝΟΜΟΙ

- ΦΕΚ. 3232, 12 Φεβρουαρίου 2004, Αρ. Φύλλου 48, Άρθρο 5.

## ΔΙΑΔΙΚΤΥΟ

- Αναπηρία Τώρα, [www.disabled.gr](http://www.disabled.gr) .

## ΣΧΟΛΕΙΑ

- 1<sup>ο</sup> Ειδικό σχολείο Ιωαννίνων .
- 3<sup>ο</sup> Ειδικό σχολείο Ιωαννίνων .
- Δημοτικό σχολείο κινητικά αναπήρων παιδιών Ιωαννίνων .
- Δημοτικό σχολείο τυφλών παιδιών Ιωαννίνων .

## ΟΡΓΑΝΙΣΜΟΙ

- ΕΛ.Ε.Π.Α.Π. ( Ελληνική Εταιρία Προστασίας και Αποκαταστάσεως Αναπήρων Παίδων )