

ΤΕΧΝΟΛΟΓΙΚΟ ΕΚΠΑΙΔΕΥΤΙΚΟ ΙΔΡΥΜΑ ΚΑΛΑΜΑΤΑΣ
ΣΧΟΛΗ: ΔΙΟΙΚΗΣΗ ΚΑΙ ΟΙΚΟΝΟΜΙΑ
ΤΜΗΜΑ: ΔΙΟΙΚΗΣΗ ΜΟΝΑΔΩΝ ΤΟΠΙΚΗΣ ΑΥΤΟΔΙΟΙΚΗΣΗΣ

Πτυχιακή Εργασία με τίτλο:

**«Η ΕΝΝΟΙΑ ΤΟΥ ΣΥΜΜΕΤΟΧΙΚΟΥ ΠΡΟΫΠΟΛΟΓΙΣΜΟΥ
ΣΤΟ ΧΩΡΟ ΤΗΣ ΤΟΠΙΚΗΣ ΑΥΤΟΔΙΟΙΚΗΣΗΣ. ΔΙΕΘΝΕΙΣ
ΠΡΑΚΤΙΚΕΣ ΚΑΙ ΠΡΟΟΠΤΙΚΕΣ – ΕΦΑΡΜΟΓΕΣ ΣΤΟΝ
ΕΛΛΑΔΙΚΟ ΧΩΡΟ»**



Υλοποίηση: Σδούκου Αλεξάνδρα Α.Μ. 200158
Επιβλέπων Καθηγητής: Αλεξόπουλος Ανδρέας

ΚΑΛΑΜΑΤΑ 2009

Πτυχιακή Εργασία με τίτλο:

**«Η ΕΝΝΟΙΑ ΤΟΥ ΣΥΜΜΕΤΟΧΙΚΟΥ
ΠΡΟΫΠΟΛΟΓΙΣΜΟΥ ΣΤΟ ΧΩΡΟ ΤΗΣ ΤΟΠΙΚΗΣ
ΑΥΤΟΔΙΟΙΚΗΣΗΣ. ΔΙΕΘΝΕΙΣ ΠΡΑΚΤΙΚΕΣ ΚΑΙ
ΠΡΟΟΠΤΙΚΕΣ – ΕΦΑΡΜΟΓΕΣ ΣΤΟΝ ΕΛΛΑΔΙΚΟ
ΧΩΡΟ»**

ΠΕΡΙΛΗΨΗ

Υλοποίηση: Σδούκου Αλεξάνδρα Α.Μ. 200158

Επιβλέπων Καθηγητής: Αλεξόπουλος Ανδρέας

ΚΑΛΑΜΑΤΑ 2009

ΠΕΡΙΛΗΨΗ

Η διαδικασία του Συμμετοχικού Προϋπολογισμού έγινε γνωστή από το Πόρτο-Αλλέγκρε μια πόλη της Βραζιλίας με πληθυσμό 1.3 εκατομμύρια κατοίκους, γνωστή από την 2η παγκόσμια συνάντηση του Κοινωνικού Φόρουμ, και εφαρμόστηκε σε πόλεις της Βολιβίας, του Περού και σε άλλες πόλεις της Λατινικής Αμερικής, στις Η.Π.Α., στη Ν. Ζηλανδία και στην Αφρική. [5]

Ο Συμμετοχικός Προϋπολογισμός αποτελεί μια διαδικασία συμμετοχής των πολιτών στη λήψη αποφάσεων που σχετίζονται με τους στόχους και την κατανομή των δημοσίων επενδύσεων σε τοπικό επίπεδο. Η συμμετοχική διαδικασία συζήτησης αφορά τις προτάσεις του Προϋπολογισμού (σε επίπεδο δημοτικών διαμερισμάτων, δήμων αλλά ακόμα και στο πλαίσιο μιας δημοτικής επιχείρησης), η οποία αναπτύσσεται καθ' όλη τη διάρκεια του έτους, με στόχο να καταρτιστεί μια πρόταση Προϋπολογισμού για το επόμενο έτος διαχείρισης, που θα έχει ως βάση τα αιτήματα των πολιτών.

Σήμερα εφαρμόζεται σε έναν διαρκώς αυξανόμενο αριθμό ευρωπαϊκών πόλεων. Στην Ισπανία π.χ. στην Κόρδοβα, Σεβίλλη, σε δήμους γύρω από τη Βαρκελώνη, την Καταλονία και την Ανδαλουσία. Στην Ιταλία στη Ρώμη, Νάπολη, Βενετία, σε δήμους του Μιλάνου. Στην Αγγλία στην ευρύτερη πόλη του Μάντσεστερ και του Σάλφορντ. Στη Γερμανία στο Βερολίνο, Έμστεντεν, Ράινστεντεν, Γκρος-Ούμσταντ, Έσλινγκεν. Είναι η χώρα με το μεγαλύτερο αριθμό εμπειριών (15-20 περιπτώσεις). Στη Γαλλία, σε δήμους του Παρισιού, στο Μορσάν-σιρ-Ορζ, στο Σεν-Ντενί στη Ναντέρ, στο Πουατιέ, στο Μπομπινί και αλλού.

Στόχος της παρούσας πτυχιακής εργασίας είναι να αναλυθούν όλες οι βασικές έννοιες που σχετίζονται με την έννοια του συμμετοχικού προϋπολογισμού. Στο πρώτο κεφάλαιο αναλύεται ο θερμός της τοπικής αυτοδιοίκησης και αναλύεται ο διαχωρισμός σε πρώτη και δεύτερη βαθμίδα. Στην πρώτη βαθμίδα συγκαταλέγονται οι δήμοι και κοινότητες και στην δεύτερη βαθμίδα οι διοικητικές περιφέρειες. Επίσης αναλύεται η έννοια των τοπικών δημοψηφισμάτων.

Το δεύτερο κεφάλαιο μας εισάγει στην έννοια του συμμετοχικού προϋπολογισμού, τους τρόπους προώθησης, την διαχείριση των δαπανών και την βασική λειτουργία του συμμετοχικού προϋπολογισμού.

Το τρίτο κεφάλαιο με τίτλο «Ο συμμετοχικός Προϋπολογισμός στην Ελλάδα και τον διεθνή χώρο» συγκεκριμένα αναλύει την έννοια του ΣΠ στην Γαλλία, την Γερμανία, την Ισπανία και την Ιταλία. Στην συνέχεια αναλύει την έννοια σε Δήμους της χώρας μας, όπως είναι ο Δήμος Κορυδαλλού, ο Δήμος Αγίας Παρασκευής, ο Δήμος Καισαριανής και ο Δήμος Ηλιούπολης.

Τέλος, στο τέταρτο και τελευταίο κεφάλαιο παρουσιάζεται μια έρευνα με την μέθοδο του ερωτηματολογίου εξάγοντας τα συμπεράσματα που προκύπτουν.

*Την παρούσα εργασία
την αφιερώνω στην
οικογένειά μου*

ΠΙΝΑΚΑΣ ΠΕΡΙΕΧΟΜΕΝΩΝ

Εισαγωγή.....	5
---------------	---

ΚΕΦΑΛΑΙΟ ΠΡΩΤΟ

ΕΙΣΑΓΩΓΙΚΕΣ ΈΝΝΟΙΕΣ ΤΟΥ ΘΕΣΜΟΥ ΤΗΣ ΤΟΠΙΚΗΣ ΑΥΤΟΔΙΟΙΚΗΣΗΣ

1.1 Η ΕΝΝΟΙΑ ΤΗΣ ΤΟΠΙΚΗΣ ΑΥΤΟΔΙΟΙΚΗΣΗΣ.....	8
1.2 Ο ΘΕΣΜΟΣ ΤΗΣ ΤΟΠΙΚΗΣ ΑΥΤΟΔΙΟΙΚΗΣΗΣ.....	9
1.3 ΟΡΓΑΝΙΣΜΟΙ ΤΟΠΙΚΗΣ ΑΥΤΟΔΙΟΙΚΗΣΗΣ.....	10
1.3.1 ΠΡΩΤΗ ΒΑΘΜΙΔΑ.....	11
1.3.2 ΔΕΥΤΕΡΗ ΒΑΘΜΙΔΑ.....	13
1.4 'ΤΟΠΙΚΗ ΔΗΜΟΚΡΑΤΙΑ'.....	14
1.4.1 ΤΟΠΙΚΑ ΔΗΜΟΨΗΦΙΣΜΑΤΑ.....	16
1.4.1.1 ΑΠΟΛΟΓΙΣΜΟΣ ΠΕΠΡΑΓΜΕΝΩΝ ΔΗΜΟΤΙΚΗΣ ΑΡΧΗΣ.....	18

ΚΕΦΑΛΑΙΟ ΔΕΥΤΕΡΟ

Ο ΣΥΜΜΕΤΟΧΙΚΟΣ ΠΡΟΫΠΟΛΟΓΙΣΜΟΣ

2.1 Η ΕΝΝΟΙΑ ΤΟΥ ΣΥΜΜΕΤΟΧΙΚΟΥ ΠΡΟΫΠΟΛΟΓΙΣΜΟΥ.....	20
2.1.1 ΣΤΟΧΟΙ ΚΑΙ ΜΕΣΑ.....	30
2.2 ΑΝΑΛΥΣΗ.....	32

2.3	ΙΣΤΟΡΙΑ ΣΥΜΜΕΤΟΧΙΚΟΥ ΠΡΟΫΠΟΛΟΓΙΣΜΟΥ.....	35
2.4	ΟΙ ΔΗΜΟΤΙΚΕΣ ΚΑΙ ΣΥΜΜΕΤΟΧΙΚΕΣ ΔΙΑΔΙΚΑΣΙΕΣ.....	37

ΚΕΦΑΛΑΙΟ ΤΡΙΤΟ

Ο ΣΥΜΜΕΤΟΧΙΚΟΣ ΠΡΟΫΠΟΛΟΓΙΣΜΟΣ ΣΤΗΝ ΕΛΛΑΔΑ ΚΑΙ ΣΤΟΝ ΔΙΕΘΝΗ ΧΩΡΟ

3.1	Ο ΣΥΜΜΕΤΟΧΙΚΟΣ ΠΡΟΫΠΟΛΟΓΙΣΜΟΣ ΣΤΗΝ ΕΥΡΩΠΗ....	42
3.2	ΣΥΜΜΕΤΟΧΙΚΟΣ ΠΡΟΫΠΟΛΟΓΙΣΜΟΣ ΣΤΗΝ ΕΛΛΑΔΑ.....	49

ΚΕΦΑΛΑΙΟ ΤΕΤΑΡΤΟ

ΕΡΕΥΝΑ – ΣΥΜΠΕΡΑΣΜΑΤΑ

4.1	ΕΡΕΥΝΑ ΜΕ ΧΡΗΣΗ ΕΡΩΤΗΜΑΤΟΛΟΓΙΟΥ.....	72
4.2	ΣΥΜΠΕΡΑΣΜΑΤΑ.....	79
4.3	ΠΡΟΤΑΣΕΙΣ.....	83

	ΠΑΡΑΡΤΗΜΑ Ι – ΕΡΩΤΗΜΑΤΟΛΟΓΙΟ.....	84
--	------------------------------------------	-----------

	ΒΙΒΛΙΟΓΡΑΦΙΑ.....	88
--	--------------------------	-----------

ΕΙΣΑΓΩΓΗ

Η διαδικασία του Συμμετοχικού Προϋπολογισμού έγινε γνωστή από το Πόρτο-Αλλέγκρε μια πόλη της Βραζιλίας με πληθυσμό 1.3 εκατομμύρια κατοίκους, γνωστή από την 2η παγκόσμια συνάντηση του Κοινωνικού Φόρουμ, και εφαρμόστηκε σε πόλεις της Βολιβίας, του Περού και σε άλλες πόλεις της Λατινικής Αμερικής, στις Η.Π.Α., στη Ν. Ζηλανδία και στην Αφρική. [5]

Ο Συμμετοχικός Προϋπολογισμός αποτελεί μια διαδικασία συμμετοχής των πολιτών στη λήψη αποφάσεων που σχετίζονται με τους στόχους και την κατανομή των δημοσίων επενδύσεων σε τοπικό επίπεδο. Η συμμετοχική διαδικασία συζήτησης αφορά τις προτάσεις του Προϋπολογισμού (σε επίπεδο δημοτικών διαμερισμάτων, δήμων αλλά ακόμα και στο πλαίσιο μιας δημοτικής επιχείρησης), η οποία αναπτύσσεται καθ' όλη τη διάρκεια του έτους, με στόχο να καταρτιστεί μια πρόταση Προϋπολογισμού για το επόμενο έτος διαχείρισης, που θα έχει ως βάση τα αιτήματα των πολιτών. [6]

Σήμερα εφαρμόζεται σε έναν διαρκώς αυξανόμενο αριθμό ευρωπαϊκών πόλεων. Στην Ισπανία π.χ. στην Κόρδοβα, Σεβίλλη, σε δήμους γύρω από τη Βαρκελώνη, την Καταλονία και την Ανδαλουσία. Στην Ιταλία στη Ρώμη, Νάπολη, Βενετία, σε δήμους του Μιλάνου. Στην Αγγλία στην ευρύτερη πόλη του Μάντσεστερ και του Σάλφορντ. Στη Γερμανία στο Βερολίνο, Έμστεντεν, Ράινστεντεν, Γκρος-Ούμσταντ, Έσλινγκεν. Είναι η χώρα με το μεγαλύτερο αριθμό εμπειριών (15-20 περιπτώσεις). Στη Γαλλία, σε δήμους του Παρισιού, στο Μορσάν-σιρ-Ορζ, στο Σεν-Ντενί στη Ναντέρ, στο Πουατιέ, στο Μπομπινί και αλλού. [5]

[5] <http://www.alliprotasi.gr> Αντωνιάδης Μ. (28/3/2007)

[6] <http://www.cities.gr> Τζοβάνι Αλεγκρέτ (19/6/2006)

Στόχος της παρούσας πτυχιακής εργασίας είναι να αναλυθούν όλες οι βασικές έννοιες που σχετίζονται με την έννοια του συμμετοχικού προϋπολογισμού. Στο πρώτο κεφάλαιο αναλύεται ο θερμός της τοπικής αυτοδιοίκησης και αναλύεται ο διαχωρισμός σε πρώτη και δεύτερη βαθμίδα. Στην πρώτη βαθμίδα συγκαταλέγονται οι δήμοι και κοινότητες και στην δεύτερη βαθμίδα οι διοικητικές περιφέρειες. Επίσης αναλύεται η έννοια των τοπικών δημοψηφισμάτων.

Το δεύτερο κεφάλαιο μας εισάγει στην έννοια του συμμετοχικού προϋπολογισμού, τους τρόπους προώθησης, την διαχείριση των δαπανών και την βασική λειτουργία του συμμετοχικού προϋπολογισμού.

Το τρίτο κεφάλαιο με τίτλο «Ο συμμετοχικός Προϋπολογισμός στην Ελλάδα και τον διεθνή χώρο» συγκεκριμένα αναλύει την έννοια του ΣΠ στην Γαλλία, την Γερμανία, την Ισπανία και την Ιταλία. Στην συνέχεια αναλύει την έννοια σε Δήμους της χώρας μας, όπως είναι ο Δήμος Κορυδαλλού, ο Δήμος Αγίας Παρασκευής, ο Δήμος Καισαριανής και ο Δήμος Ηλιούπολης.

Τέλος, στο τέταρτο και τελευταίο κεφάλαιο παρουσιάζεται μια έρευνα με την μέθοδο του ερωτηματολογίου εξάγοντας τα συμπεράσματα που προκύπτουν.

Κλείνοντας αυτή τη σύντομη εισαγωγή, αισθάνομαι την ανάγκη να ευχαριστήσω τον καθηγητή μου κ. Αλεξόπουλο Ανδρέα για την πολύτιμη βοήθεια του, να βγει εις πέρας η παρούσα εργασία.

ΚΕΦΑΛΑΙΟ ΠΡΩΤΟ
ΕΙΣΑΓΩΓΙΚΕΣ ΈΝΝΟΙΕΣ ΤΟΥ ΘΕΣΜΟΥ
ΤΗΣ ΤΟΠΙΚΗΣ ΑΥΤΟΔΙΟΙΚΗΣΗΣ

ΚΕΦΑΛΑΙΟ ΠΡΩΤΟ

Η ΣΥΜΜΕΤΟΧΗ ΤΟΥ ΠΟΛΙΤΗ ΣΕ ΘΕΜΑΤΑ ΤΟΠΙΚΗΣ ΑΥΤΟΔΙΟΙΚΗΣΗΣ

1.1 Η ΕΝΝΟΙΑ ΤΗΣ ΑΥΤΟΔΙΟΙΚΗΣΗΣ

Με τον όρο αυτοδιοίκηση καλείται η κατανομή της εξουσίας απ' το κέντρο προς τα έξω και απ' την κορυφή της κρατικής πυραμίδας προς τη βάση. Είναι παλιός θεσμός που επικράτησε κυρίως τον καιρό της τουρκοκρατίας και η σπουδαιότητα του ρόλου του στο σύγχρονο κράτος είναι μεγάλη. Προέρχεται απ' το πνεύμα της ελεύθερης και δημοκρατικής διακυβέρνησης και ανήκει στους θεμελιώδεις κανόνες της δημόσιας ζωής. [7]

Η αυτοδιοίκηση συμβάλλει στην πολιτική ωριμότητα του λαού σχετικά με τη δημόσια ζωή, στην επιτυχή επίλυση τοπικών και ειδικών ζητημάτων από άτομα που τα γνωρίζουν από κοντά, στην εναρμόνιση των σχέσεων διοίκησης και λαού, στη συμμετοχή των πολιτών, στην άσκηση δημόσιας εξουσίας, στη μείωση του όγκου των υποθέσεων της κρατικής διοίκησης κλπ.

Η τοπική αυτοδιοίκηση έχει καθιερωθεί στη χώρα μας με δύο βαθμούς: την πρωτοβάθμια και τη δευτεροβάθμια ή νομαρχιακή. Η πρωτοβαθμια αυτοδιοίκηση αποτελείται από δυο ειδών οργανισμούς: **τους δήμους και τις κοινότητες**.

Η διοίκηση των δήμων ανήκει σε βουλευόμενο συλλογικό όργανο, το δημοτικό συμβούλιο, ενώ εκτελεστικό όργανο είναι ο δήμαρχος. Η διοίκηση των κοινοτήτων ανήκει σε κοινοτικό συμβούλιο με εκτελεστικό όργανο τον πρόεδρο.

[7] <http://www.wikipedia.org> (Ηλεκτρονική Εγκυκλοπαίδεια)

Η τοπική αυτοδιοίκηση φροντίζει για τις τοπικές υποθέσεις, δηλ. για έργα που εξυπηρετούν το γενικό τοπικό συμφέρον, όπως είναι η φροντίδα για την καθαριότητα, τη δημιουργία έργων ύδρευσης, αποχέτευσης, άρδευσης, τη κατασκευή και συντήρηση δρόμων, γεφυρών, πνευματικών και καλλιτεχνικών κέντρων, την ίδρυση λαϊκών αγορών, παιδικών σταθμών, πλατειών, δημόσιων χώρων κ.ά.

Ο θεσμός της τοπικής αυτοδιοίκησης, σε μια πιο οργανωμένη μορφή, (εκτός του κοινοτικού συστήματος που επικράτησε κατά την περίοδο της Τουρκοκρατίας) στην Ελλάδα εισήχθη επί Όθωνα, με νόμο του 1833, που καθόρισε ένα είδος τοπικής αυτοδιοίκησης, τους δήμους, με όργανα το δήμαρχο, τους παρέδρους και το δημοτικό συμβούλιο, που ήταν αιρετά.

1.2 Ο ΘΕΣΜΟΣ ΤΗΣ ΤΟΠΙΚΗΣ ΑΥΤΟΔΙΟΙΚΗΣΗΣ

Η Τοπική Αυτοδιοίκηση είναι θεσμός διαμέσου του οποίου οι πολίτες μπορούν να λάβουν ενεργό μέρος στην πολιτική ζωή και στα τοπικά δρώμενα.

Ο πολίτης όπως είναι φυσιολογικό, ενδιαφέρεται περισσότερο για όλα όσα συμβαίνουν στη συνοικία και στο Δήμο όπου διαμένει. Αρκετές φορές οι πολίτες σε συνεργασία με διάφορους τοπικούς παράγοντες, ανέλαβαν πρωτοβουλίες ανατρέποντας αποφάσεις που αν υλοποιούνταν θα κατάστρεφαν ολόκληρες συνοικίες.

Η εναρμόνιση με το Ευρωπαϊκό κεκτημένο και στο χώρο της Τοπικής Αυτοδιοίκησης είναι από τα κύρια ζητήματα που πρέπει να εφαρμόζει η εκάστοτε Κυβέρνηση. Μόνο έτσι θα αναβαθμιστεί ο θεσμός τόσο οικονομικά, όσο και στον τομέα των εξουσιών και των αρμοδιοτήτων

Από την μια οι εκλεγμένοι εκπρόσωποι των κομμάτων στα Δημοτικά Συμβούλια θα λογοδοτούν πιο τακτικά στους συνδημότες τους και από την άλλη οι Δημότες θα έχουν την ευκαιρία να εκφράζουν τις απόψεις τους γι' αυτά που τους

ενδιαφέρουν. Δημιουργώντας αυτές τις σχέσεις θα βοηθηθούν όλοι όσοι εμπλέκονται στο θεσμό της Τ.Α. να λαμβάνουν πιο ακριβοδίκαιες και αντικειμενικές αποφάσεις. Με αυτό τον τρόπο θα συμβάλουν όλοι για μια πιο ανθρωποκεντρική τοπική κοινωνία. Το φαινόμενο της αναξιοκρατίας και οι σχέσεις εξάρτησης του πολίτη με οποιαδήποτε μορφή εξουσίας θα αδυνατίσει σημαντικά για τον απλό λόγο, ότι οι πολίτες θα έχουν αμεσότερο λόγο και ρόλο στα κέντρα λήψεως αποφάσεων.

1.3 ΟΡΓΑΝΙΣΜΟΙ ΤΟΠΙΚΗΣ ΑΥΤΟΔΙΟΙΚΗΣΗΣ

Η ελληνική επικράτεια-με εξαίρεση την περιοχή του Αγίου Όρους, για την οποία προβλέπεται ιδιαίτερο καθεστώς- είναι διαιρεμένη σε οργανισμούς τοπικής αυτοδιοίκησης (ΟΤΑ). [7]

Οι ΟΤΑ σκοπό έχουν να δημιουργήσουν ευκαιρίες ενεργητικής συμμετοχής του πολίτη στα κοινά και να ενδυναμώσουν το αίσθημα ευθύνης και καθήκοντος του πολίτη απέναντι στη κοινωνία. Δημιουργώντας καλύτερη τοπική κοινωνία δημιουργούμε καλύτερο κράτος. Ο θεσμός της τοπικής Αυτοδιοίκησης κατοχυρώνεται από το Σύνταγμα (άρθρο 102), το οποίο θεμελιώνει τον Α' και Β' βαθμό Αυτοδιοίκησης.

[7] <http://www.wikipedia.org> (Ηλεκτρονική Εγκυκλοπαίδεια)

1.3.1 ΠΡΩΤΗ ΒΑΘΜΙΔΑ

Τους ΟΤΑ αποτελούν οι Δήμοι και οι Κοινότητες. Σήμερα υπάρχουν 914 Δήμοι και 120 Κοινότητες (προηγούμενη κατάσταση: 5.800 περίπου Δήμοι και Κοινότητες). Επικεφαλής των Δήμων είναι οι Δήμαρχοι, οι Κοινοτάρχες και τα Δημοτικά και Κοινοτικά Συμβούλια αντίστοιχα. [7]

Οι ΟΤΑ αποτελούν Ν.Π.Δ.Δ.(Νομικά Πρόσωπα Δημοσίου Δικαίου) και απολαύουν διοικητικής και οικονομικής αυτοτέλειας. Αυτό σημαίνει ότι έχουν δικαιώματα και υποχρεώσεις, δική τους περιουσία, δικό τους προϋπολογισμό και απασχολούν δικούς τους υπαλλήλους. Η οικονομική τους δυνατότητα είναι βασικός παράγοντας για την ουσιαστική λειτουργία τους. Γι' αυτό, το κράτος μεριμνά για την εξασφάλιση των αναγκαίων πόρων τους. Η μέριμνα αυτή πραγματοποιείται με ρυθμίσεις εκ μέρους του κράτους που να εξασφαλίζουν έσοδα, όπως π.χ. από τον φόρο ακίνητης περιουσίας. Η πολιτεία ασκεί διοικητική εποπτεία στους ΟΤΑ με τρόπο, όμως, που να μην εμποδίζει την πρωτοβουλία και την ελεύθερη δράση τους, δηλαδή ασκεί έλεγχο νομιμότητας των πράξεων τοπικής αρμοδιότητάς τους και όχι έλεγχο σκοπιμότητας (δεν εξετάζει αν οι πράξεις τους εξυπηρετούν κάποιο σκοπό ή όχι).

Στην αρμοδιότητα των ΟΤΑ ανήκουν οι τοπικές υποθέσεις. Τοπική υπόθεση είναι εκείνη που αναφέρεται στην προαγωγή των συμφερόντων των κατοίκων της περιφέρειας των ΟΤΑ. Νόμος καθορίζει το εύρος και τις κατηγορίες των τοπικών υποθέσεων, καθώς και την κατανομή τους στους επί μέρους βαθμούς. Ο Δημοτικός και Κοινοτικός Κώδικας απαριθμεί, ενδεικτικά, ορισμένες αρμοδιότητες που ανήκουν στην αποκλειστική αρμοδιότητα των ΟΤΑ πρώτης βαθμίδας. Τέτοιες αρμοδιότητες αποτελούν: Η κατασκευή, συντήρηση και βελτίωση των κοινοχρήστων δημοτικών χώρων (δρόμοι, πάρκα, πλατείες, κ.λπ.), η καθαριότητα και η περισυλλογή των απορριμμάτων, η συντήρηση των σχολικών κτιρίων, η διαχείριση των δημοτικών επιχειρήσεων, η κατασκευή και συντήρηση βρεφονηπιακών σταθμών και νοσηλευτικών ιδρυμάτων, κ.λπ.

[7] <http://www.wikipedia.org> (Ηλεκτρονική Εγκυκλοπαίδεια)

Τα όργανα των ΟΤΑ εκλέγονται απευθείας από το λαό με άμεση, μυστική, και καθολική ψηφοφορία κάθε 4 χρόνια. Η αμεσότητα της εκλογής των οργάνων αποτελεί έκφραση λαϊκής κυριαρχίας. Και είναι μονομελή: ο Δήμαρχος ή ο αντιδήμαρχος για τους δήμους, ο Πρόεδρος και ο αντιπρόεδρος για τις κοινότητες και συλλογικά: το Δημοτικό Συμβούλιο και η Δημαρχιακή Επιτροπή, της δε κοινότητας το κοινοτικό συμβούλιο. Ο Δήμαρχος και ο Πρόεδρος εκτελούν τις αποφάσεις των δημοτικών και κοινοτικών συμβουλίων, προϊστανται των υπηρεσιών του δήμου ή της κοινότητας και τους εκπροσωπούν.

Δήμοι με πληθυσμό περισσότερο από 100.000 κατοίκους μπορεί να διαιρεθούν σε διαμερίσματα. Όργανα των διαμερισμάτων είναι το συμβούλιο του διαμερίσματος και ο πρόεδρός του. Στους Δήμους και στις Κοινότητες που συστήθηκαν με το Σχέδιο ΚΑΠΟΔΙΣΤΡΙΑΣ (Ν.2539/1997), η εδαφική περιφέρεια κάθε Ο.Τ.Α που καταργήθηκε και κάθε οικισμού που προσαρτήθηκε ονομάζεται «Τοπικό Διαμέρισμα». Προβλέπεται, επίσης, και η δυνατότητα διαίρεσης μιας περιοχής του Δήμου ή της Κοινότητας σε συνοικίες (συνοικιακά συμβούλια).

Για την καλύτερη συνεργασία των ΟΤΑ έχουν συσταθεί οι Ενώσεις Δήμων και Κοινοτήτων. Οι ενώσεις αυτές είναι ΝΠΔΔ και διακρίνονται σε τοπικές (κατά περιφέρεια νομού) και την Κεντρική Ένωση Δήμων και Κοινοτήτων Ελλάδας και η Ένωση Νομαρχιακών Αυτοδιοικήσεων Ελλάδας. Η συμμετοχή των δήμων και κοινοτήτων στις ενώσεις αυτές είναι υποχρεωτική. Σκοπός των ενώσεων είναι η προαγωγή της αυτοδιοίκησης, η έρευνα και μελέτη σχετικών προβλημάτων, κ.λπ.

Με γνώμονα την ανάπτυξη της άμεσης δημοκρατίας σε τοπικό επίπεδο και την ενεργοποίηση του πολίτη στο πλαίσιο των τοπικών κοινωνιών, με τον νέο Δημοτικό και Κοινοτικό Κώδικα (ν.3463/2006) εισάγονται σημαντικοί καινοτόμοι θεσμοί. Στο πλαίσιο αυτό:

- Καθιερώνεται, για πρώτη φορά, ο θεσμός του τοπικού δημοψηφίσματος. Τούτο είναι δυνατό να διεξαχθεί είτε με πρωτοβουλία του δημοτικού και κοινοτικού συμβουλίου, είτε με λαϊκή πρωτοβουλία για θέματα που ρητά ορίζονται στον Δ.Κ.Κ.(Δημοτικός και Κοινοτικός Κώδικας).

- Συγχρόνως, εισάγεται σύστημα θεσμών συμμετοχής των πολιτών στη διαμόρφωση των αποφάσεων που λαμβάνουν τα δημοτικά και κοινοτικά συμβούλια. Στους θεσμούς αυτούς εντάσσεται και η διαβούλευση των οργάνων λήψης αποφάσεων με συλλογικούς φορείς και ενδιαφερόμενες ομάδες του πληθυσμού. Περαιτέρω, καθιερώνονται η Χάρτα Δικαιωμάτων του Δημότη, η κατάρτιση Οδηγού του Δημότη.

1.3.2 ΔΕΥΤΕΡΗ ΒΑΘΜΙΔΑ

Μέχρι το έτος 1994 οι επικεφαλής των Νομών, Νομάρχες, διορίζονταν και παύονταν με ΠΔ που εκδιδόταν μετά από πρόταση του Υπουργού Εσωτερικών. Από το 1994 (Ν. 2218/1994 και 2240/1994) οι νομοί αποτέλεσαν τον Β΄ βαθμό Τοπικής Αυτοδιοίκησης και αποτελούν ΝΠΔΔ. Τα όργανά τους και το Νομαρχιακό Συμβούλιο είναι αιρετά και αποτελούν όργανα της Τοπικής Αυτοδιοίκησης. ("Κώδικας Νομαρχιακής Αυτοδιοίκησης" Π.Δ. 30/96 ΦΕΚ Α' 21) Η Νομαρχιακή Αυτοδιοίκηση διακρίνεται στις απλές διοικητικές περιφέρειες, (Νομός) και στις διευρυμένες (διοικητική περιφέρεια περισσοτέρων νομών). Σήμερα υπάρχουν συνολικά 50 Νομαρχιακές Αυτοδιοικήσεις (απλές και διευρυμένες). Οι διευρυμένες είναι οι εξής: α) Αθηνών-Πειραιώς, β) Ροδόπης-Έβρου και γ) Δράμας –Καβάλας – Ξάνθης). Οι δυο βαθμίδες τοπικής αυτοδιοίκησης είναι ανεξάρτητες μεταξύ τους και ως εκ τούτου οι Ν.Α. δεν ασκούν εποπτεία στους Δήμους και στις Κοινότητες. Για την εκπλήρωση του σκοπού τους οι Ν.Α. διαθέτουν πόρους που προέρχονται από ίδια έσοδα (φόροι, τέλη, δικαιώματα κ.λπ.) και από κρατική επιχορήγηση. Η οριοθέτηση των αρμοδιοτήτων των Νομαρχιών καθίσταται προβληματική, γιατί αυτές βρίσκονται ανάμεσα στις αρμοδιότητες της κρατικής διοίκησης αφενός και στις αρμοδιότητες των Δήμων και Κοινοτήτων αφετέρου. Στις Ν.Α. ανήκει πάντως η αρμοδιότητα διοίκησης τοπικών υποθέσεων νομαρχιακού επιπέδου. π.χ. χορήγηση αδειών εγκατάστασης, επέκτασης, διαρρύθμισης και λειτουργίας βιομηχανιών, εξασφάλιση της δημόσιας υγιεινής, η κατασκευή σχολικών κτιρίων, κ.τλ. Όργανα των Ν.Α.: α) το Νομαρχιακό Συμβούλιο β) Οι Νομαρχιακές Επιτροπές και γ) ο Νομάρχης. Ο Νομάρχης και τα μέλη του Νομαρχιακού Συμβουλίου εκλέγονται με άμεση, καθολική και μυστική ψηφοφορία και η θητεία τους είναι τετραετής. Όλες οι πράξεις των Νομαρχιακών Συμβουλίων και των Νομαρχιακών Επιτροπών αποστέλλονται στον Γενικό Γραμματέα της Περιφέρειας

για να ελεγχθούν αν είναι νόμιμες ή όχι. Η ΚΕΔΚΕ και ΤΕΔΚΝΑ δημιούργησαν το Ινστιτούτο Τοπικής Αυτοδιοίκησης (Ι.Τ.Α.), για να καλύψουν την ανάγκη της μελέτης και επιστημονικής προσέγγισης των ζητημάτων που αφορούν την Αυτοδιοίκηση. [7]

1.4 'ΤΟΠΙΚΗ ΔΗΜΟΚΡΑΤΙΑ'

Η δημοκρατία είναι η σημαντικότερη έννοια για κάθε ελεύθερο άνθρωπο. Για τον λόγο αυτό στις δημοκρατικές κοινωνίες, ο πολίτης έχει συμμετοχή στις τοπικές υποθέσεις. Πιο αναλυτικά:

Συμμετοχή σε τοπικές υποθέσεις

- Οι δημοτικές και κοινοτικές αρχές προωθούν τη λαϊκή συμμετοχή στις τοπικές υποθέσεις, την ευαισθητοποίηση και οργάνωση των δημοτών και κατοίκων για την έρευνα, τον εντοπισμό, την καταγραφή και την επίλυση των τοπικών προβλημάτων και αναγκών των κατοίκων των τοπικών ή δημοτικών διαμερισμάτων και μεμονωμένων συνοικιών κάθε Δήμου ή Κοινότητας. [9]
- Οι δημοτικές και κοινοτικές αρχές διασφαλίζουν το δικαίωμα πρόσβασης όλων των δημοτών και κατοίκων, χωρίς διάκριση, στη χρήση των υπηρεσιών που παρέχουν, ανεξαρτήτως εθνικότητας, θρησκείας, φύλου, γλώσσας, φυλετικής ή κοινωνικής ομάδας στην οποία ανήκουν. Διασφαλίζουν επίσης την άσκηση του δικαιώματος πρόσβασης των δημοτών και κατοίκων στην πληροφόρηση και μεριμνούν για τη διαρκή βελτίωση της διαφάνειας της δράσης τους και την ενδυνάμωση της κοινωνικής συνοχής. [10]
 - Διαβουλεύονται με τους κατοίκους των περιοχών τους, τους συλλογικούς κοινωνικούς φορείς και τις ενδιαφερόμενες ομάδες πληθυσμού τόσο κατά την προεργασία εκπόνησης των προγραμμάτων δράσης και των κανονιστικών πράξεων, όσο και κατά τη λήψη αποφάσεων γενικού ενδιαφέροντος.

[7] <http://www.wikipedia.org> (Ηλεκτρονική Εγκυκλοπαίδεια)

[9] <http://oikologiki-lamia.blogspot.com>

[10] <http://inlathpathos.com>

- Ειδικότερα, με ευθύνη των αρμόδιων οργάνων σε κάθε Δήμο και Κοινότητα μπορεί να:
 - καταρτίζεται Χάρτα, στην οποία καταγράφεται το πλαίσιο των δικαιωμάτων και των υποχρεώσεων των δημοτών και των κατοίκων με ειδικές προβλέψεις για τους νέους και τους πολίτες που αντιμετωπίζουν ειδικά προβλήματα.
 - καταρτίζεται οδηγός του δημότη, στον οποίο περιγράφονται η διαδικασία, οι όροι και οι προϋποθέσεις παροχής των υπηρεσιών τους και
 - αξιοποιείται η Κοινωνία της Πληροφορίας, ο θεσμός της Κοινωνικής Εργασίας και οι αρχές του εθελοντισμού. [11]

Πληροφόρηση δημοτών και κατοίκων [12]

- Οι δημότες και οι κάτοικοι συμμετέχουν ενεργά στην προαγωγή των τοπικών υποθέσεων και στις δραστηριότητες του Δήμου ή της Κοινότητας.
- Οι δημότες και οι κάτοικοι μπορούν να καταθέτουν ατομικά ή συλλογικά στο Δήμο ή την Κοινότητα, στα τοπικά ή δημοτικά διαμερίσματα και στα νομικά τους πρόσωπα δημοσίου δικαίου αναφορές και ερωτήσεις, για την ενημέρωσή τους επί αποφάσεων που τους ενδιαφέρουν. Την ίδια δυνατότητα έχουν και ενώσεις προσώπων κάθε μορφής για ζητήματα γενικότερου τοπικού ενδιαφέροντος. Το αρμόδιο όργανο οφείλει να απαντά στις ανωτέρω αναφορές και ερωτήσεις, εντός προθεσμίας τριάντα (30) ημερών.
- Οι δημότες και οι κάτοικοι μπορούν επίσης να καταθέτουν προτάσεις για την επίλυση διαφόρων ζητημάτων αρμοδιότητας του δημοτικού ή κοινοτικού συμβουλίου ή του συμβουλίου του τοπικού ή δημοτικού διαμερίσματος. Οι προτάσεις συζητούνται υποχρεωτικά στο οικείο συμβούλιο, εφόσον έχουν κατατεθεί από τουλάχιστον είκοσι πέντε (25) άτομα και ενημερώνονται οι ενδιαφερόμενοι για τη σχετική απόφαση που λαμβάνεται.

[11] <http://www.taxheaven.gr>

[12] <http://www.tedk.evros.gr>

- Το δημοτικό ή κοινοτικό συμβούλιο ή το συμβούλιο του δημοτικού ή τοπικού διαμερίσματος μπορεί με απόφασή του να καθορίζει τον τρόπο και τις διαδικασίες, με τις οποίες θα εξασφαλίζεται στους δημότες πλήρης πληροφόρηση για τα κάθε είδους προβλήματα της περιφέρειάς του, καθώς και για τη δραστηριότητα του οικείου συμβουλίου και των αρμόδιων οργάνων του Δήμου ή της Κοινότητας, αναφορικά με την αντιμετώπιση και λύση των προβλημάτων αυτών.

1.4.1 ΤΟΠΙΚΑ ΔΗΜΟΨΗΦΙΣΜΑΤΑ

- Οι δημοτικές και κοινοτικές αρχές, προκειμένου να λάβουν απόφαση για σοβαρά θέματα που ανήκουν στη σφαίρα των αρμοδιοτήτων τους, μπορούν να διεξάγουν τοπικό δημοψήφισμα, σύμφωνα με τις ειδικότερες ρυθμίσεις του παρόντος. Σε κάθε περίπτωση αντικείμενα τοπικών δημοψηφισμάτων δεν μπορούν να αποτελούν τα θέματα εθνικής πολιτικής, καθώς και εκείνα που συνιστούν περιφερειακές και νομαρχιακές αρμοδιότητες.
- Το τοπικό δημοψήφισμα διεξάγεται μετά από απόφαση του οικείου συμβουλίου, που λαμβάνεται με την πλειοψηφία των δύο τρίτων (2/3) του συνόλου των μελών του με την οποία διαπιστώνεται η αναγκαιότητα διεξαγωγής αυτού και προσδιορίζεται το ερώτημα που πρόκειται να τεθεί σε ψηφοφορία, η ημερομηνία διεξαγωγής του και το ύψος της δαπάνης που θα προκληθεί. Με την ίδια απόφαση το συμβούλιο ορίζει ειδική επιτροπή, η οποία αποτελείται από αιρετούς και υπαλλήλους, αρμόδια για την οργάνωση διεξαγωγής του δημοψηφίσματος.
- Τοπικό δημοψήφισμα διεξάγεται, επίσης, μετά από αίτηση του ενός τρίτου (1/3) των δημοτών για την ένωση Δήμων και Κοινοτήτων, σύμφωνα με το άρθρο 3, καθώς και μετά από αίτηση του ενός τρίτου (1/3) των εκλογέων τοπικού διαμερίσματος για την προσάρτησή του σε άλλο Δήμο ή Κοινότητα. Στην αίτηση αναγράφεται το υπό ψηφοφορία θέμα και τίθενται οι υπογραφές των δημοτών. Στην περίπτωση αυτή το συμβούλιο του Δήμου ή της Κοινότητας μέσα σε έναν (1) μήνα από την υποβολή της αίτησης υποχρεούται να προβεί στην προκήρυξη του δημοψηφίσματος.

- Τα θέματα που τίθενται σε δημοψήφισμα κατά τις ανωτέρω παραγράφους θα πρέπει να διατυπώνονται με ερώτημα, το οποίο πρέπει να είναι κατά το δυνατόν σύντομο και σαφές. Η προτίμηση του εκλογικού σώματος εκφράζεται με τη χρήση των όρων «ΝΑΙ» ή «ΟΧΙ».
- Δημοψήφισμα δεν μπορεί να διεξαχθεί για θέματα που αφορούν τον προϋπολογισμό του Δήμου ή της Κοινότητας ή την επιβολή τελών. Δεν επιτρέπεται να διεξαχθεί δημοψήφισμα το τελευταίο έτος της δημοτικής περιόδου, με εξαίρεση τις περιπτώσεις των άρθρων 3 και 4. Επίσης δεν επιτρέπεται η διεξαγωγή δημοψηφίσματος κατά τη διάρκεια της προεκλογικής περιόδου, για την ανάδειξη των μελών του εθνικού ή του ευρωπαϊκού κοινοβουλίου. Δημοψήφισμα για το ίδιο θέμα δεν μπορεί να διεξαχθεί, πριν περάσει ένας χρόνος από τη διεξαγωγή του προηγούμενου δημοψηφίσματος. Δικαίωμα συμμετοχής στο τοπικό δημοψήφισμα έχουν οι έχοντες δικαίωμα ψήφου στις εκλογές για την ανάδειξη δημοτικών και κοινοτικών αρχών. Έγκυρο θεωρείται το αποτέλεσμα του δημοψηφίσματος, εφόσον συμμετείχε το πενήντα τοις εκατό (50%) των εγγεγραμμένων στους εκλογικούς καταλόγους. [13]

Το αποτέλεσμα του δημοψηφίσματος, που διεξάγεται σύμφωνα με τις ανωτέρω διατάξεις, δεσμεύει το οικείο συμβούλιο στο πλαίσιο της απόφασης, που θα λάβει για το θέμα που διεξήχθη. [10]

- Με προεδρικό διάταγμα, που εκδίδεται ύστερα από πρόταση των Υπουργών Εσωτερικών, Δημόσιας Διοίκησης και Αποκέντρωσης και Οικονομίας και Οικονομικών, ρυθμίζονται τα θέματα που αφορούν τον έλεγχο νομιμότητας της διενέργειας του τοπικού δημοψηφίσματος από τον Γενικό Γραμματέα της Περιφέρειας, κατά το άρθρο 149, την προκήρυξη και τη διαδικασία διεξαγωγής της ψηφοφορίας, την εξαγωγή και δημοσίευση του αποτελέσματος, τους όρους χρηματοδότησης των εμπλεκόμενων πλευρών και προβολής των προβαλλόμενων θέσεων, καθώς και κάθε σχετικό θέμα.

[10] <http://finkarpathos.com>

[13] <http://www.stasi.gr>

1.4.1.1 ΑΠΟΛΟΓΙΣΜΟΣ ΠΕΠΡΑΓΜΕΝΩΝ ΔΗΜΟΤΙΚΗΣ ΑΡΧΗΣ

- Κάθε χρόνο γίνεται ο απολογισμός πεπραγμένων της δημοτικής αρχής, σε ειδική δημόσια συνεδρίαση του δημοτικού συμβουλίου, σε ό,τι αφορά την οικονομική κατάσταση, τη διοίκηση του Δήμου και την εφαρμογή του προγράμματος δημοτικής δράσης. [14]
- Η ειδική δημόσια συνεδρίαση του δημοτικού συμβουλίου γίνεται μέχρι τέλος Ιουνίου και ανακοινώνεται πριν από δεκαπέντε (15) τουλάχιστον ημέρες με κάθε πρόσφορο τρόπο. Σε αυτήν καλούνται οι κάτοικοι και όλοι οι φορείς της πόλης.
- Το δημοτικό συμβούλιο επιλέγει τον προσφορότερο χώρο για τη διεξαγωγή της ανωτέρω συνεδρίασης.
- Κατά την ειδική δημόσια συνεδρίαση του δημοτικού συμβουλίου τοποθετούνται όλες οι δημοτικές παρατάξεις και μπορούν να πάρουν το λόγο τα μέλη του δημοτικού συμβουλίου και τα μέλη των συμβουλίων των δημοτικών και τοπικών διαμερισμάτων.
- Κάθε φορέας, δημότης, κάτοικος ή φορολογούμενος από το Δήμο έχει δικαίωμα να διατυπώσει παρατηρήσεις σχετικές με τον απολογισμό στη συνεδρίαση αυτή.
- Σε περίπτωση που το χρονικό διάστημα που προβλέπει το παρόν άρθρο παρέλθει χωρίς να κινηθούν οι διαδικασίες για την πραγματοποίηση της ειδικής δημόσιας συνεδρίασης απολογισμού, μπορούν οι δημοτικές παρατάξεις ή οι δημοτικοί σύμβουλοι να προκαλέσουν τη συνεδρίαση αυτή σύμφωνα με τα προβλεπόμενα στο άρθρο 94.

[14] <http://www.korinthosblogs.com>

ΚΕΦΑΛΑΙΟ ΔΕΥΤΕΡΟ

Ο ΣΥΜΜΕΤΟΧΙΚΟΣ ΠΡΟΫΠΟΛΟΓΙΣΜΟΣ

ΚΕΦΑΛΑΙΟ ΔΕΥΤΕΡΟ

Ο ΣΥΜΜΕΤΟΧΙΚΟΣ ΠΡΟΫΠΟΛΟΓΙΣΜΟΣ

2.1 Η ΕΝΝΟΙΑ ΤΟΥ ΣΥΜΜΕΤΟΧΙΚΟΥ ΠΡΟΫΠΟΛΟΓΙΣΜΟΥ

Ο Συμμετοχικός Προϋπολογισμός (ΣΠ) αποτελεί μια διαδικασία συμμετοχής των πολιτών στη λήψη αποφάσεων που σχετίζονται με τους στόχους και την κατανομή των δημοσίων επενδύσεων σε τοπικό επίπεδο. Πρόκειται για μια συμμετοχική διαδικασία διαβούλευσης που αφορά τις προτάσεις του Προϋπολογισμού (σε επίπεδο δημοτικών διαμερισμάτων, δήμων, επαρχιών και περιφερειών, αλλά ακόμα και στο πλαίσιο μιας δημοτικής επιχείρησης), η οποία αναπτύσσεται καθ' όλη τη διάρκεια του έτους, με στόχο να καταρτιστεί μια πρόταση Προϋπολογισμού για το επόμενο έτος διαχείρισης, που θα έχει ως βάση τα αιτήματα των πολιτών. Ο Συμμετοχικός Προϋπολογισμός χαρακτηρίζεται από ένα αυστηρό χρονοδιάγραμμα, που διακρίνεται σε διάφορες φάσεις. Έτσι, για παράδειγμα ο ετήσιος κύκλος των συζητήσεων που πραγματοποιούνται το 2008 κι αφορούν προτάσεις που θα ενσωματωθούν στον Προϋπολογισμό του 2009 πρέπει να επικυρωθεί, από το δημοτικό (ή το περιφερειακό κ.λπ.) συμβούλιο, εντός του Δεκεμβρίου του 2008. [18]

Σε κάθε περίπτωση, ο Συμμετοχικός Προϋπολογισμός δεν πρέπει να θεωρείται ως ένα «εργαλείο» προοριζόμενο αποκλειστικά να διεγείρει την ενεργό συνείδηση του πολίτη, ώστε αυτός να συμμετέχει στις επιλογές που αφορούν τον τόπο όπου ζει και εργάζεται. Πρέπει να αποτελεί μια από τις συνιστώσες ενός **«συστήματος συμμετοχής των πολιτών»** που θα εναρμονίζεται με τις άλλες μορφές χωρικής ή θεματικής συμμετοχής, στις οποίες θα παίρνουν μέρος πολίτες πριν και μετά τη λήψη των αποφάσεων που αφορούν την περιοχή τους. Επιγραμματικά, πάντως, μπορούμε να πούμε ότι υπάρχουν δύο ξεχωριστές κατηγορίες Συμμετοχικού Προϋπολογισμού:

[18] <http://enoiki.pblogs.com>, Άρθρο του Τζοβάνι Αλεγκρέτι

1. Η πρώτη (που διαμορφώθηκε ιδιαίτερα σε πόλεις και περιοχές της Βραζιλίας, του Περού, της Βολιβίας και σε άλλες χώρες της Νότιας Αμερικής) εστιάζεται σε στόχους που έχουν σχέση με τον εκδημοκρατισμό των τοπικών θεσμών και προβλέπει μεγαλύτερα περιθώρια αυτονομίας στη λήψη αποφάσεων για εκείνους τους πολίτες που συμμετέχουν στις διαδικασίες συζήτησης των προϋπολογισμών.
2. Η δεύτερη (που διαμορφώθηκε στη Βόρεια Ευρώπη και τη Νέα Ζηλανδία, αλλά και στις ΗΠΑ, ενώ σήμερα εξαπλώνεται σε διάφορες ευρωπαϊκές πόλεις και σε ορισμένες περιοχές της Αφρικής) αντιλαμβάνεται τη συμμετοχή περισσότερο με μια «συμβουλευτική» έννοια, κι έχει ως πρωταρχικό στόχο την αύξηση της διαφάνειας και την επίτευξη αποτελεσματικότερης διαχείρισης των δημοσίων πόρων. Ανεξάρτητα από τις διαφορές έμφασης, ρόλου και διάρθρωσης των επιμέρους φάσεων, οι πολίτες παρεμβαίνουν και στις δύο περιπτώσεις πριν τη λήψη αποφάσεων, οι οποίες υπόκεινται στην αρμοδιότητα των δημοτικών (ή περιφερειακών κ.λπ.) συμβουλίων. Στο πλαίσιο αυτό, η πολιτεία καλείται να ασκήσει πίεση και έλεγχο, ώστε οι υποδείξεις που κάνουν οι πολίτες να μην παραβλέπονται αβασάνιστα και χωρίς επαρκείς εξηγήσεις από τους εκλεγμένους εκπροσώπους τους.

Υπάρχει μεγάλο ενδιαφέρον για τον συμμετοχικό προϋπολογισμό διότι το αντικείμενό του είναι η κατανομή πόρων που ως επί το πλείστον προέρχονται από τους φόρους των πολιτών, έχει ταυτόχρονα μια έντονα συμβολική αλλά και πρακτική αξία: διαχειρίζεται χρήματα και αποτελεί τον τομέα στον οποίο οι αρχές μπορούν ευκολότερα να αποδεχθούν την άμεση παρέμβαση των πολιτών στη λήψη των αποφάσεων.

Βέβαια, ο Συμμετοχικός Προϋπολογισμός δεν είναι ο μοναδικός τομέας που θα επιδεχόταν καινοτομίες συμμετοχικού τύπου στη διαχείρισή του. Είναι όμως, ασφαλώς, ένας τομέας «στρατηγικής σημασίας», στον οποίο οι «παραχωρήσεις» των θεσμικών οργάνων εκλαμβάνονται από τους πολίτες ως ένα ισχυρό μήνυμα που καταδεικνύει την πραγματική βούλησή τους για αλλαγή. Έτσι, ο ρόλος του είναι καθοριστικός για την αποκατάσταση της σχέσης πολιτών-εξουσίας, ενώ

ταυτόχρονα συνιστά έναν «κόμβο μεταρρύθμισης» της γενικότερης πολιτικής πρακτικής.

Για παράδειγμα, ένας τομέας που έχει αναδειχτεί μέσα απ' αυτό τον «μεταρρυθμιστικό κόμβο» είναι το περιβάλλον. Οι πολίτες μαθαίνουν, ενημερώνονται, επιζητούν την αειφόρο ανάπτυξη. Στο Πόρτο Αλέγκρε, ο φτωχός κόσμος ασχολήθηκε και με το περιβάλλον. Οι κάτοικοι ήθελαν να τρώνε οργανικά / βιολογικά τρόφιμα (αυτό, άλλωστε, θα έπρεπε να είναι μέτρο της ποιότητας ζωής όλων μας), ενώ έμαθαν ότι δεν ήταν καλό να ζητούν να τους δοθούν σπίτια δίπλα στο ποτάμι, γιατί αυτό θα οδηγούσε αμέσως στη ρύπανσή του. Τα αποτελέσματα μιας πολιτικής που σέβεται το περιβάλλον είναι, σήμερα, ορατά. Βλέπουν ότι, μετά από τρία χρόνια προσπαθειών, μπορούν να κολυμπούν πάλι εκεί, χωρίς να χρειάζεται να μετακινούνται χιλιόμετρα. Αυτό ήταν ένα πολύ σημαντικό γεγονός για όλους τους κατοίκους.

Ακόμη και τα λάθη, όμως, αποδεικνύονται χρήσιμα. Το 1989, στις συνελεύσεις Συμμετοχικού Προϋπολογισμού του Πόρτο Αλέγκρε, πρώτη στις επενδυτικές προτεραιότητες ήταν η ασφαλτόστρωση των δρόμων. Για όσους συμμετείχαν σ' αυτές τις διαδικασίες, η ασφαλτος ήταν σύμβολο αναβάθμισης, σύμβολο «της πόλης και του πολιτισμού». Οι μηχανικοί ήταν αντίθετοι, αλλά οι συνελεύσεις αποφάσισαν να εκτελεστεί το συγκεκριμένο έργο και η διοίκηση του δήμου υλοποίησε την απόφασή τους. Στη συνέχεια όμως, με τις βροχές, οι δρόμοι καταστράφηκαν γιατί στα ψηλότερα σημεία της πόλης υπήρχαν χωματόδρομοι, ενώ προκλήθηκαν και ατυχήματα. Το τελικό αποτέλεσμα ήταν ότι πήγε χαμένη μια ολόκληρη επένδυση. Μέσα απ' αυτή την αρνητική εμπειρία, λοιπόν, οι κάτοικοι κατάλαβαν ότι πρέπει στις αποφάσεις τους να λαμβάνουν υπόψη τους και τεχνικά κριτήρια. Σήμερα, αυτοί οι ίδιοι είναι που ζητούν να γίνει λιθόστρωση.

Πρώθηση Συμμετοχικού Προϋπολογισμού

Την αρμοδιότητα διαβούλευσης με τους πολίτες για τη χάραξη της εκάστοτε περιφερειακής πολιτικής έχουν, μέσα στο πλαίσιο των εξουσιών τους, οι εξής:

- Σε επίπεδο δήμων: ο δήμαρχος και η δημοτική αρχή
- Σε επίπεδο περιφέρειας: ο περιφερειάρχης και η περιφερειακή αρχή
- Σε επίπεδο δημοτικού διαμερίσματος: ο πρόεδρος του δημοτικού διαμερίσματος κ.ο.κ.

Στην πραγματικότητα, αυτοί είναι οι συνήθεις τρόποι προώθησης του Συμμετοχικού Προϋπολογισμού. Ενδέχεται όμως παρόμοιες διεργασίες ν' αναπτυχθούν κι έπειτα από πιέσεις κι άλλων θεσμικών παραγόντων (δημοτικά, διαμερισματικά, επαρχιακά, περιφερειακά συμβούλια). Τέλος, οργανισμοί ανώτερου θεσμικού επιπέδου μπορούν, χρησιμοποιώντας διάφορα κίνητρα και κατευθυντήριες γραμμές, να πιέζουν τα κατώτερα θεσμικά όργανα να θέσουν σε εφαρμογή διαδικασίες συμμετοχής στο σχεδιασμό των Προϋπολογισμών. Για παράδειγμα, στη Γερμανία οι δήμοι ωθούνται να ενεργοποιήσουν διαδικασίες Συμμετοχικού Προϋπολογισμού από τα ομόσπονδα κρατίδια (Lander). [6]

Διαχείριση Δαπανών Συμμετοχικού Προϋπολογισμού

Τα θεσμικά όργανα τείνουν να μοιράζονται με τους πολίτες την ευθύνη διαχείρισης των περισσότερο «ελαστικών» δαπανών, όπως οι δαπάνες που προορίζονται για δημόσια έργα και υπηρεσίες. Το ποσοστό αυτών των κονδυλίων που αποτελεί αντικείμενο διαβούλευσης δεν είναι συγκεκριμένο, αν και το ευκαίριο βέβαια θα ήταν η συζήτηση να αφορά το σύνολο, ή σχεδόν το σύνολο, των δαπανών. [16]

[6] <http://www.pocities.gr> Τζοβάνι Αλεγκρέτι (19/6/2006)

[16] <http://www.syn-marousi.gr> Λούτς Μπαράνγκς

Σε πόλεις όπως το Πόρτο Αλέγκρε, οι κάτοικοι συζητούν για το 100% των δαπανών που αφορούν επενδύσεις σε έργα και υπηρεσίες, οι οποίες αντιπροσωπεύουν το 15%-25% του συνόλου των ετήσιων δημοτικών δαπανών. Αυτό το ποσοστό του συνολικού προϋπολογισμού που τίθεται σε διαβούλευση έχει αυξηθεί με τα χρόνια, καθώς το 1989 αντιπροσώπευε μόνο το 3%. Εξακολουθούν να εξαιρούνται, ωστόσο, μια σειρά από δαπάνες, όπως τα έξοδα τρέχουσας διαχείρισης και τα έξοδα προσωπικού, που ο δήμος προτιμάει να κρατάει υπό τον έλεγχό του, τόσο λόγω του σύνθετου χαρακτήρα τους και των χρηματοοικονομικών και συνδικαλιστικών επιπτώσεων που συνεπάγονται, όσο κι επειδή επιθυμεί να διατηρεί έναν ενεργό ρόλο στο πεδίο της οργάνωσης του δημοτικού μηχανισμού. Εντούτοις, σε αρκετές πόλεις έγινε δυνατό, με τον καιρό (μέσω μικτών επιτροπών, αποτελούμενων από ίσο αριθμό κατοίκων, εκπροσώπων της δημοτικής αρχής και εκπροσώπων των συνδικαλιστικών οργανώσεων των υπαλλήλων του Δήμου) να προκύψουν συλλογικές προτάσεις για τη μείωση των δαπανών που αναφέρονταν στην πρόσληψη νέου προσωπικού.

Σε ορισμένα πολεοδομικά σύνολα στα οποία εφαρμόζεται ο Συμμετοχικός Προϋπολογισμός, το ποσοστό του Δημοτικού Προϋπολογισμού που συζητείται κυμαίνεται μεταξύ του 50% και του 70% των δαπανών για επενδύσεις σε έργα και υπηρεσίες, ενώ αλλού περιορίζεται σε ειδικούς τομείς (π.χ. της υγείας και των κοινωνικών υπηρεσιών) στους οποίους αντιστοιχούν συγκεκριμένα ποσοστά του προϋπολογισμού του δήμου.

Λειτουργία Συμμετοχικού Προϋπολογισμού

Στο πλαίσιο του Συμμετοχικού Προϋπολογισμού πρέπει να υπάρχουν δύο κύριες και παράλληλες κατευθύνσεις διαβούλευσης και διευρυμένης λήψης αποφάσεων. Πρώτον, συζητήσεις που να διοργανώνονται με βάση τη διαίρεση της πόλης με γεωγραφικά κριτήρια. Δεύτερον, συζητήσεις που να διοργανώνονται σε θεματική βάση, δηλαδή για ζητήματα που αφορούν ολόκληρη την περιοχή ως ένα σύνθετο και ολοκληρωμένο σύνολο. [6]

161 <http://www.geocities.gr> Τζοβάνι Αλετρίνι (19/6/2006)

Οι θεματικοί τομείς είναι απαραίτητοι:

- **Πρώτον**, για να αρχίσει πάλι η συζήτηση σ' εκείνα τα τμήματα του πληθυσμού, που είναι ήδη οργανωμένα σε συλλόγους, συνδικαλιστικές ή επαγγελματικές οργανώσεις.
- **Δεύτερον**, για να συζητούνται «στρατηγικής σημασίας» θέματα σε επίπεδο Δήμου (η Περιφέρειας) και όχι στο «πρωτοβάθμιο» επίπεδο του διαμερίσματος ή της γειτονιάς.
- **Τρίτον**, για να μην εξαιρούνται από τη συζήτηση κάποια δήθεν «ελάσσονα» θέματα, τα οποία ενδεχομένως να μένουν εκτός της κατανομής των πόρων που αποφασίζουν ή υποδεικνύουν οι κάτοικοι σε «πρωτοβάθμιο» επίπεδο.

Επειδή υπάρχει πάντα το ενδεχόμενο οι πολίτες να τείνουν να εστιάσουν τη συζήτηση σχεδόν αποκλειστικά σ' ορισμένα θέματα, είναι σημαντικό ο δημόσιος φορέας να λειτουργεί ως «συντονιστής» που θα ισορροπεί και θα ρυθμίζει τη συζήτηση, έτσι ώστε να εξετάζονται –τουλάχιστον στη φάση της ανταλλαγής απόψεων– όλοι οι τομείς παρέμβασης στην πόλη. Θα ήταν επίσης προτιμότερο (ιδιαίτερα σε μεγάλες γεωγραφικές ενότητες) οι τοπικές υποδιαιρέσεις, που γίνονται με στόχο την αποκέντρωση, να μην ακολουθούν απλώς τα διοικητικά σύνορα που έχουν «επιβληθεί άνωθεν», αλλά να διαμορφώνονται μετά από ελεύθερη ανταλλαγή απόψεων μεταξύ των πολιτών και να έχουν στόχο την αναγνώριση της κοινής ταυτότητας των κατοίκων και την ενίσχυση του αισθήματος σύνδεσής τους με την περιοχή τους.

Συμπεριλαμβανόμενες Διαδικασίες Συμμετοχικού Προϋπολογισμού

Σημασία έχει, οι διαδικασίες της διαβούλευσης να συμπεριλαμβάνουν το μεγαλύτερο δυνατό μέρος του πληθυσμού, ώστε να μην ακούγονται μόνο οι ομάδες εκείνες που είναι ήδη οργανωμένες και οι οποίες θα μπορούσαν να λειτουργούν κατά κάποιο τρόπο ως «ομάδες πίεσης». [18]

[18] <http://enotiki.pblogs.com>, Άρθρο του Τζοβάνι Αλεγκρέτι

- Θα πρέπει να είναι εξαρχής σαφές ότι η οποιαδήποτε πίεση θα πρέπει να ασκείται δημόσια και με ανοιχτά χαρτιά και να μην ξεφεύγει από τα πλαίσια της διαφάνειας, η οποία αποτελεί βασική προϋπόθεση προκειμένου να έχουν όλοι οι πολίτες τη βεβαιότητα ότι τηρούνται οι κανόνες που έχουν αποφασιστεί για τη διαβούλευση και τη λήψη των αποφάσεων.
- Θα πρέπει επίσης να διευκολύνεται η πρόσβαση και η ισότιμη συμμετοχή στις διαδικασίες όλων των πολιτών, χωρίς να δημιουργούνται «δαρβινικοί» μηχανισμοί που θα εξαιρούν «αυτόματα» τους πιο αδύναμους, τους λιγότερο μορφωμένους ή τους έχοντες μικρή πολιτική εμπειρία. Σ' αυτή την κατεύθυνση, μπορεί να περιλαμβάνονται η μεταφορά του χώρου της συνέλευσης και η δημιουργία παιδικών σταθμών που θα λειτουργούν κατά τη διάρκεια της, καθώς και η τήρηση ίσου χρόνου ομιλίας για όλους.
- Ο Συμμετοχικός Προϋπολογισμός αποτελεί σημαντική διαδικασία διαβούλευσης των κατοίκων μιας περιοχής. Για το λόγο αυτό, θα πρέπει να περιλαμβάνονται στη διαδικασία κατηγορίες πολιτών που στερούνται τυπικών πολιτικών δικαιωμάτων, όπως είναι τα ανήλικα παιδιά ή οι αλλοδαποί.
- Γενικότερα, ο Συμμετοχικός Προϋπολογισμός συνδυάζει στοιχεία άμεσης δημοκρατίας –υπό μορφή συνελεύσεων– και στοιχεία αντιπροσωπευτικής δημοκρατίας, όπου οι λαϊκοί εκπρόσωποι συζητούν και εγκρίνουν, με «δέσμευση εντολής», τις κατευθυντήριες γραμμές για τις δαπάνες της πόλης (προσδιορίζοντας τους επιμέρους προορισμούς των κονδυλίων). Τα όργανα της Διοίκησης θα εναρμονίσουν αυτές τις κατευθύνσεις με τις δικές τους αυτόνομες προτάσεις και θα τις υποβάλουν πάλι στους πολίτες για αξιολόγηση. Στη συνέχεια, οι προτάσεις θα υποβληθούν στα Δημοτικά Συμβούλια, τα οποία φέρουν, εκ του νόμου, την ευθύνη για την έγκριση του Δημοτικού Προϋπολογισμού

- Έχει αποδειχθεί ότι στις Γενικές Συνελεύσεις του Συμμετοχικού Προϋπολογισμού είναι σκόπιμο να παρίστανται εκπρόσωποι των επίσημων θεσμικών οργάνων, χωρίς όμως να έχουν δικαίωμα ψήφου για τις κατευθύνσεις και τις προτεραιότητες που υποδεικνύουν οι πολίτες, έτσι ώστε να διασφαλίζεται τόσο η αυτονομία δράσης και λήψης αποφάσεων των κατοίκων, όσο και ο ανοιχτός διάλογος μεταξύ κοινωνίας και θεσμικών οργάνων.
- Οι συνελεύσεις είναι ανοιχτές σε οργανώσεις πολιτών, αλλά και σε μεμονωμένα άτομα. Το στοιχείο αυτό αποτελεί ένα μεγάλο βήμα προς τα εμπρός, σε σχέση με παλαιότερες μορφές συμμετοχής που αφορούσαν μόνο τους εκπροσώπους συγκεκριμένων συλλογικοτήτων, αφαιρώντας μ' αυτό τον τρόπο από τον μεμονωμένο ή μη ενταγμένο σε κάποια οργάνωση πολίτη οποιοδήποτε ενεργό ρόλο, πέρα από το δικαίωμα ψήφου στις εκλογές ή το ατομικό δικαίωμα της κριτικής.
- Η αρχή της αυτοδιαχείρισης των διαδικασιών από τους πολίτες είναι πολλές φορές καθοριστική για την επιτυχία του Συμμετοχικού Προϋπολογισμού. Οι εσωτερικοί κανονισμοί ορίζουν σαφείς κανόνες οργάνωσης και λειτουργίας του ΣΠ για τις συνελεύσεις κάθε έτους, οι οποίοι όμως πρέπει να έχουν αρκετή ελαστικότητα, ώστε να μπορούν να αναθεωρούνται κάθε χρόνο μέσα από μια διαδικασία στην οποία θα συμμετέχουν ισότιμα οι πολίτες και οι Δημοτικές Αρχές.

Αποτελέσματα Συμμετοχικού Προϋπολογισμού

1. Ο Συμμετοχικός Προϋπολογισμός επανέφερε το κέντρο βάρους στον Προϋπολογισμό, ο οποίος για πολύ καιρό εθεωρείτο ζήτημα σχεδόν «πολιτικά ουδέτερο» και καθαρά τεχνικό. Αυτή ήταν, βέβαια, μια παραπλανητική θεώρηση που υπέκρυπτε τα έντονα στοιχεία πολιτικών επιλογών που έχει ο Προϋπολογισμός, τα οποία επιτρέπουν να καταστεί ένα μέσο με το οποίο οι πολίτες ασκούν έλεγχο στους αιρετούς εκπροσώπους τους, εφόσον βέβαια είναι ξεκάθαρος και κατανοητός. Κυρίως, όμως, ο Συμμετοχικός Προϋπολογισμός αποκατέστησε το πολιτικό περιεχόμενο του Προϋπολογισμού, ως ενός πεδίου στο οποίο αποφασίζονται οι στόχοι των δημοτικών αρχών, πριν ακόμη συζητηθούν τα μέσα που θα χρησιμοποιηθούν για την επίτευξη των στόχων αυτών. [19]
2. Η συζήτηση με τους πολίτες έχει ουσιαστικό χαρακτήρα. Δεν πρόκειται απλώς για μια συμβουλευτική συνεδρία, δηλαδή για μια από εκείνες τις μορφές «ψευδοσυμμετοχής με απλή έκφραση απόψεων» για τις οποίες μίλησε, το 1969, ο Sherry Arnstein. Αντίθετα, παρόλο που προωθείται και αναπτύσσεται στην πράξη από τις δημοτικές αρχές και δεν έχει απαραίτητα κωδικοποιηθεί ως νόμος, πρόκειται για ένα πραγματικό άνοιγμα του διοικητικού μηχανισμού στον έλεγχο εκ μέρους των πολιτών και στην άμεση συμμετοχή τους στις μείζονες επιλογές που αφορούν την περιοχή τους.

[19] <http://www.thesalonikionpoliton.gr>

3. Η μεγαλύτερη συμβολή του Συμμετοχικού Προϋπολογισμού δεν αφορά μόνο τη δυνατότητα που δίνει στους κατοίκους να αποφασίζουν τις θεματικές προτεραιότητες των επενδύσεων και τα επιμέρους έργα που θα υλοποιηθούν σ' ολόκληρη την πόλη, αλλά και το γεγονός ότι μέσω αυτής της συλλογικής διαδικασίας οι πολίτες διαμορφώνουν μία έννοια «κοινού αγαθού» (ή, καλύτερα, «κοινών αγαθών») για την πόλη τους.

Συνεπώς, ο Συμμετοχικός Προϋπολογισμός αποτελεί μια συμμετοχική διαδικασία φορτισμένη με το έντονα αξιακό περιεχόμενο που περιέχει η λήψη αποφάσεων «στρατηγικού» τύπου και δεν περιορίζεται στο να προσανατολίζει απλώς τους εμπλεκόμενους φορείς στον καθορισμό των λεπτομερειών υλοποίησης των έργων ή στην απόσπαση συναινέσεων σε προειλημμένες αποφάσεις. Τα μοντέλα Συμμετοχικού Προϋπολογισμού που έχουν εφαρμοστεί σε διάφορες τοπικές κοινωνίες απέδειξαν ότι αυτός διαθέτει όχι μόνο σημαντικό παιδευτικό περιεχόμενο και δυνατότητα να κινητοποιεί το υπάρχον δυναμικό ενεργών και στρατευμένων στη συνδιαχείριση του χώρου πολιτών, αλλά ότι, επιπλέον, διευκολύνει τη διαδικασία επιμερισμού των αρμοδιοτήτων και των ευθυνών και την αύξηση της αποτελεσματικότητας της διαχείρισης του Δήμου, μέσω του εκδημοκρατισμού και της επιβολής κανόνων διαφάνειας. Επίσης, ο ΣΠ επιτρέπει, συχνά, τη διαμόρφωση «κοινωνικών συμβολαίων» υπέρ των ασθενέστερων στοιχείων της κοινωνίας και με τον καιρό οδηγεί σε μια αυξημένη αποδοχή πολιτικών επιλογών οι οποίες, αν δεν στηρίζονταν στην από κοινού παραδοχή των μεσοπρόθεσμων και μακροπρόθεσμων δυσκολιών, προσδοκιών, στόχων και πλεονεκτημάτων τους, θα ήταν δύσκολο να γίνουν. [6]

161 <http://www.reocities.gr> Τζοβάνι Αλεγράο (19/6/2006)

2.1.1 ΣΤΟΧΟΙ ΚΑΙ ΜΕΣΑ

Στόχοι της αναγκαίας δημοσιονομικής μεταρρύθμισης, πρέπει να είναι:

- Η διασφάλιση της διαφάνειας και της δημόσιας λογοδοσίας στη διαχείριση του δημόσιου χρήματος και των δημόσιων πόρων, τόσο σε ότι αφορά τις επιλογές όσο και σε ότι αφορά τις μεθόδους και τα κοινωνικά και οικονομικά αποτελέσματά της. [30]
- Η μεγιστοποίηση της κοινωνικής αποτελεσματικότητας της δημοσιονομικής διαχείρισης και τελικά η βελτίωση της εξυπηρέτησης του πολίτη.
- Η δημιουργία ή η ενίσχυση των προϋποθέσεων που καθιστούν δυνατή, την υιοθέτηση διαδικασιών δημοκρατικού προγραμματισμού και κοινωνικής συμμετοχής στην κατάρτιση, την εκτέλεση και τον έλεγχο του προϋπολογισμού. Η διαφάνεια της δημοσιονομικής διαχείρισης, η εμπέδωση της υποχρέωσης για δημόσια λογοδοσία και της αρχής του ελέγχου της κοινωνικής και οικονομικής αποτελεσματικότητας των δαπανών, είναι προϋποθέσεις για την "απομυθοποίηση" και την κοινωνικοποίηση του προϋπολογισμού μέσω διαδικασιών δημοκρατικού προγραμματισμού και κοινωνικής συμμετοχής.
- Ο εκδημοκρατισμός, η αποκέντρωση και, επί της ουσίας, επανίδρυση του κράτους και της διοίκησης με άξονα και κριτήριο όχι τις αλλαγές προσώπων ή (μόνο) τις νέες τεχνικές αλλά κυρίως το νέο περιεχόμενο των διοικητικών λειτουργιών. Ο επιτελικός σχεδιασμός, η κατάρτιση, η αξιολόγηση και ο έλεγχος συγκεκριμένων προγραμμάτων, η θεσμοθετημένη διαβούλευση με φορείς και πολίτες αποκτούν κεντρική θέση, στο νέο περιεχόμενο μιας δημόσιας διοίκησης που υπηρετεί τις αποκεντρωμένες και δημοκρατικές διαδικασίες ενός προϋπολογισμού προγραμμάτων και ενός συμμετοχικού προγραμματισμού.

[30] Γιάννη Δραγασάκη, « Στόχοι και μέσα της δημοσιονομικής μεταρρύθμισης » Βουλευτή Β' Αθηνών

Μέσα για την επίτευξη αυτών των στόχων μεταξύ άλλων είναι:

- Η σύνδεση του προϋπολογισμού (και της δημοσιονομικής διαχείρισης) με τον προγραμματισμό. Η βαθμιαία μετάβαση από προϋπολογισμούς (και λογικές) "τυφλών" κονδυλίων, σε προϋπολογισμούς (και λογικές) προγραμμάτων με σαφείς κοινωνικοοικονομικούς στόχους και ελέγξιμα αποτελέσματα.
- Η καθιέρωση νέων αρχών αξιολόγησης και ελέγχου των δαπανών με βάση τα κοινωνικά τους αποτελέσματα. Συμπλήρωση ή και βαθμιαία αντικατάσταση του ελέγχου τυπικής νομιμότητας με ελέγχους κοινωνικής αποτελεσματικότητας.
- Η κατάργηση των ειδικών λογαριασμών και η "επανίδρυση", όσων είναι πράγματι αναγκαίοι, με ειδική νομοθετική ρύθμιση για τον κάθε λογαριασμό, η οποία θα θέτει συγκεκριμένα πλαίσια διαχείρισης και τρόπους ελέγχου και λογοδοσίας για τον κάθε ειδικό λογαριασμό.
- Επανακαθορισμός και διεύρυνση του αντικειμένου και του πεδίου της δημοσιονομικής διαχείρισης με στόχο την κάλυψη πεδίων που σήμερα δεν καλύπτονται ή δεν καλύπτονται επαρκώς όπως η δημόσια περιουσία και οι υποχρεώσεις που αναλαμβάνει το κράτος.
- Αναβάθμιση του ρόλου της Βουλής τόσο στη φάση της κατάρτισης όσο και σ' εκείνη της εκτέλεσης και του ελέγχου του προϋπολογισμού με ταυτόχρονο περιορισμό της υπερεξουσίας του εκάστοτε υπουργού Οικονομικών και της εκτελεστικής εξουσίας.
- Ριζική αλλαγή των σχέσεων της δημοσιούπαλληλικής ιεραρχίας με την εκάστοτε πολιτική και κομματική εξουσία. Κατοχύρωση της ανεξαρτησίας της και ουσιαστικοποίηση του ρόλου της γενικά και ειδικά ως προς την κατάρτιση του προϋπολογισμού και τη συνεπή εφαρμογή του.

- Η δημιουργία μιας σύγχρονης τεχνικής, οργανωτικής και λογιστικής "υποδομής", η γενίκευση της εφαρμογής του διπλογραφικού λογιστικού συστήματος και η καθιέρωση ενιαίων, σταθερών και κοινά αποδεκτών αρχών, κανόνων και ορισμών σε ό,τι αφορά την καταγραφή και τη λογιστική απεικόνιση των διαφόρων μεγεθών.

2.2 ΑΝΑΛΥΣΗ

Είναι φανερό ότι στη σημερινή δημοκρατία, όπως την βιώνουμε παγκοσμίως, ο λαός απέχει πολύ από το να κυβερνάει πραγματικά. Κάθε 4 χρόνια εκλέγει τους κυβερνήτες του χωρίς μετά να μπορεί να ελέγξει πως αυτοί διαχειρίζονται την εξουσία. Είναι γνωστά τα στεγανά που υπάρχουν στην άσκηση της εξουσίας όχι μόνο στην χώρα μας αλλά και σε ολόκληρο το κόσμο.

Ως γνωστών στα κέντρα λήψης των αποφάσεων, πρόσβαση έχουν ελάχιστοι, ο δε απλός κόσμος είναι παντελώς αποκλεισμένος. Αυτοί λοιπόν που διαμορφώνουν τις εκάστοτε πολιτικές, δεν αισθάνονται καμία υποχρέωση, όταν πάρουν την όποια εξουσία, να πολιτευτούν σύμφωνα με όσα προεκλογικά υποσχέθηκαν ότι θα πράξουν, αφού θεωρούν ότι τους έχει δοθεί από τους πολίτες «λευκή επιταγή» για την άσκηση της εξουσίας.

Γι' αυτό προβάλλει επιτακτική η ανάγκη να υπάρξει αποτελεσματικός έλεγχος των πεπραγμένων της εκάστοτε εξουσίας και απόρριψη εκ μέρους της κοινωνίας των κακώς κειμένων της διακυβέρνησής της. Προβάλλει σαν πρωταρχικό καθήκον της κοινωνίας, να οργανώσει τις αντιστάσεις της, προκειμένου να αποκρούσει τα αντιλαϊκά σχέδια που εξυφάνονται κύρια από «αόρατους» μηχανισμούς και κέντρα και επιβάλλονται από τους εκπροσώπους τους, τις διάφορες αρχές

Όσον αφορά την **τοπική αυτοδιοίκηση** η συμμετοχή των πολιτών στην ουσία περιορίζεται στην εν λευκώ ανάθεση κάθε τέσσερα χρόνια της δημοτικής διαχείρισης στους αιρετούς άρχοντες, με αποτέλεσμα να αναπτύσσονται στους ΟΤΑ τα τελευταία χρόνια φαινόμενα ανάλογα εκείνων του εθνικού επιπέδου,

όπως αδιαφάνεια , ανάπτυξη πελατειακών σχέσεων, ανορθολογικές αποφάσεις, διαπλοκή, διαφθορά. [15]

Παρόλα αυτά όλο και πιο συχνά κάνουν την εμφάνισή τους κινήσεις και πρωτοβουλίες πολιτών που διεκδικούν το δικαίωμα να παίζουν καθοριστικό ρόλο στις αποφάσεις που λαμβάνονται για την περιοχή τους. Όμως το θεσμικό πλαίσιο για την τοπική αυτοδιοίκηση δεν επιτρέπει ουσιαστικές παρεμβάσεις. Για να μπορέσει η τοπική αυτοδιοίκηση να βγει από την κρίση και να εκπληρώσει τον ουσιαστικό της χαρακτήρα, θα πρέπει οι πολίτες να πάρουν την διαχείριση στα χέρια τους τόσο μέσα από κινηματικές διαδικασίες όσο και μέσα από νέους και καινοτόμους θεσμούς άμεσης συμμετοχής.

Προς αυτή τη κατεύθυνση κινείται η πρόταση του «**συμμετοχικού προϋπολογισμού**» ή «προϋπολογισμού των πολιτών».

Είναι μια προσπάθεια να «κατέβει η εξουσία προς τα κάτω» και τμήμα της, να τη διαχειρίζεται απ' ευθείας ο λαός. Δεν είναι μια οικονομική πρόταση διαχείρισης κάποιων πόρων του δημοτικού προϋπολογισμού (αναδιάταξη κονδυλίων), ούτε χρησιμεύει μόνο για την εξασφάλιση της διαφάνειας των πόρων που διατίθενται για έργα.

Είναι κύρια μια πρόταση:

- άσκησης της εξουσίας εκ μέρους των πολιτών
- κατάργησης των στεγανών και της αδιαφάνειας
- ελάττωσης της δύναμης των μηχανισμών
- ανάδειξης της πρωτοβουλίας και της αυτενέργειας των πολλών (και πολλαπλώς αποκλεισμένων από τα κέντρα λήψης των αποφάσεων).

[15] <http://www.iliou-polis.gr>

Βασικός στόχος του συμμετοχικού προϋπολογισμού είναι:

- να αποτελέσει βασικό μοχλό διεκδίκησης της τοπικής κοινωνίας
- να συμβάλλει στη διάχυση της δημοτικής εξουσίας προς τα κάτω
- να διευκολύνει τον έλεγχο των πολιτών σχετικά με τα πεπραγμένα της δημοτικής αρχής
- να διατυπώσει τις βασικές προτάσεις ανάδειξης των προτεραιοτήτων, να βγάλει τους πολίτες στο προσκήνιο και να τους κάνει να σκεφτούν για τα προβλήματα που τους περιστοιχίζουν (γενικά και τοπικά) και τις πιθανές λύσεις για την άρση των αδιεξόδων.
- να τους μάθει να συνδιαλέγονται, να ανταλλάσσουν απόψεις, να χρησιμοποιούν τη φαντασία τους, να αναπτύσσουν τις ικανότητες και τις δεξιότητές τους.

Πάνω από όλα είναι μια πρόταση άμεσης δημοκρατίας και αυτοδιαχείρισης. Γι αυτό πρέπει να εξασφαλιστεί η θεσμική του καταχώρηση, ανεξάρτητα από τις εναλλαγές στην εξουσία του δήμου.

Η βασική ιδέα συνίσταται, στη διάθεση του 20% του Τεχνικού Προγράμματος του Δήμου, στα έργα που θα υποδειχτούν απ' ευθείας από τις λαϊκές συνελεύσεις των κατοίκων, μέσω της διαδικασίας του Συμμετοχικού Προϋπολογισμού και μπορεί προοπτικά να επεκταθεί και σε άλλες δραστηριότητες (πολιτισμός, αθλητισμός κλπ). Το πώς εξειδικεύεται αυτό το 20% του Τεχνικού Προγράμματος σε συγκεκριμένα έργα και ποσά, είναι δουλειά του «λαϊκού συμβουλίου προϋπολογισμού», που αποτελείται από αντιπροσώπους εκλεγμένους από τις λαϊκές συνελεύσεις και είναι επιφορτισμένοι με το καθήκον να μαζέψουν τις προτάσεις των λαϊκών συνελεύσεων, να τις φιλτράρουν, να σχεδιάσουν, να ολοκληρώσουν τον προϋπολογισμό και να τον στείλουν στο δημοτικό συμβούλιο.

2.3 ΙΣΤΟΡΙΑ ΣΥΜΜΕΤΟΧΙΚΟΥ ΠΡΟΫΠΟΛΟΓΙΣΜΟΥ

Στη διάρκεια της δεκαετίας του '90, η ανοδική τάση της συμμετοχικότητας στην πολιτική της τοπικής εξουσίας, καθώς και σε άλλους χώρους κατέρρευσε ως αποτέλεσμα των οξυμμένων διαφωνιών που προκάλεσε η νέο-φιλελεύθερη επαναλειτουργία της κοινωνίας. Ενώ κατά τις δεκαετίες '70 και '80 οι συμμετοχικές μέθοδοι επιτυγχάνονταν με δυναμικά μέσα μετά από θυελλώδεις συζητήσεις, έγινε αντιληπτό ότι η εισφορά των πολιτών στη χάραξη συγκεκριμένων πολιτικών αποφάσεων αποτελούσε χρήσιμο εργαλείο για την άσκηση εξουσίας. Στη Γερμανία, το Ίδρυμα Bertelsmann (ένα από τα μεγαλύτερα νέο-φιλελεύθερα think tank) σίγουρα προώθησε την τάση για κατευθυνόμενο σχεδιασμό της συμμετοχής. Τα μειωμένα ποσοστά συμμετοχής στις εκλογές, καθώς και η περιορισμένη συμμετοχή σε κόμματα (και συνδικάτα) ερμηνεύτηκαν σαν έκφραση μιας πιθανής κρίσης της πολιτικής νομιμοποίησης και ειδικότερα της αντιπροσωπευτικής δημοκρατίας, η οποία θα έπρεπε να αντιπαρατεθεί με τους νέους τρόπους συμμετοχής. [16]

Η συζήτηση πάνω στον προϋπολογισμό των πολιτών που διαμορφώθηκε από το νέο- φιλελευθερισμό, απέκτησε πρακτική σημασία με το πρόγραμμα «Ο Προϋπολογισμός των Πολιτών για τις Τοπικές Αρχές». Στις 3 Νοεμβρίου του 2000, το πρόγραμμα αυτό παρουσιάστηκε από κοινού από το Υπουργείο Εσωτερικών της Βόρειας Rhine- Westphalia και το Ίδρυμα Bertelsmann και εγκρίθηκε την άνοιξη του 2004. Το δελτίο τύπου του Υπουργείου Εσωτερικών ανέφερε ότι ο προϋπολογισμός θα έπρεπε να παρουσιάζεται με κατανοητό τρόπο, αποφεύγοντας την τεχνική ορολογία και τις περιττές λεπτομέρειες. Η συμμετοχή νοείται ως «το να έχει κανείς λόγο» στον προσδιορισμό των δημοσιονομικών προτεραιοτήτων σε μια πόλη ή κοινότητα, ώστε να αποφεύγονται «οι παρεξηγήσεις και μεγάλο μέρος του εκνευρισμού». [24]

[16] <http://www.syn-marousi.gr>, Λούης Μπαράνγκς

[24]cf. Innenministerium NRW : Projekt Bugrehaushushalt vorgestellt-Künftig stärkere Beteiligung der Haushaltsaufstellung, Dusseldorf, 3 November 2000

Έξι τοπικές αρχές συμμετείχαν στο πρόγραμμα. Μια από τις εισαγωγικές οδηγίες που δόθηκαν για το πρόγραμμα αναφέρει: **«Το σημαντικότερο αποτέλεσμα είναι να αποδείξουμε ότι είναι δυνατό το ευρύ κοινό να συμμετέχει στη χάραξη του προϋπολογισμού μιας τοπικής αρχής: το κοινωνικό σύνολο έχει μεγάλη ανάγκη για πληροφόρηση πάνω στον προϋπολογισμό και είναι πρόθυμο να εμπλακεί στη διαδικασία της κατάρτισής του»**. Ταυτόχρονα η οδηγία τονίζει: **«Ενώ ο προϋπολογισμός των πολιτών δεν αποτελεί εργαλείο άμεσης δημοκρατίας, εντούτοις διευρύνει το φάσμα των ευκαιριών και του δικαιώματος στη συμμετοχή»**. Αυτό δεν είναι απλά μια άνευ σημασίας δήλωση για να διασκεδαστούν οι φόβοι για πιθανή υποβάθμιση των εργαλείων άμεσης δημοκρατίας- είναι μια προσεκτικά επεξεργασμένη δήλωση που ρυθμίζει εκτενώς τις μεθόδους συμμετοχής που χρησιμοποιούνται. Συγκεκριμένα, υποδεικνύει ότι δεν πρόκειται για μια διαδικασία συμμετοχής που βασίζεται σε ανάγκες προσδιορισμένες από τους πολίτες, αλλά για μια συμβουλευτική διαδικασία βασισμένη σε ανάγκες που προσδιορίζονται από την τοπική αυτοδιοίκηση. Οι βασικοί στόχοι που τίθενται στο προσχέδιο του προγράμματος είναι εντούτοις ευπρόσδεκτοι ως σημαντικά στοιχεία της προώθησης της δημοκρατίας:

- Να εξασφαλιστεί διαφάνεια για το ευρύ κοινό πάνω στον προϋπολογισμό και την πολιτική προϋπολογισμού.
- Να διευκολυνθεί το ευρύ κοινό να συμμετάσχει και μ' αυτό τον τρόπο να βελτιωθεί ο διάλογος ανάμεσα στους κατοίκους της περιοχής, τους πολιτικούς και την τοπική αυτοδιοίκηση
- Να ενισχυθεί η λήψη αποφάσεων από τους πολιτικούς κατόπιν συλλογικής διαβούλευσης».

Τα παραπάνω αποτελούν σαφώς απαραίτητα προαπαιτούμενα για μια πιο δημοκρατική πολιτική προϋπολογισμού. Εντούτοις, το σχέδιο ένταξης των πολιτών στην ανάπτυξη δεδομένων στρατηγικών- όπου απλά ερμηνεύονται αποφάσεις και κοινοποιούνται βασικές αρχές- που αντικαθιστά την ανεξάρτητη χάραξή τους,

αντιστοιχεί σε μεγάλο βαθμό στον τρόπο με τον οποίο λειτούργησε ως τώρα η συμμετοχή στην πολιτική προϋπολογισμού στην Ομοσπονδιακή Δημοκρατία της Γερμανίας. Είναι χαρακτηριστικό ότι στην οδηγία δε γινόταν καμία σύνδεση με άλλες πρωτοβουλίες σχετικές με τον προϋπολογισμό, όπως η «Τοπική Ατζέντα 21» ή το Δίκτυο «Υγιείς Πόλεις». Οι πληροφορίες που ήταν διαθέσιμη στους πολίτες παρέχονταν αποκλειστικά από τις τοπικές αρχές, προκαθορίζοντας συγκεκριμένα αποτελέσματα από τις συνελεύσεις. [25]

Η νέο-φιλελεύθερη σύλληψη μιας εναλλακτικής πολιτικής προϋπολογισμού μπορεί να συνοψιστεί ως εξής: οι πολίτες πρέπει να εμπλέκονται στη νεοφιλελεύθερη επαναλειτουργία της κοινωνίας με συμμετοχικές διαδικασίες και αντιλαμβανόμενοι το αποτέλεσμα της αναδιανομής ως θέσφατο, θα μάθουν και να το αποδέχονται. Πρέπει να δεχτούν ότι οι περικοπές στις δημόσια χρηματοδοτούμενες υπηρεσίες θα αποζημιώνονται με τη δική τους εθελοντική προσφορά. Εναλλακτικές ιδέες πρέπει να απορρίπτονται άμεσα.

2.4 ΟΙ ΔΗΜΟΤΕΣ ΚΑΙ ΟΙ ΣΥΜΜΕΤΟΧΙΚΕΣ ΔΙΑΔΙΚΑΣΙΕΣ

Στην εποχή μας, αποτελεί κοινό τόπο η αξία που μπορούν να έχουν, για τη διόρθωση των ατελειών του σημερινού συστήματος πολιτικής αντιπροσώπευσης στους ελληνικούς δήμους, οι θεσμοί που προωθούν την **συμμετοχή των πολιτών στα δημοτικά πράγματα**.

Είναι άλλωστε γεγονός ότι σε αρκετές χώρες της Ευρωπαϊκής Ένωσης δυναμώνουν οι τάσεις για ενίσχυση των θεσμών άμεσης δημοκρατίας, ενώ ορισμένα Ευρωπαϊκά Συντάγματα κατοχυρώνουν ρητά το θεσμό του τοπικού δημοψηφίσματος. Στην Ελλάδα, εφαρμόζεται εδώ και χρόνια ο θεσμός της λογοδοσίας δημάρχου, ενώ παλαιό θεσμό αποτελεί και το λαϊκό αίτημα για την αναγνώριση (στο παρελθόν) αυτοτελούς συνοικισμού ως Κοινότητας (αίτημα των ¾ των εκλογέων κατοίκων του συνοικισμού), την ένωση δήμων και κοινοτήτων που συνορεύουν (αίτημα των μισών τουλάχιστον εκλογέων κατοίκων του καθενός από τους υπό συνένωση ΟΤΑ), ή την προσάρτηση συνοικισμού σε άλλο δήμο ή κοινότητα (αίτημα των μισών τουλάχιστον εκλογέων κατοίκων του συνοικισμού).

[25] Bertelsmann Stiftung/Innenministerium des Landes Nordrhein-Westfalen: *Kommunaler Bürgerhaushalt: Ein Leitfadens für die Praxis*, Gutersloh/Düsseldorf, <http://www.buergerhaushalt.de/hom/5.htm> (ενδιάμεσες αναφορές στο πρόγραμμα και παρουσιάσεις για την εφαρμογή του προϋπολογισμού των πολιτών είναι επίσης διαθέσιμες όπως links με ιστοσελίδες των εμπλεκόμενων τοπικών αυτοδιοικήσεων)

Και στις τρεις αυτές περιπτώσεις επρόκειτο για τοπικό λαϊκό αίτημα που έχει έννομες συνέπειες αλλά δεν ήταν δεσμευτικό (τελικά εκδίδονταν Προεδρικό Διάταγμα), υπάγονταν σε ουσιαστικές προϋποθέσεις και διαδικασίες και, συνεπώς, θα πρέπει να αντιμετωπισθεί ως νομικά τυποποιημένος θεσμός άμεσης δημοκρατίας για την συμμετοχή των πολιτών στην λήψη αποφάσεων για το δήμο τους. [27]

Η υποβολή λαϊκού αιτήματος για την αναγνώριση κοινότητας προβλέπεται και σε άλλες χώρες, όπως λ.χ. στην Τσεχία, καθώς και για διάφορα άλλα θέματα σε περισσότερες χώρες. Γενικά, τα περισσότερα από τα λεγόμενα «τοπικά δημοψηφίσματα» έχουν συμβουλευτικό ή πρωτοβουλιακό (ξεκινούν διαδικασία αλλά η τελική απόφαση ανήκει σε άλλο όργανο) χαρακτήρα και ορθά χαρακτηρίζονται ως «λαϊκά αιτήματα» ή «λαϊκή συμβουλευτική διαδικασία» ("popular consultation"). Ωστόσο, ακόμη και σε αυτές τις περιπτώσεις, η πρακτική των δημοτικών αρχών είναι αρκετά περιοριστική: Στη Σουηδία, λ.χ., μόνο δύο από τα εβδομήντα περίπου «λαϊκά αιτήματα» έγιναν τελικά δεκτά από τα δημοτικά συμβούλια.

[27]Στεφάνου Ελένη, καθηγήτρια Παντείου Πανεπιστημίου Αθηνών, Χλέπας Νικόλαος-Κομνηνός, επίκουρος καθηγητής Πανεπιστημίου Αθηνών, Παλαιολόγος Χρήστος Γενικός Γραμματέας ΚΕΔΚΕ, Δοξαστάκης Ζαχαρίας, μέλος Ε.Ε. ΚΕΔΚΕ, Γάζη Παναγιώτα, μέλος Ε.Ε. ΚΕΔΚΕ,Κατσούλης Δημήτρης, δικηγόρος, Δήμαρχος Αυλώνας Εύβοιας, «γνωμοδότηση σχετικά με το νέο σχέδιο νέου δημοτικού και κοινοτικού κώδικα»

Στο επίπεδο της νομοθεσίας, βέβαια, οι διαγραφόμενες τάσεις είναι σαφώς υπέρ της εισαγωγής στοιχείων άμεσης δημοκρατίας στο πολίτευμα, μέσω των δήμων. Έτσι, καθιερώθηκαν νέοι θεσμοί στην Αυστρία (1984), τη Γαλλία (1992), το Βέλγιο (1995), την Ολλανδία (2001) και αλλού. Καταγράφεται, δηλ., ο σταδιακός νομοθετικός εμπλουτισμός της παραδοσιακά *αντιπροσωπευτικής* δημοκρατίας στην Ευρώπη με στοιχεία *άμεσης* δημοκρατίας που εισάγονται κυρίως μέσω του δημοτικού δικαίου. Η εφαρμογή της άμεσης δημοκρατίας είναι βέβαια ευκολότερη στους πολύ μικρούς ΟΤΑ (λ.χ. σε πολύ μικρές κοινότητες της Ισπανίας ή τις ενοριακές Κοινότητες της Πορτογαλίας), ενώ μια αισθητή αύξηση των λαϊκών αιτημάτων και των τοπικών δημοψηφισμάτων έχει καταγραφεί, από το Συμβούλιο της Ευρώπης, μόνο ως προς την Αυστρία και την Ιταλία. Σε γενικές γραμμές, η εμπειρία με τους θεσμούς άμεσης δημοκρατίας στην Ευρώπη έχει δείξει ότι η επιτυχία τους εξαρτάται περισσότερο από τις ιστορικές παραδόσεις και τον πολιτικό πολιτισμό της κάθε χώρας και σαφώς λιγότερο από τις επιλογές του νομοθέτη.

Ο νέος Κώδικας Δήμων και Κοινοτήτων εισάγει και αλλαγές, που αφορούν την καθημερινότητα των πολιτών, όπως για παράδειγμα είναι η έκδοση άδειων καταστημάτων, η δημοτική συγκοινωνία, η απασχόληση και η ασφάλεια.

Με την ενεργοποίηση των άρθρων 2 και 5 του νέου Κώδικα προκύπτουν μία σειρά από αλλαγές, οι οποίες σχετίζονται και με τον Διοικητικό Χάρτη της χώρας. Συγκεκριμένα τίθεται σε ισχύ η πολυσυζητημένη τροπολογία για τον «Καποδίστρια» συμφωνία με την οποία αυτονομούνται δημοτικά διαμερίσματα των οποίων οι κάτοικοι αντιδρούσαν μέχρι πρότινος. Παράλληλα μετατρέπονται σε δήμους όσες κοινότητες έχουν πληθυσμό άνω των τεσσάρων χιλιάδων (4.000) κατοίκων κατά την τελευταία απογραφή. Για την κατηγορία των κοινοτήτων που μετατρέπονται σε δήμους η αναγνώρισή τους γίνεται με απόφαση του Γενικού Γραμματέα της οικείας Περιφέρειας, η οποία δημοσιεύεται στην Εφημερίδα της Κυβερνήσεως. [33]

Με το ίδιο άρθρο παρέχεται η δυνατότητα στους ΟΤΑ να προχωρήσουν σε εθελούσιες συνενώσεις, για την πραγματοποίηση των οποίων όμως θα απαιτηθεί έκδοση σχετικού Προεδρικού Διατάγματος

Με άλλη διάταξη του νέου Κώδικα αυξάνει ο αριθμός των μελών των Δημοτικών Συμβουλίων ανάλογα με τον πληθυσμό τους.

[33] Μάρης Δημήτρης, «Νέος Κώδικας Δήμων και Κοινοτήτων» Οκτώβριος 2006, σελ. 13-15

ΚΕΦΑΛΑΙΟ ΤΡΙΤΟ
Ο ΣΥΜΜΕΤΟΧΙΚΟΣ ΠΡΟΫΠΟΛΟΓΙΣΜΟΣ
ΣΤΗΝ ΕΛΛΑΔΑ ΚΑΙ ΣΤΟΝ ΔΙΕΘΝΗ ΧΩΡΟ

ΚΕΦΑΛΑΙΟ ΤΡΙΤΟ

Ο ΣΥΜΜΕΤΟΧΙΚΟΣ ΠΡΟΫΠΟΛΟΓΙΣΜΟΣ ΣΤΗΝ ΕΛΛΑΔΑ ΚΑΙ ΣΤΟΝ ΔΙΕΘΝΗ ΧΩΡΟ

3.1 Ο ΣΥΜΜΕΤΟΧΙΚΟΣ ΠΡΟΫΠΟΛΟΓΙΣΜΟΣ ΣΤΗΝ ΕΥΡΩΠΗ

Σύμφωνα με την Giovanni Allegretti και Carsten Herzberg [31] τα πρώτα πειράματα και οι απόπειρες εφαρμογής του «συμμετοχικού προϋπολογισμού» (ΣΠ) στην Ευρώπη ξεκίνησαν εδώ και 6 περίπου χρόνια, με τις προσπάθειες του κινήματος για μια διαφορετική παγκοσμιοποίηση να γνωστοποιήσει στο ευρύ κοινό τις εμπειρίες εκδημοκρατισμού της δημοτικής διαχείρισης σε κάποιες πόλεις της λατινικής Αμερικής και στόχο να αποκτήσουν οι πολίτες ενεργό ρόλο στον καθορισμό των επενδυτικών προτεραιοτήτων της τοπικής αυτοδιοίκησης. [31]

Έτσι γεννήθηκε ένα πραγματικό πολιτικό κίνημα με κύριο φορέα το παγκόσμιο φόρουμ τοπικής αυτοδιοίκησης για την κοινωνική ένταξη, με βασικούς στόχους την αλλαγή νοοτροπίας και τρόπου ζωής των πολιτών για τον περιορισμό της οικολογικής καταστροφής, την εξοικονόμηση ενέργειας, την προστασία της κοινωνικής ποικιλομορφίας κ.λπ. και η, μέσω της συμμετοχικής οδού, προώθηση και διάδοση μιας κουλτούρας δημοκρατικών εναλλακτικών λύσεων.

[31] Έρευνα που διενήργησε το «Ινστιτούτο Νίκος Πουλατζάς», εκδόσεις ορίζοντες . Την έρευνα των Τζοβάνι Αλεγκρέτι και Κάρστεν Χέρτμπεργκ χρηματοδότησε το ΤΝΙ και πρόκειται να εκδοθεί στα Ιταλικά, πηγή πληροφόρησης <http://www.ppol.gr>

Στην Ευρώπη σήμερα ο ΣΠ βρίσκεται στο επίκεντρο συζητήσεων που αφορούν την αποκέντρωση, τις νέες μορφές διακυβέρνησης και την αλλαγή σχέσεων μεταξύ τοπικών εξουσιών και πολιτών. Η συνεχής μεγέθυνση των αστικών κέντρων έχει οδηγήσει στην αναγκαιότητα της συμμετοχής της πόλης στη λήψη των αποφάσεων. Το γεγονός αυτό δημιουργεί πρόσφορο έδαφος για το άνοιγμα της τοπικής αυτοδιοίκησης (ΤΑ) προς τους πολίτες της, αναδεικνύει την απαίτηση διαφοροποιημένων απαντήσεων στα όλο και πιο περίπλοκα κοινωνικά ζητήματα, ενώ ταυτόχρονα επαναφέρει το ζήτημα της εμπιστοσύνης των πολιτών στην πολιτική. Με τον τρόπο αυτό αναδεικνύεται η ανάγκη μιας νέας διαφορετικής θεωρητικής προσέγγισης του ρόλου των πολιτών-πελατών-καταναλωτών.

Ο ΣΠ δε σημαίνει ότι οι πολίτες έχουν ενισχυμένο ρόλο στο στάδιο της οριστικοποίησης των αποφάσεων. Συνήθως αποτελεί μια απόπειρα επίτευξης συναίνεσης για συγκεκριμένα ζητήματα (ιδιαίτερα όταν κρίνεται απαραίτητη για να αντισταθμίσει την όλο και πιο εύθραυστη εκλογική νομιμότητα, να αμβλύνει τις συγκρούσεις που οφείλονται σε αποφάσεις που παίρνονται «από τα πάνω» αλλά και να καλύψει την αποτυχία του κράτους και της αγοράς να ανταποκριθούν σε ζωτικές ανάγκες σημαντικής μερίδας πολιτών).

Βασικοί του στόχοι:

- η ισότιμη πρόσβαση κάθε πολίτη στη διαδικασία λήψης των αποφάσεων που αφορούν τις προτεραιότητες ενός δήμου στον τομέα των δαπανών,
- η ανάπτυξη των θεσμών σε ηθική βάση,
- η ευαισθητοποίηση των κατοίκων σε θέματα που αφορούν την πόλη,
- η αντιμετώπιση των στρεβλώσεων που γεννά η κοινωνία της αγοράς,
- η διάδοση των μορφών «αλληλεγγύης στο πλαίσιο της διαπραγμάτευσης» κλπ.

Μέχρι στιγμής δεν υπάρχουν κυρίαρχα μοντέλα αλλά ούτε και ένας ενιαίος τρόπος περιγραφής των διαφορετικών μορφών ΣΠ. Κρίθηκε απαραίτητο στο σημείο αυτό να αναφερθούν οι εμπειρίες και τα αποτελέσματα των πειραμάτων εφαρμογής του στην Ευρώπη.

Γαλλία

Στη Γαλλία, ο ΣΠ παρουσιάστηκε σαν ένα ισχυρό ιδεολογικό πρόγραμμα που προωθούσαν ορισμένα κόμματα της αριστεράς εναντίον του παραδοσιακού «συγκεντρωτισμού», στην προσπάθειά τους να σταματήσουν την αιμορραγία ψήφων.

Οι γαλλικές περιπτώσεις αναδεικνύουν 3 γενικούς στόχους:

- Την ενίσχυση της δημόσιας διαχείρισης και της «τοπικής διακυβέρνησης», με την ένταξη των καθημερινών προβλημάτων στην πολιτική της ΤΑ.
- Το μετασχηματισμό των κοινωνικών σχέσεων ιδιαίτερα στις πόλεις με υψηλό ποσοστό μη προνομιούχων κοινωνικών στρωμάτων.
- Την ενίσχυση της συμμετοχικής δημοκρατίας, προσπαθώντας να υπογραμμίσει τη διαφορά ανάμεσα σ' αυτήν και την απλή «πολιτική της εγγύτητας» η οποία χαρακτηρίζει την παραδοσιακή δημοκρατική προσέγγιση.



Εικόνα 4.1.α: Ο χάρτης της Γαλλίας

Γερμανία

Είναι η ευρωπαϊκή χώρα με το μεγαλύτερο αριθμό εμπειριών σε ΣΠ (15-20 περιπτώσεις). Η επανένωση της Γερμανίας ώθησε πολλά από τα 16 ομόσπονδα κρατίδια να αλλάξουν το ρυθμιστικό τους πλαίσιο, με στόχο μια πιο ενεργή ανάμειξη των κατοίκων στη λήψη των πολιτικών αποφάσεων.

Αυτό οδήγησε στην άμεση εκλογή δημάρχων, την ελευθερία επιλογής δημοτικών συμβούλων στις εκλογές, την εισαγωγή νόμων που να προωθούν τις λαϊκές πρωτοβουλίες και τα δημοψηφίσματα. Ταυτόχρονα, οι επιπτώσεις της οικονομικής κρίσης οδήγησαν στη σύνδεση του ΣΠ με τον εκσυγχρονισμό της ΤΑ. Κύριος στόχος η διαφάνεια.

Στη Γερμανία πρωταρχικό ρόλο παίζει η παροχή πληροφόρησης για την προέλευση των πόρων και τις δημόσιες δαπάνες ενώ η συζήτηση για τις δημόσιες επενδύσεις έχει μικρότερη σημασία.

Η εφαρμογή του οργανώνεται συνήθως σε 3 στάδια:

- Το στάδιο της ενημέρωσης, όπου οι πολίτες παίρνουν τις αναγκαίες πληροφορίες για τα έσοδα και τις δαπάνες της πόλης μαζί με λεπτομερές εξηγήσεις για τους δημοτικούς φόρους.
- Το στάδιο της διαβούλευσης με τους πολίτες, είτε μέσα από δημόσιες συνελεύσεις είτε μέσω ερωτηματολογίων που διακινούνται μέσα από το διαδίκτυο.
- Το τρίτο στάδιο, που περιλαμβάνει τη σύνταξη αναφορών μετά την ψήφιση του προϋπολογισμού στο δημοτικό συμβούλιο.



Εικόνα 4.1.β: Ο χάρτης της Γερμανίας

Ισπανία

Οι πρώτες προσπάθειες ΣΠ άρχισαν να αναπτύσσονται από το 2000 κυρίως στην Καταλονία και την Ανδαλουσία και τα διάφορα μοντέλα στηρίζονται στους δικούς τους κανόνες λειτουργίας που έχουν συντάξει από κοινού το δημοτικό συμβούλιο και οι πολίτες.

Αυτοί οι κανονισμοί καθορίζουν τις λειτουργίες κάθε φορέα, τις μεθόδους οργάνωσης και διεύθυνσης των συνελεύσεων αλλά ακόμη και τον τρόπο της χωροταξικής κατανομής των πόρων που προορίζονται για επενδύσεις. Η εφαρμογή των μοντέλων ΣΠ υλοποιείται σε διάφορες φάσεις με πρώτη εκείνη της γενικής ενημέρωσης και της παρουσίασης των προγραμμάτων και καταλήγει στην επεξεργασία ενός καταλόγου προτεραιοτήτων από ένα μικρό αριθμό λαϊκών αντιπροσώπων.

Το βασικό πλεονέκτημα που έχουν οι εφαρμογές στην Ισπανία είναι η ισχυρή πολιτική βούληση των δημοτικών συμβουλίων να παρέχουν τα μέσα για την οργάνωση της συμμετοχής.

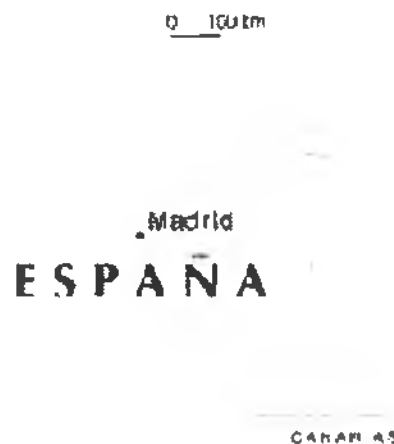

Εικόνα 4.1.γ: Ο χάρτης της Ισπανίας

Ιταλία

Η χώρα αυτή έχει μακρά παράδοση πολιτικού διαλόγου σε θέματα συμμετοχής. Ήδη από τη δεκαετία του 1960, τα εργοστασιακά συμβούλια, τα εκπαιδευτικά συμβούλια και οι εμπειρίες από τον συμμετοχικό σχεδιασμό του αστικού χώρου υπήρξαν σημαντικά κοινωνικά πειράματα τα οποία από την επόμενη δεκαετία άρχισαν να ενσωματώνονται και στη νομοθεσία. Η πόλη της Ρώμης, ήταν η πρώτη που από το 2000 μετέτρεψε τα δημοτικά διαμερίσματά της σε «δήμους» με κάποιο βαθμό αυτονομίας στη λήψη αποφάσεων που αφορούν

ορισμένες κατηγορίες δαπανών και ένα άμεσα εκλεγόμενο πρόεδρο των εκτελεστικών συμβουλίων τους.

Μετά από τις δημοτικές εκλογές του 2001, πάνω από 20 δήμοι εκδήλωσαν ενδιαφέρον για την εφαρμογή του ΣΠ, αναθέτοντας σε συγκεκριμένο δημοτικό σύμβουλο την ευθύνη. Στην πραγματικότητα μόνο λίγες πόλεις έχουν τηρήσει αυτή τη δέσμευση και σήμερα υπάρχουν περίπου 20 περιπτώσεις εφαρμογής του ΣΠ, πολύ διαφορετικές μεταξύ τους.



Εικόνα 4.1.δ: Ο χάρτης της Ιταλίας

3.2 ΣΥΜΜΕΤΟΧΙΚΟΣ ΠΡΟΫΠΟΛΟΓΙΣΜΟΣ ΣΤΗΝ ΕΛΛΑΔΑ

Στην χώρα μας, ελάχιστοι είναι οι δήμοι οι οποίοι υλοποιούν την έννοια του συμμετοχικού προϋπολογισμού. Πιο αναλυτικά:

Δήμος Κορυδαλλού

Στον Δήμο Κορυδαλλού η επικεφαλής της Ανοιχτής Δημοτικής Κίνησης Κορυδαλλού 'Πάμε Αλλιώς', Καίτη Κυλάκου, σε εκδήλωση που έγινε με θέμα «Προϋπολογισμός των πολιτών: Ένα πείραμα άμεσης δημοκρατίας», ανέφερε ότι, «Η εν λευκώ ανάθεση κάθε τέσσερα χρόνια της δημοτικής διαχείρισης στους αιρετούς άρχοντες δεν μπορεί να αντιμετωπίσει φαινόμενα που δεν συνάδουν με τον κοινωνικό χαρακτήρα που πρέπει να έχει η Τοπική Αυτοδιοίκηση, όπως οι πελατειακές σχέσεις, η αδιαφάνεια, η διαπλοκή, η διαφθορά, όσο κι αν κάποιος από αυτούς είναι φυσικά καλύτερος από κάποιους άλλους».

Στην συνέχεια ο Δήμαρχος Καισαριανής, κ. Σπύρος Τζόκας, στην ίδια εκδήλωση τόνισε ότι «ο Προϋπολογισμός των Πολιτών σαν ένα πείραμα άμεσης δημοκρατίας μπορεί υπό προϋποθέσεις να αποτελέσει ένα εργαλείο εμπέδωσης μιας συμμετοχικής διαδικασίας και μιας συν-ευθύνης και συν- απόφασης μεταξύ του Δημοτικού Συμβουλίου και των Πολιτών για τα μεγάλα και μικρά ζητήματα που αφορούν τις πόλεις μας , για το δημόσιο χώρο , για την καθημερινότητα, για την ίδια την ζωή μας μέσα από διαφανείς διαδικασίες. Εργαλείο με το οποίο μπορείς να αποκλείσεις τους συνειρμούς που δίκαια και εύλογα κάνουν οι πολίτες: εμείς και η εξουσία, οι «από πάνω και οι από κάτω»

Η βασική ομιλήτρια της εκδήλωσης κα. Π.Γκαρβιν, αναλύοντας πολιτικά και κινηματικά το εγχείρημα του Συμμετοχικού Προϋπολογισμού στην πόλη της Σεβίλλης αφού στάθηκε ιδιαίτερα στα ζητήματα της κρίσης της αντιπροσωπευτικής δημοκρατίας μέσα από τα πλήγματα που δέχεται από τις νεοφιλελεύθερες πολιτικές , που έχουν στόχο και το κίνημα της Τοπικής Αυτοδιοίκησης και προκαλούν φαινόμενα διαφθοράς, αδιαφάνειας, γραφειοκρατίας, αναποτελεσματικότητας και πελατειακές σχέσεις, τόνισε ότι, «... όλα αυτά δεν μπορούν ν' αντιμετωπιστούν με έναν Τεχνοκρατικό Πρόγραμμα . Χρειάζεται όραμα, πάθος πίστη, για να μπορέσουμε να φέρουμε σε πέρας οράματα και σχεδιασμούς που έχουμε για τις δημοκρατικές – συμμετοχικές διαδικασίες. Και γι' αυτό πιστεύουμε ότι όταν η άμεση δημοκρατία συντίθενται με την αντιπροσωπευτική δημοκρατία , μπορεί να φέρει καλλίτερα αποτελέσματα γιατί μέσα απ αυτή την σύζευξη μπορούμε να πετύχουμε πολύ σημαντικές κατακτήσεις που είναι : η διαφάνεια, η κοινωνική αλληλεγγύη , η συμμετοχή των πολιτών στη λήψη αποφάσεων που τους αφορούν, η υλοποίηση αυτών των αποφάσεων με την αποφασιστική συμμετοχή και δημιουργία των ίδιων των πολιτών σε πολύ συγκεκριμένα έργα, απτά στην καθημερινότητα τους, που μπορούν να αλλάζουν την ζωή τους. Τέλος η άμεση δημοκρατία μπορεί σε θεσμικό επίπεδο να επιφέρει πλήγματα και να εξοβελίσει φαινόμενα γραφειοκρατίας και αναποτελεσματικότητας που παίζουν το ρόλο του αναχώματος σε φαινόμενα διαφθοράς, αδιαφάνειας και πελατειακών σχέσεων Γι αυτό και εμείς όταν πρωτοσχεδιάσαμε τον συμμετοχικό προϋπολογισμό συνδυασμένο με την άμεση δημοκρατία , ξέραμε ότι ήταν ένα πάρα πολύ δύσκολο βήμα, ένα πάρα πολύ δύσκολο εγχείρημα και έπρεπε να προσαρμοστούμε στην πραγματικότητα της Σεβίλλης , μιας σύνθετης κοινωνικά και δημογραφικά πόλης , με 2.400 κινήσεις , συλλόγους συλλογικότητες και φορείς από όλο το φάσμα δραστηριοτήτων που μπορεί να φανταστεί κανείς»

Πρόκειται για ένα καινοτόμο πείραμα που εφαρμόζεται σήμερα σε ένα διαρκώς αυξανόμενο αριθμό ευρωπαϊκών πόλεων, μεταξύ των οποίων η Ρώμη, το Βερολίνο και η Σεβίλλη και ότι αποτελεί συμβολή σε αυτή τη κατεύθυνση, με την επιφύλαξη ότι δεν αποτελεί πανάκεια για τη λύση όλων των τοπικών προβλημάτων, δεν αντικαθιστά την ανάγκη διεκδίκησης περισσότερων πόρων για τους ΟΤΑ από το κράτος, δεν υποκαθιστά τα συνδικάτα, τα κόμματα, τις ενώσεις και τα κινήματα πολιτών, δεν δημιουργεί κάποια παράλληλη εξουσία, δεν αφορά τις ανελαστικές δαπάνες, αντλεί όμως πόρους από αυτές με έμμεσο τρόπο, π.χ. χρησιμοποιώντας δημοτικές εγκαταστάσεις ή αξιοποιώντας το προσωπικό του Δήμου σε συγκεκριμένες δραστηριότητες»

Αποτελέσματα Έρευνας στο Δήμο Κορυδαλλού

Στο σημείο αυτό πρόκειται να γίνει μιας αναφορά σε μια έρευνα σε σχέση με τον συμμετοχικό προϋπολογισμό. Ο προγραμματισμός για τις συναντήσεις στο πλαίσιο του συμμετοχικού τεχνικού προγράμματος προέβλεπε συνολικά 11 συναντήσεις, σε διάστημα μικρότερο του μηνός(από 12/10 έως 5/11). Οι οκτώ εξ' αυτών (συναντήσεις) είχαν γεωγραφικό χαρακτήρα και πραγματοποιήθηκαν σε επιλεγμένα σημεία με στόχο να καλύψουν τις δέκα επιμέρους πολεοδομικές ενότητες που, χωρικά, αποτελούν το Δήμο Κορυδαλλού. Οι συναντήσεις διεξήχθησαν στις συγκεκριμένες περιοχές (Πίνακας 1) με στόχο η κάθε μια να καλύπτει και τις αντίστοιχες πολεοδομικές ενότητες.

Συνολικά ο πληθυσμός που συμμετείχε στις συγκεκριμένες συναντήσεις ήταν 645 άτομα με το βαθμό συμμετοχής ανά συνάντηση να διαφοροποιείται

Περιοχή Συνάντησης	Κάλυψη ΠΕ	Αριθμός Συμμετεχόντων
Δεξαμενή	5	100
Κανάρια	8 και 6	60
Μέμου	3 και 4	65
Βενιζέλου	1	80
Σχιστό	7	110
Πλ Αλησμόνητων Πατρίδων	9	100

Πλ Αγ Γεωργίου	2	85
Πλ Μερκάτη	10	45

Πίνακας 1

Εκτός από τις 8 γεωγραφικού χαρακτήρα συναντήσεις πραγματοποιήθηκαν συμπληρωματικά και τρεις συναντήσεις θεματικού χαρακτήρα στις εξής ενότητες :

- Παιδεία
- Αθλητισμός
- Τοπική Οικονομία- Επιχειρηματικότητα

Σύμφωνα με την καταγραφή που έγινε, τις συναντήσεις παρακολούθησαν 220 άτομα – εκπρόσωποι αντίστοιχων φορέων ανάλογα με το θεματικό αντικείμενο (σχολεία, σύλλογοι γονέων, επιχειρήσεις , εμπορικός σύλλογος αθλητικά σωματεία κλπ).

Θεματικές Συναντήσεις	Αριθμός Συμμετεχόντων
Αθλητισμός	50
Τοπική Οικονομία- Επιχειρηματικότητα	20
Παιδεία	150

Πίνακας 2

Η πολιτική δημοσιότητας που ακολουθήθηκε από πλευράς Δήμου Κορυδαλλού ήταν σύνθετη και περιελάμβανε :

- την αποστολή προσκλήσεων μέσω ταχυδρομείου στους κατοίκους της κάθε περιοχής
- την δημοσιοποίηση του προγράμματος μέσω του δημοτικού διαδικτυακού τόπου
- την ανάρτηση πανό σε κάθε περιοχή

Κατά την έναρξη της διαδικασίας κάθε συνάντησης διανεμήθηκε δομημένο ερωτηματολόγιο κλειστού τύπου σε όλους τους συμμετέχοντες που παραβρέθηκαν με στόχο να αποτυπωθεί με μεγαλύτερη ευκρίνεια η θέση των κατοίκων-πολιτών

σε ορισμένα βασικά ζητήματα τα οποία η δημοτική αρχή αντιλαμβάνεται ως κομβικού χαρακτήρα στα πλαίσια άσκησης της δημοτικής πολιτικής.

Στην έρευνα που διεξήχθη και παρά το γεγονός ότι μέσω της συγκεκριμένης μεθοδολογίας τα αποτελέσματα σαφώς δεν μπορούν να αποτελέσουν αντιπροσωπευτικά στοιχεία για ολόκληρο τον πληθυσμό του Δήμου Κορυδαλλού, επιχειρήθηκε να ανιχνευθούν ορισμένες τάσεις όπως διαμορφώνονται, σύμφωνα με τα συγκεκριμένα χαρακτηριστικά του πληθυσμού που συμμετείχε στην κάθε συνάντηση αλλά και σύμφωνα με τη χωρική ενότητα που αυτή έλαβε μέρος.

Το σύνολο το συμπληρωμένων ερωτηματολογίων που παρελήφθησαν αντιστοιχούσε στο 31,8% του συνόλου των ατόμων που παρακολούθησαν τις συναντήσεις. Αυτό ερμηνεύεται σε απόλυτες τιμές ότι στην έρευνα συμμετείχαν 275 άτομα και από τις έντεκα συναντήσεις, (με βασική υπόθεση εργασίας ότι η σημαντική πλειοψηφία των ατόμων που συμμετείχαν και στα πλαίσια των θεματικών συναντήσεων είναι κάτοικοι του Κορυδαλλού)

Πιο συγκεκριμένα η επεξεργασία των στοιχείων συνολικά αποτυπωμένη σε διαγράμματα είναι η εξής:

Διάγραμμα 1

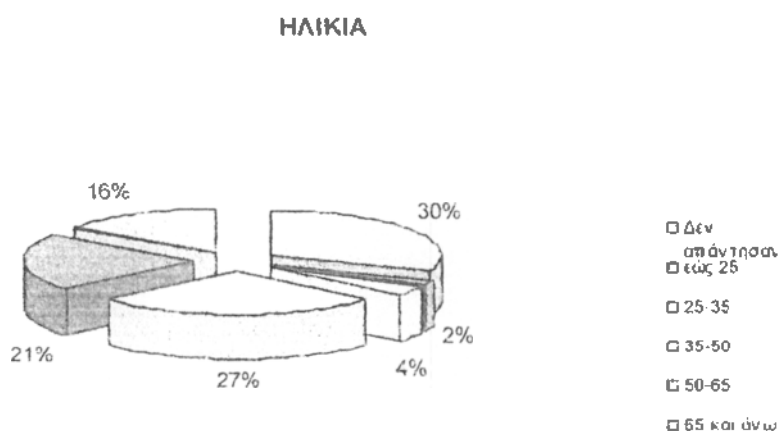

Όπως εμφανίζεται στο παραπάνω διάγραμμα, η ποσοστιαία σύνθεση του συνόλου των ερωτηθέντων ανά ηλικιακή ομάδα διαμορφώνεται ως εξής: Το 27% ανήκει στην ομάδα 35-50 ετών, το 21% στην ομάδα 50-65 ετών, το 16% στην

άνω των 65 ετών ενώ τέλος στις ηλικιακές ομάδες, των έως 25 ετών και 25-35 ετών τα ποσοστά είναι της τάξεως του 2% και 4% αντίστοιχα. Ένα πολύ σημαντικό ποσοστό των ερωτηθέντων της τάξεως του 30% δεν έδωσε κανένα στοιχείο αναφορικά με την ηλικία του.

Διάγραμμα 2

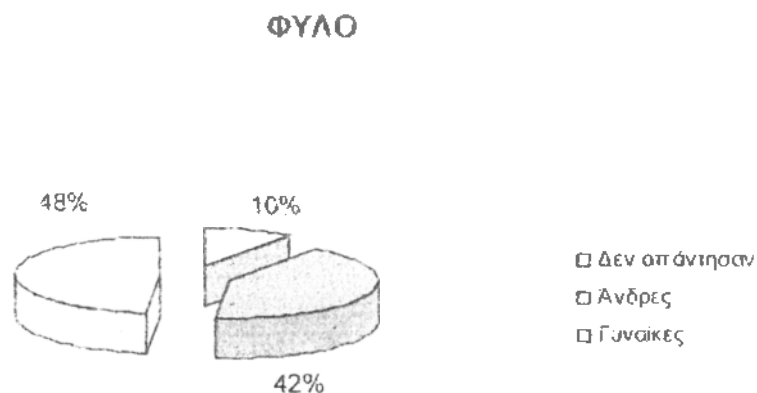

Από τους ερωτηθέντες που συμμετείχαν στην έρευνα, η πλειοψηφία, σε ποσοστό της τάξεως του 48%, ανήκει στο γυναικείο φύλο, ενώ στο ανδρικό φύλο αντιστοιχεί το 42% του συνόλου. Ένα ποσοστό των ερωτηθέντων που αγγίζει το 10% δεν έδωσε καμία απάντηση σε σχέση με το φύλο του.

Διάγραμμα 3

ΕΚΠΑΙΔΕΥΤΙΚΟ ΕΠΙΠΕΔΟ

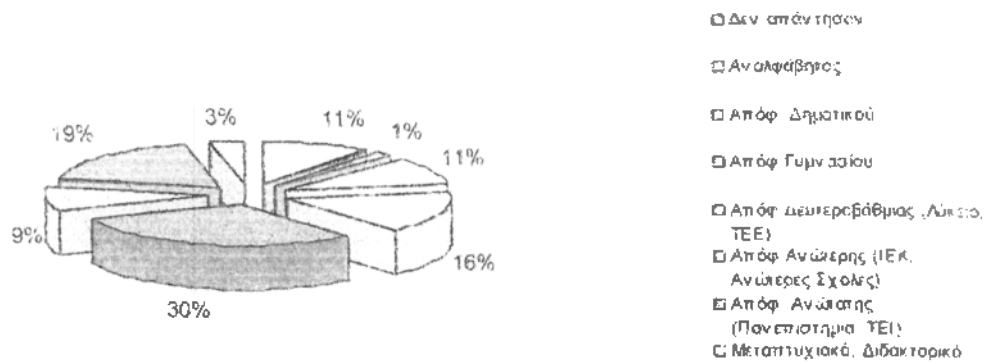

Αναφορικά με το εκπαιδευτικό επίπεδο των ατόμων που συμμετείχαν στην έρευνα, το 30% δήλωσαν απόφοιτοι Δευτεροβάθμιας εκπαίδευσης, το 19% απόφοιτοι Ανώτατης εκπαίδευσης, το 16% απόφοιτοι Γυμνασίου, το 11% απόφοιτοι Δημοτικού, το 9% Ανώτερης εκπαίδευσης, το 3% κάτοχοι Μεταπτυχιακού ή Διδακτορικού τίτλου ενώ τέλος ένα ποσοστό της τάξεως του 1% δήλωσαν αναλφάβητοι. Καμία απάντηση σχετικά με το εκπαιδευτικό επίπεδο τους δεν έδωσε το 11% των ερωτηθέντων.

Διάγραμμα 3

ΠΟΙΟΤΗΤΑ ΖΩΗΣ

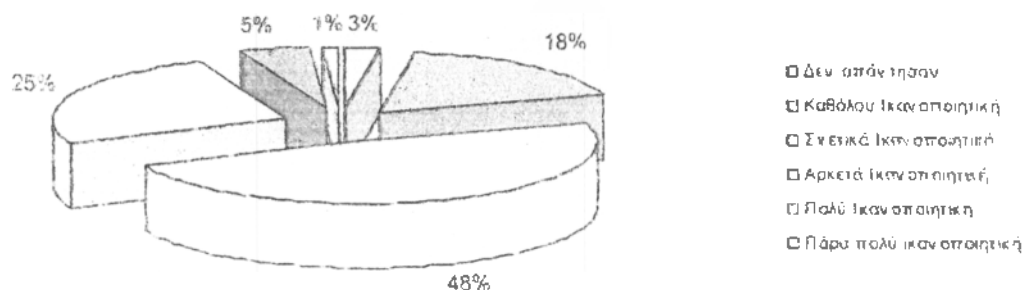

Το πρώτο ερώτημα στο οποίο οι ερωτηθέντες κλήθηκαν να απαντήσουν αναφέρεται στην αξιολόγηση της ποιότητας ζωής πως τη βιώνουν στο Δήμο Κορυδαλλού. Το 48% των ερωτηθέντων θεωρεί τη διαβίωσή του στην πόλη του Κορυδαλλού σχετικά ικανοποιητική, το 25% αρκετά ικανοποιητική, το 18% καθόλου ικανοποιητική, το 5% πολύ ικανοποιητική και μόλις το 1% πάρα πολύ ικανοποιητική. Το 3% των ερωτηθέντων δεν έδωσε καμία απάντηση.

Σε ποιο βαθμό θεωρείτε ότι η Δημοτική Αρχή μπορεί να παρέχει ουσιαστικές λύσεις στην αναβάθμιση της ποιοτικής διαβίωσής σας;

Διάγραμμα 4

ΣΥΜΒΟΛΗ ΔΗΜΟΤΙΚΗΣ ΑΡΧΗΣ ΣΤΗΝ ΑΝΑΒΑΘΜΙΣΗ ΤΗΣ ΠΟΙΟΤΙΚΗΣ ΔΙΑΒΙΩΣΗΣ

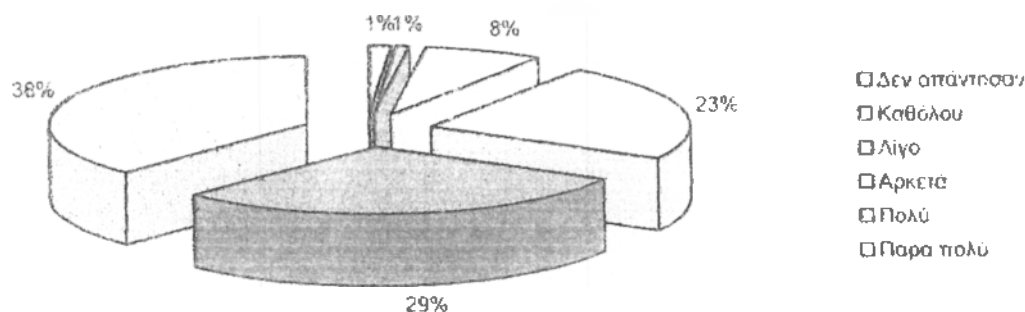

Στην δεύτερη ερώτηση, που στοχεύει να διερευνήσει στο κατά πόσο θεωρούν οι δημότες ότι η δημοτική αρχή μπορεί να παρέχει ουσιαστικές λύσεις στην αναβάθμιση της ποιοτικής διαβίωσης, από το 99% των ερωτηθέντων που απάντησαν, μόλις το 1% απάντησε καθόλου, το 8% λίγο, το 23% αρκετά, το 29% πολύ, ενώ τέλος το 38% απάντησε πως η δημοτική αρχή μπορεί σε πάρα πολύ μεγάλο βαθμό να συμβάλει στην αναβάθμιση της ποιότητας ζωής.

Διάγραμμα 5

ΒΑΘΜΟΣ ΣΥΜΜΕΤΟΧΗΣ ΣΤΗ ΔΙΑΜΟΡΦΩΣΗ ΔΗΜΟΤΙΚΗΣ ΠΟΛΙΤΙΚΗΣ

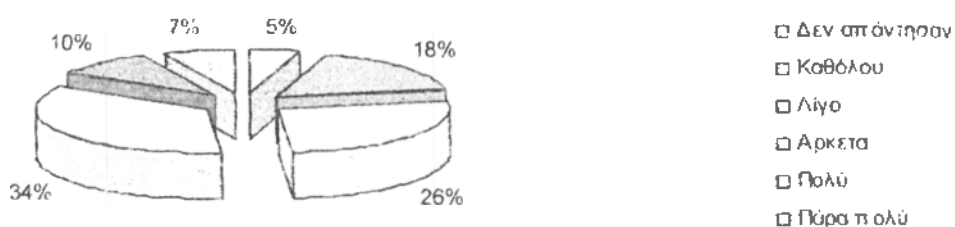

Στην τρίτη ερώτηση μέσω της οποίας επιχειρείται να ανιχνευθεί ο βαθμός με τον οποίο οι πολίτες θεωρούν ότι συμμετέχουν στη διαμόρφωση της δημοτικής πολιτικής, το 18% απάντησε ότι δε συμμετέχει καθόλου, το 26% ότι συμμετέχει

λίγο, το 34% αρκετά, το 10% πολύ και μόλις το 7% θεωρεί ότι συμμετέχει πάρα πολύ.

Διάγραμμα 6

ΕΠΙΘΥΜΗΤΕΣ ΜΟΡΦΕΣ ΣΥΜΜΕΤΟΧΗΣ ΣΤΗ ΔΙΑΜΟΡΦΩΣΗ ΔΗΜΟΤΙΚΗΣ ΠΟΛΙΤΙΚΗΣ

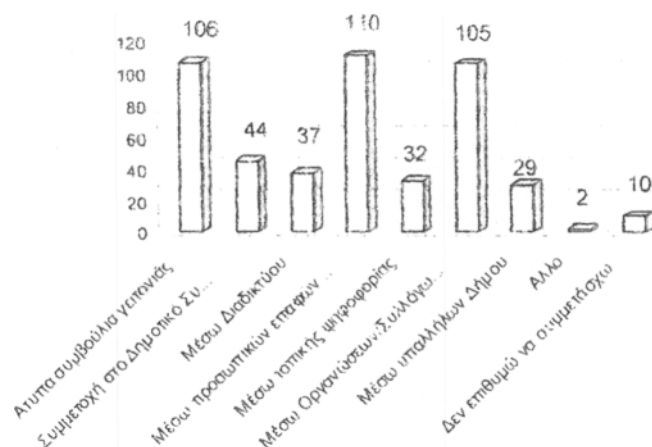

Στο παραπάνω διάγραμμα αποτυπώνονται τα αποτελέσματα του ερωτήματος σχετικά με τις μορφές με τις οποίες θα επιθυμούσαν οι δημότες να συμμετέχουν στη διαμόρφωση της δημοτικής πολιτικής (στο συγκεκριμένο ερώτημα οι κάτοικοι της πόλης είχαν τη δυνατότητα περισσότερων της μιας επιλογών). Σε αυτό το πλαίσιο 110 άτομα επέλεξαν ως πιο επιθυμητή μορφή την προσωπική επαφή με τη δημοτική αρχή, ακολουθούν τα άτυπα συμβούλια γειτονιάς να αποτελούν την επιλογή για 106 άτομα, η συμμετοχή μέσω οργανώσεων-συλλόγων- κινήσεων με 105 άτομα. Επόμενη επιλογή είναι η συμμετοχή στο Δημοτικό Συμβούλιο με 44 άτομα, μέσω διαδικτύου τοποθετήθηκαν 37 άτομα, μέσω τοπικής ψηφοφορίας 32 άτομα και μέσω υπαλλήλων του δήμου επέλεξαν 29 άτομα. Τέλος 10 άτομα δήλωσαν ότι δεν επιθυμούν να συμμετάσχουν.

Διάγραμμα 7

Αναπτυξιακές Δράσεις Προτεραιότητας

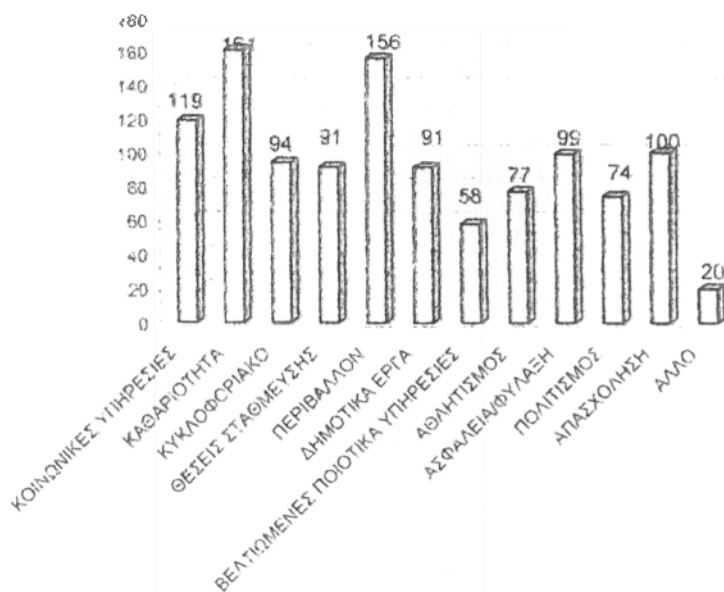

Στην τελευταία ερώτηση που υποβλήθηκε στους ερωτηθέντες σχετικά με την αξιολόγηση αναγκαιότητας των δράσεων προέκυψε ότι μεγαλύτερη βαρύτητα δίνεται στην **Καθαριότητα** καθώς την αξιολόγησαν ως πάρα πολύ σημαντική 161 άτομα από τα 275 (ποσοστό που αγγίζει το 59% του συνόλου των ερωτηθέντων). Ακολουθεί το **Περιβάλλον** με 156 άτομα, οι **Κοινωνικές Υπηρεσίες** με 119 άτομα και η **Απασχόληση** με 100 άτομα ενώ ακολουθούν η **Ασφάλεια/ φύλαξη** με 99 άτομα, το **Κυκλοφοριακό** με 94 άτομα, τα **Δημοτικά έργα** και οι **Θέσεις στάθμευσης** με 91 άτομα, ο **Αθλητισμός** και ο **Πολιτισμός** με 77 και 74 άτομα αντίστοιχα και τέλος οι **Βελτιωμένες ποιοτικές υπηρεσίες** με 58 άτομα.

Επίσης έγιναν από 20 άτομα μεμονωμένες αναφορές στην ανακύκλωση, τα αδέσποτα, την ηχορύπανση, την παιδεία, τις πεζοδρομήσεις, τα άτομα με ειδικές ανάγκες, τα σχολεία, τη συγκοινωνία κ.λ.π.

Γενικά Συμπεράσματα έρευνας

- Η ιδιαίτερα μειωμένη συμμετοχή τόσο στις συναντήσεις που διοργανώθηκαν όσο και στη συμπλήρωση του ερωτηματολογίου από άτομα των νεότερων ηλικιακών ομάδων έως και 35 ετών.
- Η ενισχυμένη παρουσία του γυναικείου φύλου αλλά και η μεγαλύτερη δεκτικότητα που επέδειξε στη συμπλήρωση του ερωτηματολογίου.
- Το υψηλό εκπαιδευτικό επίπεδο των συμμετεχόντων (σε συνάρτηση με το προφίλ της περιοχής όπως αποτυπώνεται από την απογραφή της ΕΣΥΕ αλλά και δεδομένης της απουσίας των ατόμων νεότερων ηλικιακών ομάδων τα οποία και κατά κύριο λόγο).
- Το μικρό ποσοστό ικανοποιημένων από την ποιότητα ζωής στην πόλη του Κορυδαλλού (5% και 1% δηλώνουν πολύ και παρά πολύ ικανοποιημένοι αντίστοιχα, σε αντίθεση με ένα ποσοστό 18% και 48% που δηλώνουν καθόλου και σχετικά ικανοποιημένοι). Ενδιαφέρον αποτελεί και με μια απόπειρα περαιτέρω συσχέτισης κατά την οποία εμφανίζεται ότι η μεγάλη πλειοψηφία των ατόμων που εκφράζονται ως ικανοποιημένοι ανήκουν στις μεγαλύτερες ηλικιακές ομάδες (παρά το γεγονός ότι το δείγμα δεν είναι στρωματοποιημένο ηλικιακά)
- Το 29% και 38% των δημοτών θεωρούν ότι η Δημοτική Αρχή μπορεί να συμβάλει πολύ και πάρα πολύ, αντίστοιχα, στην ποιοτική αναβάθμιση της διαβίωσης τους. Μια υψηλή προσδοκία από την τοπική κοινωνία που ουσιαστικά επαληθεύει τις αρχές της επικουρικότητας και εγγύτητας αναφορικά με το πλησιέστερο προς τον πολίτη επίπεδο εξουσίας.
- Υπάρχει ένα έλλειμμα σε σχέση με την αίσθηση συμμετοχής στη διαμόρφωση της δημοτικής πολιτικής, αφού το 18% και το 26% δηλώνουν καθόλου και λίγο σε σχέση με τη συμμετοχή τους. Μόλις το 7% δηλώνει πάρα πολύ και ένα 10% πολύ. Τα συγκεκριμένα στοιχεία έχουν ιδιαίτερη βαρύτητα εάν λάβουμε υπόψη το γεγονός, ότι στο σύνολο του το κοινό που συμμετείχε στις συγκεκριμένες συναντήσεις περιελάμβανε στην πλειοψηφία του ενεργοποιημένους πολίτες.
- Ενδιαφέρον στοιχείο αποτελεί η επιλογή των ερωτηθέντων σχετικά με τις επιθυμητές μορφές συμμετοχής στη διαμόρφωση της δημοτικής πολιτικής όπου ως κύριες επιλογές που εκφράστηκαν αποτέλεσαν η άμεση

επικοινωνία με τη δημοτική αρχή αλλά και τα συλλογικά οργάνων άτυπου ή και τυπικού χαρακτήρα.

- Τέλος είναι εμφανές ότι ζητήματα που περιλαμβάνονται στον τομέα του περιβάλλοντος με την ευρεία έννοια (όπως η καθαριότητα και το πράσινο) είναι αυτά που για τους ερωτηθέντες αποτελούν ιδιαίτερης σημασίας θέματα.

Δήμος Αγίας Παρασκευής

Με τη διαδικασία του «Συμμετοχικού προϋπολογισμού» όπως την ονομάζει ο Δήμαρχος Βασίλης Γιαννακόπουλος εφαρμόζεται στην πράξη η άμεση και συμμετοχική δημοκρατία για τη διακυβέρνηση του Δήμου της Αγίας Παρασκευής και δίνεται στους δημότες της πόλης η ευκαιρία να εκφραστούν και να συμμετάσχουν στην ιεράρχηση της εκτέλεσης των έργων που θα πραγματοποιηθούν σε κάθε γειτονιά της πόλης. [21]

Στη λαϊκή συνέλευση των Πευκακίων ο Δήμαρχος ανέλυσε με λεπτομέρειες τα έργα που έχουν γίνει τα τελευταία χρόνια στην περιοχή αυτή, όπως διανοίξεις δρόμων, ασφαλτοστρώσεις, αναπλάσεις και διευθετήσεις πεζοδρομίων, απορροής όμβριων υδάτων, αποχέτευσης, συντήρησης σχολείων, συγκοινωνιακό και πολλά άλλα και κατέθεσε τους άξονες στους οποίους θα κινηθεί ο Δήμος για τη συνεχή αναβάθμιση της περιοχής.

[21]<http://www.aqiaparaskevi.gr/article.php?=-1921>

Ο δήμαρχος με κυρίαρχο μήνυμα «Θα συντάξουμε προϋπολογισμό αφού πρώτα λάβουμε υπόψη μας τις προτάσεις των δημοτών» αναφέρει ότι τα συγκεκριμένα έργα που πρέπει να γίνουν είναι:

- Τρίτο ΚΑΠΗ στα Πευκάκια.
- Δημοτικό Ιατρείο στη συμβολή των οδών Αγ. Τριάδος και Κρήτης.
- Μελέτη για τη δημιουργία Αθλητικού Κέντρου πολλαπλών χρήσεων στο χώρο της περιφραγμένης ήδη περιοχής που περιήλθε στο Δήμο ύστερα από τη μεταστέγαση των Αθίγγανων.
- Κυκλοφοριακή μελέτη για την περιοχή.
- Διεκδίκηση ιδιόκτητου παιδικού σταθμού από τη Νομαρχία.
- Συλλεκτήριοις αγωγός ομβρίων και ακάθαρτων υδάτων.
- Συνέχιση της διάνοιξης οδών, ασφαλτοστρώσεων και ανάπλασης πεζοδρομίων.
- Δημιουργία δύο (2) παιδικών χαρών.
- Καθιέρωση δημοτικής συγκοινωνίας με μικρά λεωφορεία.
- Ίδρυση 6ου Γυμνασίου.
- Επιχορηγήσεις Σχολικών Επιτροπών.
- Σχολικό λεωφορείο για το 9ο Δημοτικό Σχολείο και πολλά έργα που βελτιώνουν την καθημερινότητα των πολιτών

Επόμενο βήμα ήταν οι δημότες μέσω κυρίως των **συλλόγων τους** ή και μεμονωμένα, κατέθεσαν τα προβλήματα, τις προτάσεις και τις ιδέες τους. Τις προτάσεις και τις απόψεις τους κατέθεσαν και οι εκπρόσωποι των δημοτικών παρατάξεων που παρευρέθηκαν στη συγκέντρωση.

Η συζήτηση που τείνει να γίνει παράδοση πλέον υπήρξε επικοινωνιακή σύμφωνα με την άποψη όλων.

Δήμος Καισαριανής

Στην σταδιακή εφαρμογή του Συμμετοχικού Προϋπολογισμού ή Προϋπολογισμού των Πολιτών, προσανατολίζεται ο δήμαρχος Καισαριανής Σπύρος Τζόκας με τη συναίνεση του επικεφαλής της αξιωματικής αντιπολίτευσης Αντώνη Καμπάκα. [22]

Ο δήμαρχος Σπύρος Τζόκας δήλωσε ότι «*Η συμμετοχή και η συναπόφαση του λαού της Καισαριανής στο πρόγραμμα κοινωνικών υποδομών της πόλης και ο έλεγχος της εφαρμογής του, μέσα από ένα κανονισμό που προβλέπεται, θα επιχειρηθούν το προσεχές έτος στο Δήμο με διαδικασίες που θα οργανωθούν. Σε πρώτη φάση θα προχωρήσουμε σε συγκεντρώσεις στις γειτονιές της πόλης, για να συζητήσουμε με τους κατοίκους τον τρόπο υλοποίησης ενός προγράμματος λαϊκής συμμετοχής στα δρώμενα της πόλης μας.*»

Ειδικότερα, ο Δήμος Καισαριανής θα ζητήσει από τους κατοίκους του, να συμμετάσχουν με τη βοήθεια διεπιστημονικής επιτροπής, στην κατάρτιση ενός επιδοτούμενου από το Δ' Κοινοτικό Πλαίσιο Στήριξης, Συμμετοχικού Επιχειρησιακού Προγράμματος, όπου θα καθορίζονται στρατηγικοί στόχοι και οι προτεραιότητες τοπικής ανάπτυξης, καθώς και η οργάνωση των υπηρεσιών του Δήμου, των Νομικών Προσώπων και των Επιχειρήσεών του και παράλληλα θα εξειδικεύονται οι δράσεις για την επίτευξη των στόχων αυτών.

[22] <http://www.dimotifosantiloqos.gr/articie.php?id=764&article=801>

Δήμος Ηλιούπολης

Άλλος ένας Δήμος ο οποίος υλοποιεί την διαδικασία του συμμετοχικού προϋπολογισμού είναι ο Δήμος της Ηλιούπολης. Ο δήμαρχος κ. Κονδύλης Κώστας αναφέρει ενδεικτικά, «Για να μπορέσει η τοπική αυτοδιοίκηση να βγει από την κρίση και να εκπληρώσει τον ουσιαστικό της χαρακτήρα, θα πρέπει οι πολίτες να πάρουν την διαχείριση στα χέρια τους τόσο μέσα από κινηματικές διαδικασίες όσο και μέσα από νέους και καινοτόμους θεσμούς άμεσης συμμετοχής». Προς αυτή την κατεύθυνση κινείται η πρόταση του συμμετοχικού προϋπολογισμού. [15]

Πιο αναλυτικά αναφέρεται ότι:

Είναι μια προσπάθεια «να κατέβει η εξουσία προς τα κάτω» και τμήμα της, να τη διαχειρίζεται απ' ευθείας ο λαός. Δεν είναι μια οικονομίστικη πρόταση διαχείρισης κάποιων πόρων του δημοτικού προϋπολογισμού (αναδιάταξη κονδυλίων), ούτε χρησιμεύει μόνο για την εξασφάλιση της διαφάνειας των πόρων που διατίθενται για έργα.

Είναι κύρια μια πρόταση:

- άσκησης της εξουσίας εκ μέρους των πολιτών
- κατάργησης των στεγανών και της αδιαφάνειας
- ελάττωσης της δύναμης των μηχανισμών
- ανάδειξης της πρωτοβουλίας και της αυτενέργειας των πολλών (και πολλαπλώς αποκλεισμένων από τα κέντρα λήψης των αποφάσεων).

Φιλοδοξεί δε:

- να αποτελέσει βασικό μοχλό διεκδίκησης του μαζικού κινήματος
- να συμβάλλει στη διάχυση της δημοτικής εξουσίας προς τα κάτω
- να διευκολύνει τον έλεγχο των πολιτών σχετικά με τα πεπραγμένα της δημοτικής αρχής

[15] <http://www.iliou-polis.gr>

- να διατυπώσει τις βασικές προτάσεις ανάδειξης των προτεραιοτήτων (να βγάλει τους πολίτες στο προσκήνιο και να τους κάνει να σκεφτούν για τα προβλήματα που τους περιστοιχίζουν (γενικά και τοπικά) και τις πιθανές λύσεις για την άρση των αδιεξόδων.
- να τους μάθει να συνδιαλέγονται, να ανταλλάσσουν απόψεις, να χρησιμοποιούν τη φαντασία τους, να αναπτύσσουν τις ικανότητες και τις δεξιότητές τους.

Είναι δηλαδή ένα «στοίχημα» για τη διαχείριση της κοινωνικής ευφυΐας. Πάνω από όλα είναι μια πρόταση άμεσης δημοκρατίας και αυτοδιαχείρισης. Γι' αυτό πρέπει να εξασφαλιστεί η θεσμική του καταχώριση, ανεξάρτητα από τις εναλλαγές στην εξουσία του δήμου.

Θα πρέπει να ιδωθεί υπό το πρίσμα ανάπτυξης και άλλων αμεσοδημοκρατικών ενεργειών, όπως είναι η δημιουργία λαϊκών συνελεύσεων ή λαϊκών επιτροπών βάσης, κατά γεωγραφικό διαμέρισμα ή θεματική ενότητα, που θα αναλαμβάνουν να αναδεικνύουν και να προωθούν τα θέματα που θα προάγονται από τους πολίτες της περιοχής (ή της θεματικής ενότητας). Η βασική ιδέα συνίσταται, στη διάθεση του 20% του Τεχνικού Προγράμματος του Δήμου, στα έργα που θα υποδειχτούν απ' ευθείας από τις λαϊκές συνελεύσεις των κατοίκων, μέσω της διαδικασίας του Συμμετοχικού Προϋπολογισμού και μπορεί προοπτικά να επεκταθεί και σε άλλες δραστηριότητες (πολιτισμός, αθλητισμός κλπ).

Το πώς εξειδικεύεται αυτό το 20% του Τεχνικού Προγράμματος σε συγκεκριμένα έργα και ποσά, είναι δουλειά του «λαϊκού συμβουλίου προϋπολογισμού», που αποτελείται από αντιπροσώπους εκλεγμένους από τις λαϊκές συνελεύσεις και είναι επιφορτισμένοι με το καθήκον να μαζέψουν τις προτάσεις των λαϊκών συνελεύσεων, να τις φιλτράρουν, να σχεδιάσουν, να ολοκληρώσουν τον προϋπολογισμό και να τον στείλουν στο δημοτικό συμβούλιο.

Οι δράσεις που θα αναπτυχθούν να είναι οι εξής:

- καταγραφή αιτημάτων (από τη λαϊκή συνέλευση)
- καταγραφή πόρων (από τη λαϊκή συνέλευση σε συνεργασία με τη δημοτική αρχή)
- αξιολόγηση των προτάσεων (πάνω στη βάση γενικά αποδεκτών κριτηρίων, που λαμβάνουν υπ' όψη προτεραιότητες, αξίες έργων, επί μέρους ανάγκες κλπ)
- απόφαση από τη λαϊκή συνέλευση και τη δημοτική εξουσία (κατόπιν συζήτησης - διαλόγου)
- επίβλεψη εφαρμογής (από αντιπροσώπους των πολιτών και δημοτικής αρχής)

Βασικές έννοιες, όργανα και διαδικασίες του Προϋπολογισμού των Πολιτών

1) ΓΕΩΓΡΑΦΙΚΗ ΔΙΑΙΡΕΣΗ

Για την υλοποίηση του «Συμμετοχικού Προϋπολογισμού» η Ηλιούπολη χωρίζεται σε επτά ζώνες σύμφωνα με το συνημμένο χάρτη, με βάση τα ακόλουθα κριτήρια:

- το ανάγλυφο των περιοχών (εδαφικά),
- τη πολεοδομική και χωροταξική διάταξή τους,
- τα κοινωνικά χαρακτηριστικά τους (ταξική διαστρωμάτωση, πληθυσμιακή συγκρότηση κλπ)
- τα ιδιαίτερα χαρακτηριστικά, που προσδίδουν μια ομοιογένεια στα προβλήματα και στην πιθανή αντιμετώπισή τους (χαρακτηριστικά γειτονιάς)

2) ΣΥΝΕΛΕΥΣΗ ΖΩΝΗΣ

Πραγματοποιείται 2 φορές το χρόνο και αποτελεί το βασικό κύτταρο του «Συμμετοχικού προϋπολογισμού». Στις συνελεύσεις συζητούνται οι ανάγκες της περιοχής, παρουσιάζονται οι προτάσεις των κατοίκων και ψηφίζονται.

Στη συνέλευση ζώνης, επίσης, εκλέγονται οι εκπρόσωποι της περιοχής στο Λαϊκό Συμβούλιο Προϋπολογισμού, που έχει την ευθύνη συντονισμού της διαδικασίας σε όλο τον Δήμο.

Η συνέλευση είναι ανοιχτή και δημόσια διαδικασία, στην οποία μπορεί να συμμετάσχει κάθε κάτοικος που το επιθυμεί, ανεξάρτητα από το αν είναι δημότης ή όχι, Έλληνας πολίτης ή μη. Στη συνέλευση, επίσης, συμμετέχουν και εκπρόσωποι φορέων της περιοχής (κοινωνικές, συνδικαλιστικές, πολιτικές οργανώσεις, πολιτιστικοί σύλλογοι, αθλητικά σωματεία, πρωτοβουλίες πολιτών, μαθητικές κοινότητες, άτυπες ομάδες κ.λπ.), παρουσιάζοντας τις απόψεις και τις προτάσεις τους.

Ειδική μέριμνα λαμβάνεται ώστε να διευκολύνεται η συμμετοχή όλων των κατοίκων και ιδίως ομάδων του πληθυσμού που αντιμετωπίζουν προβλήματα αποκλεισμού από την πολιτική διαδικασία

Δικαίωμα ψήφου έχουν όσοι και όσες είναι άνω των 16 ετών. Τα παιδιά συμμετέχουν με δικαίωμα λόγου. Είναι δυνατή η συγκρότηση ξεχωριστής συνέλευσης παιδιών, οι προτάσεις της οποίας κατατίθενται προς αξιολόγηση στη συνέλευση ζώνης.

ΡΟΛΟΣ ΤΟΥ ΔΗΜΟΤΙΚΟΥ ΣΥΜΒΟΥΛΙΟΥ

Η πραγματοποίηση του «Συμμετοχικού προϋπολογισμού» προϋποθέτει τη σαφή πολιτική βούληση και δέσμευση του δημοτικού συμβουλίου για χωρίς εξαιρέσεις σεβασμό των αποφάσεων των πολιτών. (Σε διαφορετική περίπτωση η προσπάθεια κινδυνεύει να εκφυλιστεί σε μια συμβολική διαδικασία και τελικά να ατονήσει.)

Επιπλέον πρέπει να εξασφαλιστεί η θεσμική του κατοχύρωση, ανεξάρτητα από τις εναλλαγές στην διαχείριση του δήμου. Το δημοτικό συμβούλιο δεν είναι απλώς θεατής της διαδικασίας:

- Με δική του πολιτική απόφαση ξεκινάει μια πρωτοποριακή διαδικασία συλλογικού προγραμματισμού και συμμετοχής των πολιτών στα κοινά.
- Καθορίζει τους τομείς εφαρμογής του προγράμματος και το ύψος των κονδυλίων που θα διατεθούν.
- Ορίζει έναν αντιδήμαρχο και τρεις δημοτικούς συμβούλους ως υπεύθυνους για τον «Συμμετοχικό προϋπολογισμό» οι οποίοι έχουν την ευθύνη συντονισμού της διαδικασίας, της συνεργασίας με τους συντονιστές των ζωνών προγραμματισμού, και της τεχνικής και διοικητικής στήριξης της διαδικασίας.

ΛΑΪΚΟ ΣΥΜΒΟΥΛΙΟ ΠΡΟΫΠΟΛΟΓΙΣΜΟΥ

Το Λαϊκό Συμβούλιο Προϋπολογισμού αποτελείται από 2 εκπροσώπους κάθε Ζώνης, καθώς και από τα μέλη του δημοτικού συμβουλίου που είναι υπεύθυνα για τον «Συμμετοχικό προϋπολογισμό». Τα μέλη του δημοτικού συμβουλίου έχουν συμβουλευτικό ρόλο χωρίς δικαίωμα ψήφου. Το Συμβούλιο καταγράφει τα αιτήματα των λαϊκών συνελεύσεων, καταγράφει τους διατιθέμενους πόρους, αποφασίζει τις αναγκαίες βελτιώσεις, λύνει τα προβλήματα ή τις ενστάσεις που προκύπτουν, αξιολογεί τις προτάσεις (στη βάση γενικά αποδεκτών κριτηρίων, που λαμβάνουν υπόψη προτεραιότητες, αξίες έργων, επιμέρους ανάγκες κ.λ.π.), επιβλέπει την εφαρμογή του προγράμματος και γενικότερα στηρίζει την όλη διαδικασία του «Συμμετοχικού προϋπολογισμού».

ΑΞΟΝΕΣ ΤΟΥ 1ου ΧΡΟΝΟΥ ΕΦΑΡΜΟΓΗΣ

Κατά τον πρώτο χρόνο εφαρμογής του το πρόγραμμα θα εστιάσει, στη διάθεση του 20% του Τεχνικού Προγράμματος του Δήμου, στα έργα που θα υποδειχτούν απ' ευθείας από τις λαϊκές συνελεύσεις των κατοίκων. Με την πάροδο των ετών θα αυξάνονται τόσο οι τομείς συμμετοχής των πολιτών, όσο και το ποσοστό του προϋπολογισμού που θα τίθεται στη διάθεσή τους. Το πώς εξειδικεύεται αυτό το 20% του Τεχνικού Προγράμματος σε συγκεκριμένα

έργα και ποσά, είναι δουλειά του «λαϊκού συμβουλίου προϋπολογισμού».

Αναλυτική Περιγραφή του ετήσιου κύκλου του «Συμμετοχικού προϋπολογισμού [32]

(α) Δεκέμβριος – Φεβρουάριος: Συγκρότηση ομάδων για την ενημέρωση και την κινητοποίηση των κατοίκων, σε συνεργασία με φορείς της περιοχής.

(β) Μάρτιος: 1η συνέλευση

- παρουσίαση από τη δημοτική αρχή του απολογισμού των έργων που έχουν γίνει στην περιοχή, αυτών που έχουν προγραμματιστεί και των διαθέσιμων κονδυλίων.
- συζήτηση για τα προβλήματα της περιοχής
- εκλογή αντιπροσώπων για το Λαϊκό Συμβούλιο Προϋπολογισμού
- έναρξη διαδικασίας κατάθεσης των προτάσεων των κατοίκων για έργα και δραστηριότητες που θα επιλεγούν για τον επόμενο χρόνο,
- η διαδικασία κατάθεσης των προτάσεων διαρκεί 30 ημέρες.

(γ) Απρίλιος – Ιούνιος: επεξεργασία των προτάσεων, με οικονομική προσέγγιση

(δ) Ιούλιος – Αύγουστος: συγχώνευση των ομοειδών προτάσεων και προετοιμασία της παρουσίασης της τελικής πρότασης στη συνέλευση.

(ε) Σεπτέμβριος: 2η Συνέλευση

- παρουσίαση των προτάσεων, με ανάλυση κόστους για τη κάθε πρόταση
- συζήτηση
- ψηφοφορία από τη γενική συνέλευση σε ειδικό ψηφοδέλτιο στο οποίο ο κάθε κάτοικος ιεραρχεί τις 5 καλύτερες προτάσεις

(στ) Οκτώβριος

- επεξεργασία των αποτελεσμάτων όλων των συνελεύσεων για το συμμετοχικό προϋπολογισμό, από το Λαϊκό Συμβούλιο προϋπολογισμού
- κατάταξη (ιεράρχηση) των προτάσεων, σύμφωνα με συμφωνημένα κριτήρια, μέσω μοριοδότησης.

(ζ) Νοέμβριος: Το Δημοτικό Συμβούλιο εγκρίνει το αποτέλεσμα της διαδικασίας του συμμετοχικού προϋπολογισμού και εντάσσει τις προτάσεις προς υλοποίηση στον προϋπολογισμό του επόμενου έτους.

(η) Δεκέμβριος: Ξεκινάει η υλοποίηση των έργων που έχουν αποφασιστεί. Για κάθε έργο συγκροτείται ειδική επιτροπή, με τη συμμετοχή πολιτών που κατέθεσαν την αντίστοιχη πρόταση, προκειμένου να ελέγχεται η εξέλιξη του έργου.

[32] Αναλυτική περιγραφή Ετήσιου κύκλου. Δημοσίευση από την εφημερίδα «Η φωνή της Ηλιούπολης», δημοσίευση Οκτώβριος 2007

ΚΕΦΑΛΑΙΟ ΤΕΤΑΡΤΟ

ΕΡΕΥΝΑ – ΣΥΜΠΕΡΑΣΜΑΤΑ

ΚΕΦΑΛΑΙΟ ΤΕΤΑΡΤΟ

ΕΡΕΥΝΑ – ΣΥΜΠΕΡΑΣΜΑΤΑ

4.1 ΈΡΕΥΝΑ ΜΕ ΧΡΗΣΗ ΕΡΩΤΗΜΑΤΟΛΟΓΙΟΥ

Στο σημείο αυτό και έχοντας κάνει αναφορά στην έννοια του συμμετοχικού προϋπολογισμού, κρίθηκε απαραίτητο να παρουσιαστεί η έρευνα της παρούσας πτυχιακής εργασίας. Για την συλλογή των στοιχείων της έρευνας σχεδιάστηκε ένα ερωτηματολόγιο (βλέπε Παράρτημα Ι).

Ως όργανο μέτρησης χρησιμοποιήθηκε το ερωτηματολόγιο αποτελούμενο από 13 ερωτήσεις και τα στοιχεία συλλέχθηκαν από τον Δεκέμβριο του 2008 έως τον Φεβρουάριο του 2009.

Τα στοιχεία συλλέχθηκαν με την μέθοδο της: (1) Προσωπικής συνέντευξης και της (2) τηλεφωνικής συνέντευξης αφού επισημάνθηκε σε κάθε ερωτώμενο, ότι μπορούσαν να μην απαντήσουν στις ερωτήσεις μας αλλά και ότι ανά πάσα στιγμή μπορούσαν να διακόψουν τη συμπλήρωση του ερωτηματολογίου και η συμπλήρωση του ερωτηματολογίου διαρκούσε περίπου 15 λεπτά της ώρας.

Αποτελέσματα Ερωτηματολογίου

Στην έρευνα έλαβαν μέρος 87 άτομα. Από αυτά, οι 54 ήταν άνδρες και οι 33 ήταν γυναίκες, όπου 19 άτομα ήταν ηλικίας από 18-35 ετών, οι 32 ήταν ηλικίας από 35-50 ετών και οι υπόλοιποι 36 ήταν από 51 ετών και πάνω.

ΦΥΛΟ ΕΡΩΤΩΜΕΝΩΝ

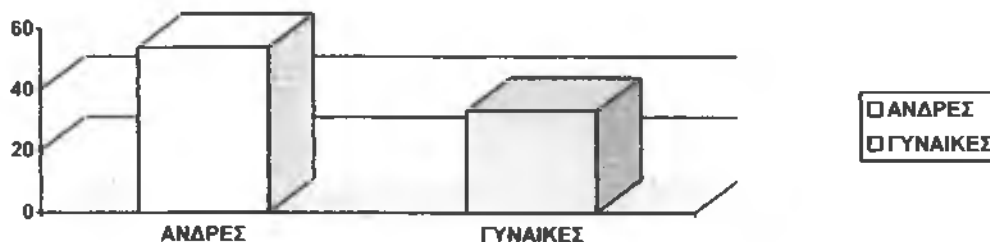

Όσον αφορά το επίπεδο μόρφωσης των ερωτώμενων, 27 άτομα είχαν τριτοβάθμια εκπαίδευση, 32 δευτεροβάθμια και 28 πρωτοβάθμια.

ΜΟΡΦΩΤΙΚΟ ΕΠΙΠΕΔΟ ΕΡΩΤΩΜΕΝΩΝ

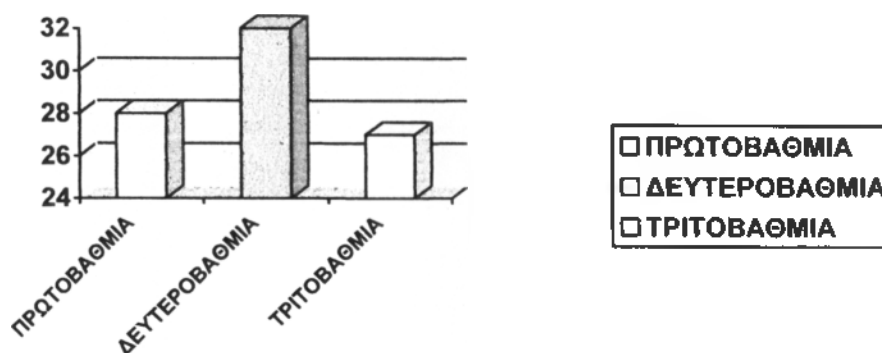

Η πρώτη ερώτηση ανάλυσης «Πιστεύετε ότι οι δημότες πρέπει να λαμβάνουν μέρος στις αποφάσεις του δήμου στον οποίο ανήκετε», 17 άτομα συμφώνησαν απόλυτα με την γνώμη αυτή, 42 απλά 'συμφώνησαν', 18 δεν είχαν γνώμη και 10 άτομα διαφώνησαν με αυτή την άποψη. Τα άτομα που απάντησαν θετικά (59), είχαν τουλάχιστον δευτεροβάθμια εκπαίδευση και θεωρούν ότι, οι γνώμες των πολιτών είναι αυτές οι οποίες επιφέρουν θετικά αποτελέσματα στην δομή μιας τοπικής κοινωνίας

ΓΝΩΜΗ ΠΟΛΙΤΩΝ ΣΕ ΣΧΕΣΗ ΜΕ ΤΙΣ ΑΠΟΦΑΣΕΙΣ ΤΟΥ ΔΗΜΟΥ

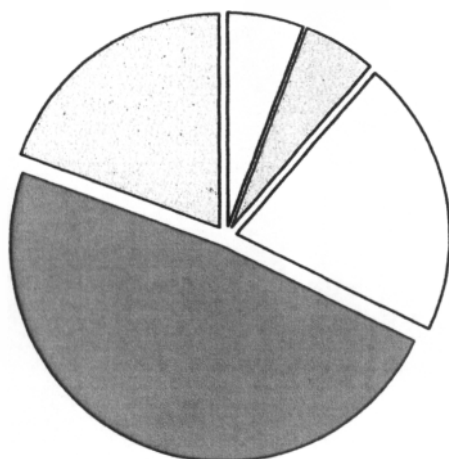

- ΔΙΑΦΩΝΩ ΑΠΟΛΥΤΑ
- ΔΙΑΦΩΝΩ
- ΔΕΝ ΕΧΩ ΓΝΩΜΗ
- ΣΥΜΦΩΝΩ
- ΣΥΜΦΩΝΩ ΑΠΟΛΥΤΑ

Η δεύτερη ερώτηση «Πιστεύετε ότι οι δημότες πρέπει να ‘παίζουν’ καθοριστικό ρόλο στις αποφάσεις του δήμου», 57 άτομα συμφώνησαν, 10 άτομα συμφώνησαν απόλυτα, 12 άτομα δεν έχουν γνώμη και 8 άτομα διαφώνησαν.

ΓΝΩΜΗ ΤΩΝ ΠΟΛΙΤΩΝ ΣΧΕΤΙΚΑ ΜΕ ΤΙΣ ΑΠΟΦΑΣΕΙΣ ΤΟΥ ΔΗΜΟΥ

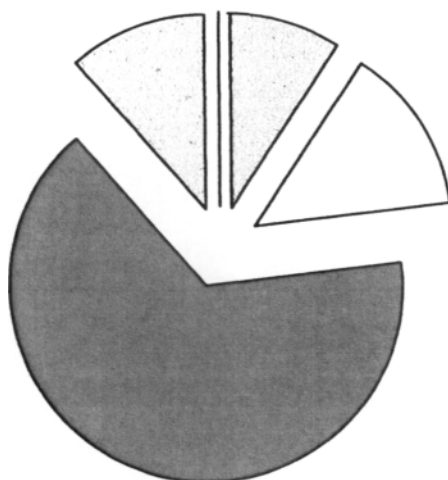

- ΔΙΑΦΩΝΩ ΑΠΟΛΥΤΑ
- ΔΙΑΦΩΝΩ
- ΔΕΝ ΕΧΩ ΓΝΩΜΗ
- ΣΥΜΦΩΝΩ
- ΣΥΜΦΩΝΩ ΑΠΟΛΥΤΑ

Σχετικά με την ερώτηση, «Είστε μέλος σε κάποιο τοπικό συμβούλιο», 38 άτομα απάντησαν ΝΑΙ και 49 άτομα απάντησαν ΟΧΙ.

ΜΕΛΟΣ ΣΕ ΤΟΠΙΚΟ ΣΥΜΒΟΥΛΙΟ

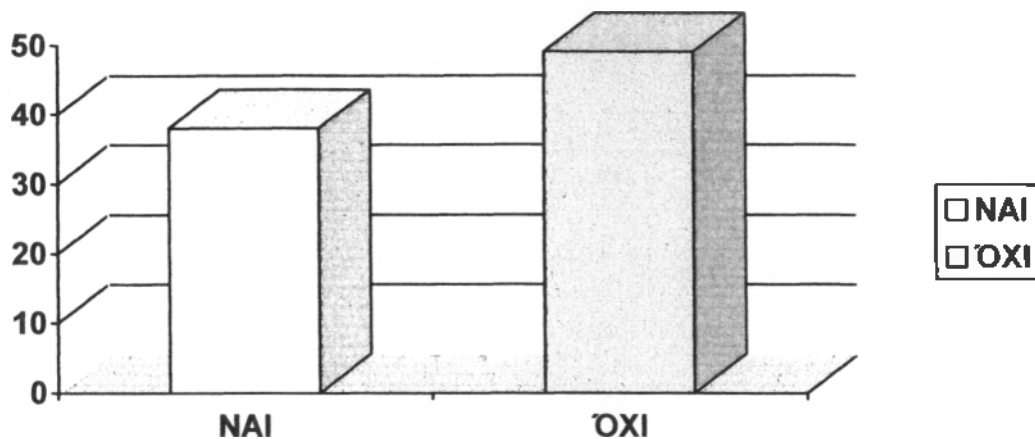

Στην τέταρτη ερώτηση «Ποιες προτεραιότητες του Δήμου σας θεωρείτε πιο σημαντικές», οι ερωτώμενοι επέλεξαν διάφορους συνδυασμούς, βασική προτεραιότητα όμως των περισσότερων είναι ο πολιτισμός, καθώς πιστεύουν ότι μέσω αυτού υλοποιούνται και οι άλλοι παράγοντες. 48 άτομα είχαν πρώτη επιλογή τον πολιτισμό, δεύτερη επιλογή ήταν η εκπαίδευση, Τρίτη επιλογή το περιβάλλον και τέταρτη επιλογή ο αθλητισμός.

1^η Επιλογή: Πολιτισμός
2^η Επιλογή: Εκπαίδευση
3^η Επιλογή: Περιβάλλον
4^η Επιλογή: Αθλητισμός

Από την επόμενη ερώτηση, «Γνωρίζετε την έννοια του συμμετοχικού προϋπολογισμού», μπορούμε να κατανοήσουμε ότι η έννοια αυτή είναι σχεδόν άγνωστη για τους περισσότερους. 45 άτομα απάντησαν ότι δεν γνωρίζουν την έννοια, ενώ 42 απάντησαν ότι γνωρίζουν την έννοια, μιας και οι περισσότεροι είναι μέλη σε τοπικά συμβούλια.

ΓΝΩΣΗ ΤΗΣ ΕΝΝΟΙΑΣ ΤΟΥ ΣΥΜΜΕΤΟΧΙΚΟΥ ΠΡΟΫΠΟΛΟΓΙΣΜΟΥ

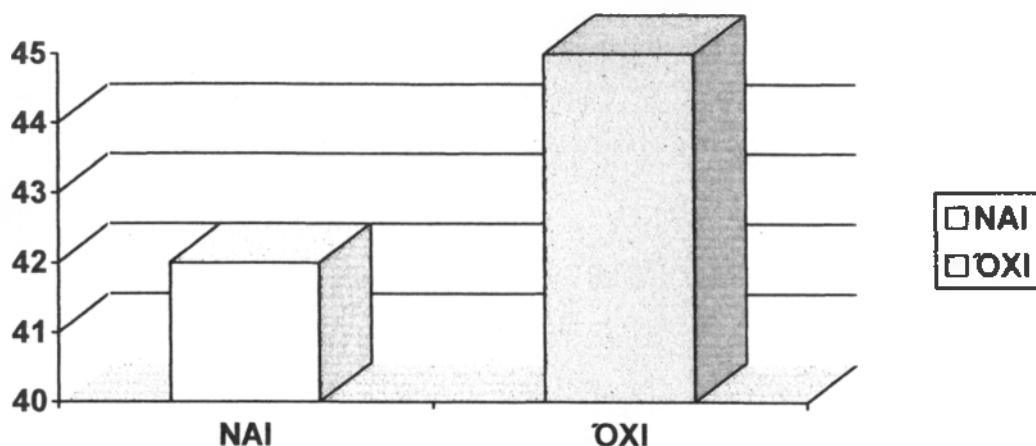

Η παραπάνω ερώτηση, για όσους απάντησαν θετικά, εμπεριέχει και μια υπό - ερώτηση «Αν ναι, θεωρείτε ότι είναι μια προσπάθεια που έχει ως βασικό στόχο να επιφέρει σημαντικά αποτελέσματα διαμέσου των πολιτών», 37 άτομα απάντησαν ναι και 5 άτομα απάντησαν όχι, καθώς υποστηρίζουν ότι οι πολλές 'απόψεις' περιπλέκουν τις διαδικασίες.

ΑΠΟΤΕΛΕΣΜΑΤΑ Σ.Π ΔΙΑΜΕΣΟΥ ΤΩΝ ΠΟΛΙΤΩΝ

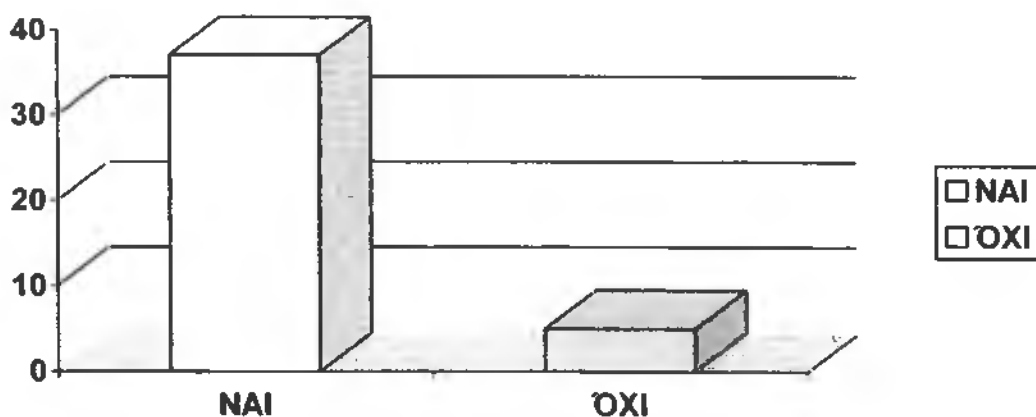

Η επόμενη ερώτηση, «Γνωρίζετε αν ο δήμος στον οποίο είστε δημότης υλοποιεί την διαδικασία του συμμετοχικού προϋπολογισμού», 2 άτομα απάντησαν ΝΑΙ και 58 άτομα απάντησαν ΟΧΙ.

ΑΠΟΤΕΛΕΣΜΑΤΑ Σ.Π ΔΙΑΜΕΣΟΥ ΤΩΝ ΠΟΛΙΤΩΝ

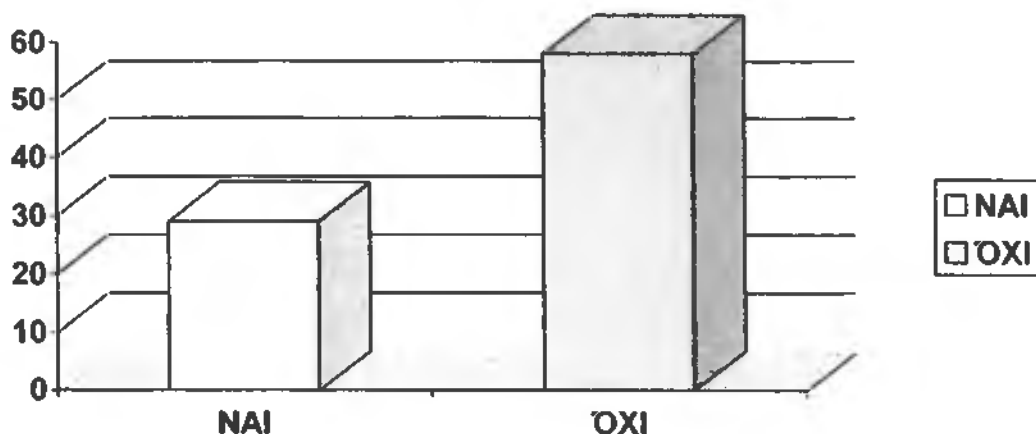

Για να μπορέσουμε να κατανοήσουμε αν είναι διατεθειμένοι οι Έλληνες να συμμετάσχουν στην έννοια του συμμετοχικού προϋπολογισμού, αναφέρονται οι παρακάτω ερωτήσεις. Η 11^η ερώτηση «Πιστεύετε ότι για την βελτίωση των επιτελικών λειτουργιών του δήμου σας, σε σχέση με την εξυπηρέτηση του πολίτη θα πρέπει...», οι περισσότεροι απάντησαν ότι θα πρέπει η εξυπηρέτηση σε καθημερινή βάση θα πρέπει να είναι βασική προτεραιότητα. Πιο αναλυτικά:

1 ^η επιλογή: Εξυπηρέτηση του πολίτη και διαχείριση της καθημερινότητας.
2 ^η επιλογή: Προώθηση διαδημοτικών συνεργασιών
3 ^η επιλογή: Αναδιοργάνωση της λειτουργίας του δήμου
4 ^η επιλογή: Κατάρτιση ανθρώπινου δυναμικού
5 ^η επιλογή: Λειτουργία γραφείου ενημέρωσης και εξυπηρέτησης πολιτών
6 ^η επιλογή: Οργάνωση διαδημοτικών συνεργασιών

Οι δύο επόμενες ερωτήσεις «Πιστεύετε ότι για να βελτιωθεί η καθημερινότητα του πολίτη στον δήμο σας θα πρέπει...», και η ερώτηση «Ποια θεωρείτε ότι είναι τα πιο σημαντικά σχετικά με την προώθηση της κοινωνικής και της δημόσιας υγείας στον δήμο σας», προέκυψαν:

Βελτίωση οδών και πεζοδρομίων	2 ^η επιλογή
Βελτίωση ασφάλειας δήμου	3 ^η επιλογή

Ανάπλαση παιδικών χαρών και κοινόχρηστων χώρων	4 ^η επιλογή
Βελτίωση κυκλοφορίας και στάθμευσης	5 ^η επιλογή
Βελτίωση Αστικού και Πολεοδομικού Σχεδιασμού	1 ^η επιλογή

Οι περισσότεροι θεωρούν ότι η βελτίωση του αστικού και πολεοδομικού σχεδιασμού είναι από τα βασικά που θα πρέπει να βελτιωθούν, ώστε να βελτιωθεί και η καθημερινότητα των πολιτών. Ακολουθούν η βελτίωση των δρόμων, η ασφάλεια του δήμου, η ανάπλαση παιδικών και κοινόχρηστων χώρων και η βελτίωση της κυκλοφορίας.

Λειτουργία Κ.Α.Π.Η.	4 ^η επιλογή
Εφαρμογή προγραμμάτων προληπτικής ιατρικής - Επέκταση Προγράμματος παροχής πρωτοβάθμιας ιατρικής φροντίδας- Αναβάθμιση του Δημοτικού Ιατρείου	3 ^η επιλογή
Στήριξη Α.Μ.Ε.Α. και ευπαθών κοινωνικών ομάδων	1 ^η επιλογή
Ανάπτυξη Δομών Φροντίδας Ηλικιωμένων	2 ^η επιλογή

4.2 ΣΥΜΠΕΡΑΣΜΑΤΑ

Φτάνοντας στο τέλος της παρούσας πτυχιακή εργασίας εξάγονται τα ακόλουθα συμπεράσματα.

- Ο Συμμετοχικός Προϋπολογισμός (ΣΠ) αποτελεί μια διαδικασία συμμετοχής των πολιτών στη λήψη αποφάσεων που σχετίζονται με τους στόχους και την κατανομή των δημόσιων επενδύσεων σε τοπικό επίπεδο.
- Υπάρχουν προοπτικές για μεγαλύτερη διαφάνεια και λογοδοσία στην τοπική διακυβέρνηση και στο πολιτικό σύστημα γενικότερα και αυτό μπορεί να επιτευχθεί με την ισορροπημένη ενημέρωση των πολιτών για θέματα που τους αφορούν και η θέσπιση της δημόσιας συμμετοχής στην πολιτική
- Ο συμμετοχικός προϋπολογισμός είναι ένα επίκαιρο εγχείρημα που αντιμετωπίζει άμεσα αυτές τις κρίσιμες προκλήσεις για την σύγχρονη δημοκρατία. Από το 1989 που εφαρμόστηκε για πρώτη φορά στην πόλη του Πόρτο Αλέγκρε, έχει εξαπλωθεί ραγδαία: περίπου 1.000 πόλεις ανά τον κόσμο και 80 στην Ευρώπη έχουν υλοποιήσει ως σήμερα ανάλογα πειράματα.
- Από την έναρξη της εφαρμογής τους, οι συμμετοχικοί προϋπολογισμοί ήταν ένα εργαλείο παρέμβασης των πολιτών –προφανώς το πλέον γνωστό και περίπλοκο από τα μοντέλα τοπικής συμμετοχικής δημοκρατίας- στη λήψη δημόσιων αποφάσεων, συγκεκριμένα σχετικά με τις δαπάνες και τους οικονομικούς πόρους κατά το σχεδιασμό του δημοτικού προϋπολογισμού.
- Ο συμμετοχικός προϋπολογισμός είναι ένα εργαλείο που επιβάλλει μεγαλύτερη διαφάνεια στη διοίκηση και τον έλεγχο των δημόσιων οικονομικών πόρων, ενώ επιπλέον συμβάλλει με προοδευτικό τρόπο στη δημιουργία μίας νέας μορφής συνυπευθυνότητας των πολιτών μέσω της ενημέρωσης τους για τα δημόσια θέματα και της εκδημοκρατικοποίησης των πολιτικών αποφάσεων.
- Ο συμμετοχικός προϋπολογισμός είναι μία διαδικασία που φέρνει τους πολίτες κοντά στην τοπική αυτοδιοίκηση, τοποθετώντας την πολιτική στη δημόσια σφαίρα.

- Ο Σ.Π. συνιστά έναν "κόμβο μεταρρύθμισης" ολόκληρης της πολιτικής. Ένας, π.χ., τομέας που έχει αναδειχτεί μέσα απ'αυτόν τον "κόμβο" είναι το περιβάλλον. Οι πολίτες μαθαίνουν, ενημερώνονται, επιζητούν την αειφόρο ανάπτυξη. Στο Πόρτο Αλέγκρε ο φτωχός κόσμος ασχολήθηκε και με το περιβάλλον. Ή θέλει να τρώει οργανικό/βιολογικό φαγητό, κάτι εξάλλου που πρέπει να είναι μέτρο ζωής όλων μας. Ή έμαθαν ότι δεν πρέπει να ζητούν να τους δοθούν σπίτια δίπλα στο ποτάμι γιατί αυτό οδηγεί αυτόματα σε μόλυνσή του. Τα αποτελέσματα μιας πολιτικής που σέβεται το περιβάλλον έχουν τώρα γίνει ορατά. Βλέπουν ότι, μετά τρία χρόνια προσπάθειας, μπορούν να κάνουν ξανά μπάνιο εκεί χωρίς να χρειάζεται να μετακινούνται χιλιόμετρα. Αυτό για τους κάτοικους ήταν μια ανακάλυψη. Από την άλλη, αποδεικνύονται χρήσιμα ακόμη και τα λάθη. Το 1989 στις συνελεύσεις του Πόρτο Αλέγκρε πρώτη στις προτεραιότητες που όριζαν οι συνελεύσεις ήταν η ασφαλτόστρωση των δρόμων. Για κείνους, η ασφαλτος ήταν σύμβολο αναβάθμισης, σύμβολο "πόλης/πολιτισμού". Οι μηχανικοί ήταν αντίθετοι, αλλά η συνέλευση πήρε απόφαση να προχωρήσει το σχέδιο. Η διοίκηση το υλοποίησε. Στη συνέχεια, όμως, με τις βροχές οι δρόμοι καταστράφηκαν γιατί ψηλότερα υπήρχαν χωματόδρομοι, προκλήθηκαν ατυχήματα και τελικά είχε πάει χαμένη μια ολόκληρη επένδυση. Κατάλαβαν, έτσι, ότι πρέπει να λαμβάνουν υπόψη τους και τα τεχνικά κριτήρια. Τώρα πια οι ίδιοι ζητούν λιθόστρωση...
- Στην Ευρώπη εφαρμόζεται κυρίως σε υποβαθμισμένες περιοχές ή στην περιφέρεια μεγάλων πόλεων. Οι δήμοι, συνήθως, ξεφορτώνονται προβλήματα προς την περιφέρεια. Μέρη όπου έχουν υιοθετήσει το σύστημα βρίσκονται στην Κόρδοβα, στη Σεβίλλη, σε δήμους γύρω από τη Βαρκελώνη και το Παρίσι, όπως στο Δήμο του Σεν Ντενί. Στην Ιταλία ενώ έχουν διεξαχθεί πολλά ενημερωτικά σεμινάρια οι δήμοι που τον εφαρμόζουν είναι μόνο τρεις (Ρώμη, Νάπολη, Βενετία). Σ'αυτές εδώ και ένα χρόνο έχει ορισθεί και αντιδήμαρχος Σ.Π.. Στη Γερμανία δεν ξεκίνησε με στόχο τον εκδημοκρατισμό αλλά την αποδοτικότητα και αποτελεσματικότητα την πιο αδιαφανή εξουσία και την αποφυγή προβλημάτων διαφθοράς. Εφαρμόζεται επίσης σε χώρες της Ν. Αμερικής (Βραζιλία, Περού, Βολιβία κ.α.) αλλά και στις ΗΠΑ, Ν. Ζηλανδία, Αφρική. Η επιτυχία του σχεδίου εξαρτάται από τέσσερις παράγοντες:

- ο Την πολιτική βούληση.
- ο Τη συνοχή του κοινωνικού ιστού.
- ο Την οικονομική ικανότητα του δήμου.
- ο Την οργανωτική αρχιτεκτονική της συμμετοχής.

Να υπάρχει καταρχήν η βεβαιότητα ότι όλοι οι συμμετέχοντες είναι ίσοι. Αλλιώς αυτόματα εξαιρούνται οι πιο αδύναμοι, οι λιγότερο μορφωμένοι, οι έχοντες μικρή πολιτική εμπειρία. Δεν πρέπει να δημιουργηθούν δαρβινικοί μηχανισμοί. Και γι'αυτό το λόγο είναι σημαντική η διευκόλυνση της συμμετοχής. Να υπάρχει δηλαδή φροντίδα για τη μεταφορά στο χώρο της συνέλευσης, για παροχή μπίμπι σίτερ, κουπονιών φαγητού κ.ά. Να τηρούνται οι κανόνες, όπως ίσος χρόνος ομιλίας σ'όλους. Στο Πόρτο Αλέγκρε η χρονομέτρηση γίνεται με μια τεράστια κλεψύδρα που αναποδογυρίζεται για κάθε ομιλητή και την βλέπουν όλοι. Αν κάποιος υπερβεί αυτόν το χρόνο διακόπτεται, οι ακροατές διαμαρτύρονται και η φασαρία από κάτω είναι τέτοια που εκ των πραγμάτων δεν μπορεί να συνεχίσει. Ή πάλι η χρήση της λέξης "σύντομος", θα μπορούσε να προκαλέσει πρόβλημα στη συμμετοχή, π.χ., ενός καθολικού. Μπορούν, λοιπόν, όσοι τη συνηθίζουν να την κρατήσουν για τις οργανώσεις τους.

- Βασικοί στόχοι είναι:
 - ο να αποτελέσει βασικό μοχλό διεκδίκησης του μαζικού κινήματος
 - ο να συμβάλλει στη διάχυση της δημοτικής εξουσίας προς τα κάτω
 - ο να διευκολύνει τον έλεγχο των πολιτών σχετικά με τα πεπραγμένα της δημοτικής αρχής
 - ο να διατυπώσει τις βασικές προτάσεις ανάδειξης των προτεραιοτήτων και τις πιθανές λύσεις για την άρση των αδιεξόδων.
 - ο να τους μάθει να συνδιαλέγονται, να ανταλλάσσουν απόψεις, να χρησιμοποιούν τη φαντασία τους, να αναπτύσσουν τις ικανότητες και τις δεξιότητές τους.

Από την έρευνα που πραγματοποιήθηκε με την χρήση του ερωτηματολογίου (βλέπε παράρτημα Ι) προέκυψαν τα ακόλουθα:

- Η έννοια του ΣΠ, είναι μια άγνωστη έννοια για του περισσότερους.
- Την σημασία και τα οφέλη του ΣΠ, γνωρίζουν άτομα τα οποία έχουν άμεση σχέση με τον δήμο, π.χ. συμμετέχουν σε κάποια τοπική οργάνωση

- Πιο θετικοί στην απόφαση να συμμετάσχουν σε αποφάσεις του δήμου ήταν οι άνδρες, καθώς και στα τοπικά συμβούλια, η πλειοψηφία είναι άνδρες.

4.3 ΠΡΟΤΑΣΕΙΣ

Ολοκληρώνοντας την παρούσα έρευνα και βγάζοντας κάποια συμπεράσματα για τον Συμμετοχικό Προϋπολογισμό, μπορούμε να κάνουμε κάποιες προτάσεις οι οποίες θα μπορούσαν να βοηθήσουν και να μας δώσουν λύσεις στα προβλήματα που αντιμετωπίζει η κοινωνία μας.

Πιο συγκεκριμένα:

- Ο ΣΠ στην χώρα μας είναι σχεδόν άγνωστος. Είναι καιρός λοιπόν να γίνει ένα μεγάλο βήμα και να αρχίσει να εφαρμόζεται σε όλο και περισσότερους δήμους.
- Σωστή ενημέρωση για να καταλάβει ο απλός πολίτης την έννοια του ΣΠ και τον σκοπό της.
- Να υπάρξει συνεργασία και προσπάθεια μεταξύ των πολιτών και της εξουσίας χωρίς να υπάρχουν σκοπιμότητες, διαφθορά, διαπλοκή και αδιαφάνεια (κάτι που γίνεται πολύ συχνά)
- Να ακούγονται τα αιτήματα των πολιτών και τα παράπονά τους για το μέρος που κατοικούν (μόνο αυτοί γνωρίζουν καλύτερα τι πρέπει να γίνει για να γίνει η ζωή τους καλύτερη)
- Όλοι μας πρέπει να προσπαθήσουμε για ένα καλύτερο αύριο και για μια καλύτερη ποιότητα ζωής, οπότε πρέπει να υπάρξει συμμετοχή από τους πολίτες και κατανόηση και προσπάθεια από την κάθε εξουσία.

ΠΑΡΑΡΤΗΜΑ Ι

ΕΡΩΤΗΜΑΤΟΛΟΓΙΟ

ΓΕΝΙΚΕΣ ΕΡΩΤΗΣΕΙΣ

ΦΥΛΟ

ΑΝΔΡΑΣ

ΓΥΝΑΙΚΑ

ΗΛΙΚΙΑ

18-35

35-50

51-άνω

ΕΠΙΠΕΔΟ ΕΚΠΑΙΔΕΥΣΗΣ

ΠΡΩΤΟΒΑΘΜΙΑ

ΔΕΥΤΕΡΟΒΑΘΜΙΑ

ΤΡΙΤΟΒΑΘΜΙΑ

ΕΡΩΤΗΣΕΙΣ ΑΝΑΛΥΣΗΣ

- **Πιστεύετε ότι οι δημότες πρέπει να λαμβάνουν μέρος στις αποφάσεις του δήμου στον οποίο είναι δημότες;**

Διαφωνώ Απόλυτα	1	2	3	4	5	Συμφωνώ Απόλυτα
-----------------	---	---	---	---	---	-----------------

- **Πιστεύετε ότι οι δημότες πρέπει να 'παίζουν' καθοριστικό ρόλο στις αποφάσεις του δήμου;**

Διαφωνώ Απόλυτα	1	2	3	4	5	Συμφωνώ Απόλυτα
-----------------	---	---	---	---	---	-----------------

- **Είστε μέλος σε κάποιο τοπικό συμβούλιο;**

Ναι
 Όχι

- **Ποιες προτεραιότητες του δήμου σας θεωρείτε πιο σημαντικές (1: Λιγότερο σημαντικές.....4: Πολύ σημαντικές)**

Περιβάλλον	
Εκπαίδευση	
Πολιτισμός	
Αθλητισμός	

- **Γνωρίζετε την έννοια του συμμετοχικού προϋπολογισμού;**

Ναι
 Όχι

Αν ναι, θεωρείται ότι είναι μια προσπάθεια που έχει ως βασικό στόχο να επιφέρει σημαντικά αποτελέσματα διαμέσου των πολιτών;

Ναι
 Όχι

- **Γνωρίζετε αν ο δήμος στον οποίο είστε δημότης υλοποιεί την διαδικασία του συμμετοχικού προϋπολογισμού;**

Ναι
 Όχι

- **Πιστεύετε ότι για την βελτίωση των επιτελικών λειτουργιών του δήμου σας, σε σχέση με την εξυπηρέτηση του πολίτη θα πρέπει (1: Λιγότερο σημαντικές.....6: Πολύ σημαντικές)**

Κατάρτιση του ανθρώπινου δυναμικού	
Αναδιοργάνωση της λειτουργίας του Δήμου σας	
Λειτουργία Γραφείου Ενημέρωσης και Εξυπηρέτησης Πολιτών	

Πρώθηση διαδημοτικών συνεργασιών.	
Εξυπηρέτηση του πολίτη και διαχείριση της καθημερινότητας.	
Οργάνωση των διαδικασιών ISO 9001:2000	

- **Πιστεύετε ότι για να βελτιωθεί η καθημερινότητα του πολίτη στον δήμο σας θα πρέπει...(1: Λιγότερο σημαντικές.....5: Πολύ σημαντικές)**

Βελτίωση οδών και πεζοδρομίων	
Βελτίωση ασφάλειας δήμου	
Ανάπλαση παιδικών χαρών και κοινόχρηστων χώρων	
Βελτίωση κυκλοφορίας και στάθμευσης	
Βελτίωση Αστικού και Πολεοδομικού Σχεδιασμού	

- **Ποια θεωρείτε ότι είναι τα πιο σημαντικά σχετικά με την προώθηση της κοινωνικής συνοχής και της δημόσιας υγείας στον δήμο σας; (1: Λιγότερο σημαντικές.....4: Πολύ σημαντικές)**

Λειτουργία Κ.Α.Π.Η.	
Εφαρμογή προγραμμάτων προληπτικής ιατρικής - Επέκταση Προγράμματος παροχής πρωτοβάθμιας ιατρικής φροντίδας- Αναβάθμιση του Δημοτικού Ιατρείου	
Στήριξη Α.Μ.Ε.Α. και ευπαθών κοινωνικών ομάδων	
Ανάπτυξη Δομών Φροντίδας Ηλικιωμένων	

Σας ευχαριστώ πολύ για τον χρόνο σας!!!

ΒΙΒΛΙΟΓΡΑΦΙΑ

ΒΙΒΛΙΟΓΡΑΦΙΑ

Βιβλία

1. Μπεσίλα Βήκα Ε., (2007), «Τοπική Αυτοδιοίκηση Ι. Θεσμικό πλαίσιο – Ευρωπαϊκές διαστάσεις», Εκδόσεις Σακκούλας
2. Μπεσίλα Βήκα Ε., (2005), «Τοπική Αυτοδιοίκηση ΙΙ. Σύγχρονες μέθοδοι οργάνωσης των υπηρεσιών της τοπικής αυτοδιοίκησης-κανονισμοί λειτουργίας-οργανισμοί εσωτερικής υπηρεσίας-οργάνωση δομών δήμων και των νομικών τους προσώπων», εκδόσεις Σακκούλας
3. Μπεσίλα Βήκα Ε., (2006), «Νέος δημοτικός και κοινοτικός κώδικας-κώδικας νομαρχιακής αυτοδιοίκησης», εκδόσεις Σακκούλας
4. Τριανταφυλλοπούλου Α., (2008), «Επιχειρήσεις των οργανισμών τοπικής αυτοδιοίκησης», Εκδόσεις Σ. Ι. Ζαχαρόπουλος.

Πηγές Διαδικτύου

5. <http://www.alliprotasi.gr>, Αντωνιάδης Μ., (28/03/2007)
6. <http://www.geocities.gr>, Τζοβάνι Αλεγκρέτι (19/06/2006)
7. <http://wikipedia.org>, Ηλεκτρονική εγκυκλοπαίδεια
8. <http://www.eklooes.com>, Πανίκου Χάμπα (30/12/2001)
9. <http://oikologiki-lamia.blogspot.com>, (09/05/2008)
10. <http://www.inkarpathos.com>,
11. <http://www.taxheaven.gr>, (8/06/2206)
12. <http://www.tedk.evros.gr>,
13. <http://www.stasi.gr>
14. <http://www.korinthosblogs.com>, (06/03/2009)
15. <http://www.iliou-polis.gr>, (1/11/2007)
16. <http://www.syn-marousi.gr>, Λούτς Μπράνγκς
17. <http://www.nopasaran.gr>, (7/09/2008)
18. <http://enotiki.pblogs.com>, Άρθρο του Τζοβάνι Αλεγκρέτι
19. <http://www.thesalonikitonpoliton.gr>.

20. <http://www.ita.org>
21. <http://www.aqiaparaskevi.gr/article.php?id=1921>.
22. <http://www.dimotikosantilogos.gr/article.php?id=784&article=801>
23. <http://www.korydallos.gr>

Ξένη βιβλιογραφία

24. cf. Innenministerium NRW: Projekt „Bürgerhaushalt“ vorgestellt – Künftig stärkere Beteiligung der Bürger an der Haushaltsaufstellung, Dusseldorf, 3 November 2000
25. Bertelsmann Stiftung/ Innenministerium des Landes Nordrhein-Westfalen: Kommunaler Bürgerhaushalt: Ein Leitfaden für die Praxis, Gütersloh/Dusseldorf, δεν υπάρχει διαθέσιμη ημερομηνία: <http://www.buergerhaushalt.de/hom/5.htm>; ενδιάμεσες αναφορές στο πρόγραμμα και παρουσιάσεις για την εφαρμογή του προϋπολογισμού των πολιτών είναι επίσης διαθέσιμες, όπως και links με ιστοσελίδες των εμπλεκόμενων τοπικών αυτοδιοικήσεων.

Άρθρα

26. Νικόλαος-Κορμηνός Χλέπας, Αναπληρωτής Καθηγητής Πανεπιστημίου Αθηνών, «ο νέος δημοτικός και κοινοτικός κώδικας: μια πρώτη ανάγνωση»
27. Στεφάνου Ελένη, καθηγήτρια Παντείου Πανεπιστημίου, Χλέπας Νικόλαος-Κορμηνός, επίκουρος καθηγητής Πανεπιστημίου Αθηνών, Παλαιολόγος Χρήστος, Γενικός Γραμματέας ΚΕΔΚΕ, Δοξαστάκης Ζαχαρίας, μέλος Ε.Ε. ΚΕΔΚΕ, Γαζή Παναγιώτα, μέλος Ε.Ε. ΚΕΔΚΕ, Κατσούλης Δημήτρης, δικηγόρος, Δήμαρχος Αυλώνος Εύβοιας, «γνωμοδότηση σχετικά με το σχέδιο νέου δημοτικού και κοινοτικού κώδικα».
28. Λινάρας Κ. Νικόλαος, βασικά σημεία του σχεδίου του νέου δημοτικού και κοινοτικού κώδικα
29. Εφημερίδα της Κυβερνήσεως 2031, Αρ. Φύλλου 125 23 Μαΐου 2003
30. Γιάννη Δραγασάκη, «Στόχοι και μέσα της δημοσιονομικής μεταρρύθμισης» Βουλευτή Β' Αθηνών (22/06/2006)

31. Έρευνα που διενήργησε το «ινστιτούτο Νίκος Πουλατζάς», εκδόσεις «ορίζοντες». Την έρευνα των Τζιοβάνι Αλεγκρέτι και Κάρστεν Χέρζμπεργκ χρηματοδότησε το TNI και πρόκειται να εκδοθεί στα Ιταλικά, πηγή πληροφόρησης: [Http://www.ppol.gr](http://www.ppol.gr)
32. Αναλυτική περιγραφή Ετήσιο κύκλου, Δημοσίευσης από την εφημερίδα «Η φωνή της Ηλιούπολης», δημοσίευσης Οκτώβριος 2007.
33. Μάρης Δημήτρης, «Νέος Κώδικας Δήμων και Κοινοτήτων», Οκτώβριος 2006, σελ 13-15.