



ΑΤΕΙ ΚΑΛΑΜΑΤΑΣ
ΣΧΟΛΗ ΔΙΟΙΚΗΣΗΣ ΚΑΙ ΟΙΚΟΝΟΜΙΑΣ
ΤΜΗΜΑ ΤΟΠΙΚΗΣ ΑΥΤΟΔΙΟΙΚΗΣΗΣ



ΠΡΟΓΡΑΜΜΑ ΚΑΛΙΚΡΑΤΗΣ:
ΈΡΕΥΝΑ ΣΤΟΥΣ ΑΙΡΕΤΟΥΣ ΤΟΥ ΔΗΜΟΥ ΠΛΑΤΑΝΙΑ
ΧΑΝΙΩΝ

ΣΠΟΥΔΑΣΤΡΙΑ: ΑΙΚΑΤΕΡΙΝΗ ΜΠΕΜΠΛΙΔΑΚΗ

ΕΠΙΒΛΕΠΟΝΤΑΣ ΚΑΘΗΓΗΤΗΣ
ΑΛΕΞΑΝΔΡΟΣ ΒΥΘΟΥΛΚΑΣ

ΚΑΛΑΜΑΤΑ 2013

ΠΕΡΙΛΗΨΗ

Με τον νόμο 3852/2010 που ονομάζεται *Νέα Αρχιτεκτονική της Αυτοδιοίκησης και της Αποκεντρωμένης Διοίκησης - Πρόγραμμα «Καλλικράτης»* περιγράφεται το νέο μοντέλο Διοικητικής Οργάνωσης και Αποκέντρωσης της Αυτοδιοίκησης. Σε αυτόν περιγράφεται η μεταρρύθμιση της διοικητικής διαίρεσης της Ελλάδας με τον επανακαθορισμό των ορίων των αυτοδιοικητών μονάδων της, όπως επίσης και ο τρόπος εκλογής των οργάνων τους και οι αρμοδιότητές τους.

Η παρούσα εργασία στοχεύει στο να καταγραφούν οι απόψεις των αιρετών του Δήμου Πλατανιά της Περιφερειακής Ενότητας Χανίων για την εφαρμογή της νέας διοικητικής μεταρρύθμισης. Η εργασία αυτή πραγματοποιήθηκε με την χρήση προσωπικών συνεντεύξεων μέσω ερωτηματολογίου στους αιρετούς του Δήμου.

Η εργασία περιλαμβάνει δύο μέρη. Το πρώτο αφορά την βιβλιογραφική έρευνα και παρουσιάζει τα οικονομικά, κοινωνικά και περιβαλλοντικά χαρακτηριστικά του Δήμου Πλατανιά, ενώ το δεύτερο περιγράφει την ποσοτική και ποιοτική έρευνα, με χρήση ερωτηματολογίου και συνέντευξης στους αιρετούς, και παρουσιάζει τα αποτελέσματα / συμπεράσματα που προέκυψαν μετά την επεξεργασία.

ΕΥΧΑΡΙΣΤΙΕΣ

Η παρούσα εργασία πραγματοποιήθηκε στο από το πλαίσιο εκπόνησης πτυχιακής εργασίας για το τμήμα *Τοπική Αυτοδιοίκηση της Σχολής Διοίκησης και Οικονομίας του Ανώτατου Τεχνολογικού Εκπαιδευτικού Ιδρύματος Καλαμάτας* υπό την επίβλεψη του καθηγητή κ. Βυθούλκα. Με την παρούσα εργασία περατώνονται οι σπουδές μου και οφείλω να ευχαριστήσω θερμά τους ανθρώπους που συνέβαλαν στην ολοκλήρωση της.

Θα ήθελα να ευχαριστήσω τον επιβλέποντα καθηγητή μου κ. Αλέξανδρο Βυθούλκα για την εμπιστοσύνη και το ενδιαφέρον που έδειξε καθ' όλη τη διάρκεια εκπόνησης της εργασίας μου. Επιπλέον θα ήθελα να ευχαριστήσω το Δημοτικό Συμβούλιο και τους υπαλλήλους του Δήμου Πλατανιά που αφιέρωσαν πολύτιμο χρόνο με το να συμμετάσχουν στην έρευνα αλλά και με την παροχή σημαντικών πληροφοριών για την εργασία καθώς να μας παραχωρήσουν τις συνεντεύξεις που χρειαζόμασταν.

Τέλος θα ήθελα να ευχαριστήσω την οικογένεια μου και τους φίλους μου που στηρίζουν τις προσπάθειες μου καθ' όλη την διάρκεια των ακαδημαϊκών μου σπουδών.

ΠΕΡΙΛΗΨΗ

Με τον νόμο 3852/2010 που ονομάζεται *Νέα Αρχιτεκτονική της Αυτοδιοίκησης και της Αποκεντρωμένης Διοίκησης - Πρόγραμμα «Καλλικράτης»* περιγράφεται το νέο μοντέλο Διοικητικής Οργάνωσης και Αποκέντρωσης της Αυτοδιοίκησης. Σε αυτόν περιγράφεται η μεταρρύθμιση της διοικητικής διαίρεσης της Ελλάδας με τον επανακαθορισμό των ορίων των αυτοδιοικητών μονάδων της, όπως επίσης και ο τρόπος εκλογής των οργάνων τους και οι αρμοδιότητές τους.

Η παρούσα εργασία στοχεύει στο να καταγραφούν οι απόψεις των αιρετών του Δήμου Πλατανιά της Περιφερειακής Ενότητας Χανίων για την εφαρμογή της νέας διοικητικής μεταρρύθμισης. Η εργασία αυτή πραγματοποιήθηκε με την χρήση προσωπικών συνεντεύξεων μέσω ερωτηματολογίου στους αιρετούς του Δήμου.

Η εργασία περιλαμβάνει δύο μέρη. Το πρώτο αφορά την βιβλιογραφική έρευνα και παρουσιάζει τα οικονομικά, κοινωνικά και περιβαλλοντικά χαρακτηριστικά του Δήμου Πλατανιά, ενώ το δεύτερο περιγράφει την ποσοτική και ποιοτική έρευνα, με χρήση ερωτηματολογίου και συνέντευξης στους αιρετούς, και παρουσιάζει τα αποτελέσματα / συμπεράσματα που προέκυψαν μετά την επεξεργασία.

ΛΕΞΕΙΣ ΚΛΕΙΔΙΑ: ΘΕΣΜΙΚΟ ΠΛΑΙΣΙΟ, ΔΙΟΙΚΗΤΙΚΗ ΜΕΤΑΡΡΥΘΜΙΣΗ, ΤΟΠΙΚΗ ΑΥΤΟΔΙΟΙΚΗΣΗ, ΑΠΟΚΕΝΤΡΩΣΗ, ΠΡΟΓΡΑΜΜΑ «ΚΑΛΛΙΚΡΑΤΗΣ», ΔΗΜΟΣ ΠΛΑΤΑΝΙΑ

ΠΕΡΙΕΧΟΜΕΝΑ

ΕΥΧΑΡΙΣΤΙΕΣ	i
ΠΕΡΙΛΗΨΗ	ii
ΠΕΡΙΕΧΟΜΕΝΑ	iii
ΚΑΤΑΛΟΓΟΣ ΠΙΝΑΚΩΝ.....	v
ΚΑΤΑΛΟΓΟΣ ΓΡΑΦΗΜΑΤΩΝ	viii
ΕΙΣΑΓΩΓΗ	1
ΚΕΦΑΛΑΙΟ 1 ^ο Η ΤΟΠΙΚΗ ΑΥΤΟΔΙΟΙΚΗΣΗ ΣΤΗΝ ΕΛΛΑΔΑ.....	3
1.1 Νόμος 2539/97 «Σχέδιο Καποδίστριας».....	4
1.2 Νόμος 3852/2010 «Πρόγραμμα Καλλικράτης».....	5
1.3 Διαφορές Καποδίστρια –Καλλικράτη.....	7
ΚΕΦΑΛΑΙΟ 2 ^ο Ο ΔΗΜΟΣ ΠΛΑΤΑΝΙΑ	9
2.1 Πληθυσμιακά χαρακτηριστικά του Δήμου Πλατανιά.....	10
2.2 Ιστορικά Στοιχεία Δήμου Πλατανιά	12
2.3 Χρήσεις Γης Δήμου Πλατανιά	13
2.4 Φυσικά χαρακτηριστικά Δήμου Πλατανιά	13
2.5 Τομείς Παραγωγής Δήμου Πλατανιά	14
2.6 Υποδομές Δήμου Πλατανιά	16
ΚΕΦΑΛΑΙΟ 3 ^ο ΥΛΙΚΟ & ΜΕΘΟΔΟΛΟΓΙΑ ΕΡΕΥΝΑΣ.....	20
3.1 Υλικό.....	20
3.2 Μεθοδολογία.....	20
ΚΕΦΑΛΑΙΟ 4 ^ο ΑΠΟΤΕΛΕΣΜΑΤΑ ΕΡΕΥΝΑΣ.....	21
ΣΥΜΠΕΡΑΣΜΑΤΑ – ΠΡΟΤΑΣΕΙΣ.....	78
ΒΙΒΛΙΟΓΡΑΦΙΑ	82
ΠΑΡΑΡΤΗΜΑ.....	83

Ερωτηματολόγιο για τους αιρετούς της Α΄βάθμιας Αυτοδιοίκησης	83
--	----

ΚΑΤΑΛΟΓΟΣ ΠΙΝΑΚΩΝ

Πίνακας 2-1: Απογραφή Πληθυσμού Δήμου Πλατανιά	10
Πίνακας 2-2: Ηλικιακή κατανομή πληθυσμού Δ. Πλατανιά (Απογραφή 2001)	11
Πίνακας 2-3: Κατανομή Χρήσεων Γής του Δήμου Πλατανιά (1999-2000).....	13
Πίνακας 2-4: Προστατευόμενες Περιοχές Δήμου Πλατανιά.....	13
Πίνακας 2-5: Τομείς Παραγωγής του Δήμου Πλατανιά (Απογραφή 2001)	14
Πίνακας 2-6: Αριθμός τουριστικών μονάδων ανά κατηγορία στο Δήμο Πλατανιά....	16
Πίνακας 2-7: Χρήση & Έκταση Αθλητικών Εγκαταστάσεων του Δήμου Πλατανιά..	18
Πίνακας 2-8: Υποδομές Εκπαίδευσης Δήμου Πλατανιά	19
Πίνακας 4-1: Συνδυασμός ερωτώμενων	21
Πίνακας 4-2: Εκλογική ταυτότητα ερωτώμενων.	22
Πίνακας 4-3: Φύλο ερωτώμενων.	23
Πίνακας 4-4: Ηλικιακή ομάδα ερωτώμενων.....	24
Πίνακας 4-5: Επίπεδο εκπαίδευσης ερωτώμενων.....	25
Πίνακας 4-6: Προηγούμενη απασχόληση ερωτώμενων.	26
Πίνακας 4-7: Προηγούμενη συμμετοχή στα αιρετά όργανα αυτοδιοίκησης.....	27
Πίνακας 4-8: Προηγούμενη συμμετοχή των ερωτώμενων σε αιρετά όργανα αυτοδιοίκησης.	28
Πίνακας 4-9: Προηγούμενη συμμετοχή στο κοινοβούλιο ή σε θέσεις ευθύνης στο δημόσιο τομέα;.....	29
Πίνακας 4-10: Προηγούμενη συμμετοχή των ερωτώμενων στο κοινοβούλιο ή σε θέσεις ευθύνης στο δημόσιο τομέα.	30
Πίνακας 4-11: Προηγούμενη συμμετοχή σε τοπικά συλλογικά σχήματα;.....	31
Πίνακας 4-12: Προηγούμενη συμμετοχή σε τοπικά συλλογικά σχήματα	32
Πίνακας 4-13: Κίνητρα συμμετοχής στις δημοτικές εκλογές.....	33
Πίνακας 4-14: Αξιολόγηση προγράμματος «Καλλικράτη» για τη Α΄βάθμια αυτοδιοίκηση.....	34
Πίνακας 4-15: Προβλήματα του θεσμικού πλαισίου για την Α΄βάθμια αυτοδιοίκηση.	35
Πίνακας 4-16: Επιπτώσεις θεσμικού πλαισίου	36
Πίνακας 4-17: Αξιολόγηση αντιμισθίας αιρετών	38

Πίνακας 4-18: Αξιολόγηση για το ασυμβίβαστο του δημάρχου;	39
Πίνακας 4-19: Μέτρα συμμετοχής των πολιτών στο νέο σύστημα αυτοδιοίκησης ...	40
Πίνακας 4-20: Αξιολόγηση περιορισμού των Νομικών Προσώπων	41
Πίνακας 4-21: Ύπαρξη επιχειρήσεων που επιτρέπεται να συσταθούν από τους δήμους	42
Πίνακας 4-22: Συμπαραστάτης του δημότη.....	43
Πίνακας 4-23: Νέο σύστημα εποπτείας των αποφάσεων των οργάνων του δήμου	44
Πίνακας 4-24: Αποφασιστικές αρμοδιότητες δημοτικών και τοπικών κοινοτήτων	45
Πίνακας 4-25: Αξιολόγηση της συνένωση που εφαρμόστηκε στο δήμο.....	46
Πίνακας 4-26: Αρμοδιότητες νησιωτικών δήμων.....	47
Πίνακας 4-27: Αποκεντρωμένο σύστημα διοίκησης	48
Πίνακας 4-28: Αποτελεσματικός διοικητικός μηχανισμός στην περιφέρεια.....	49
Πίνακας 4-29: Ετοιμότητα δημοτικού συμβουλίου	51
Πίνακας 4-30: Περίοδος ομαλοποίησης της λειτουργίας του δήμου.....	52
Πίνακας 4-31: Ικανότητες και πολιτική βούληση Δ.Σ.....	53
Πίνακας 4-32: Επάρκεια πόρων	54
Πίνακας 4-33: Εκπαίδευση στελεχών του δήμου	55
Πίνακας 4-34: Συνεργασία δημοτικών & τοπικών συμβουλίων με το δημοτικό συμβούλιο	56
Πίνακας 4-35: Κρίσιμα ζητήματα για τους αιρετούς.....	57
Πίνακας 4-36: Προτεραιότητες στα θέματα διαχείρισης των απορριμμάτων	58
Πίνακας 4-37: Προτεραιότητες στα θέματα διαχείρισης των υδάτινων πόρων.....	59
Πίνακας 4-38: Μέτρα για τη βελτίωση του επιχειρηματικού περιβάλλοντος	60
Πίνακας 4-39: Μέτρα για την βελτίωση της επισκεψιμότητας στον δήμο.....	62
Πίνακας 4-40: Συνεργασία του δήμου με την περιφέρεια	64
Πίνακας 4-41: Ο δήμος ως εταίρος σε μια επιχείρηση κοινωνικής οικονομίας	65
Πίνακας 4-42: Τομείς δραστηριοποίησης του δήμου σε μια κοινωνική επιχείρηση... ..	66
Πίνακας 4-43: Προμήθεια υπηρεσιών κοινωνικής οικονομίας.....	68
Πίνακας 4-44: Τομείς προμήθειας του δήμου από μια κοινωνική επιχείρηση	69
Πίνακας 4-45: Αξιολόγηση εθελοντικών υπηρεσιών	70
Πίνακας 4-46: Τομείς αξιοποίησης εθελοντικών υπηρεσιών	71
Πίνακας 4-47: Αξιολόγηση του Ειδικού Προγράμματος Εξυγίανσης των Δήμων	72
Πίνακας 4-48: Τοπικές πηγές εσόδων.....	73
Πίνακας 4-49: Συνεργασία δήμου με τον ιδιωτικό τομέα.....	74

Πίνακας 4-50: Μορφές συνεργασίας με τον ιδιωτικό τομέα	75
Πίνακας 4-51: Υπηρεσίες που θα μπορούσαν να παραχωρηθούν σε ιδιώτες.....	76

ΚΑΤΑΛΟΓΟΣ ΓΡΑΦΗΜΑΤΩΝ

Γράφημα 2-1: Γραφική Απεικόνιση της πληθυσμιακής εξέλιξης του Δήμου Πλατανιά	10
Γράφημα 2-2: Ηλικιακή κατανομή πληθυσμού Δ. Πλατανιά.....	11
Γράφημα 2-3: Ποσοστό ανέργων – απασχολούμενων & οικονομικώς μη ενεργών δημοτών.....	14
Γράφημα 2-4: Τομείς Παραγωγής του Δήμου Πλατανιά	15
Γράφημα 4-1: Συνδυασμός ερωτώμενων.....	21
Γράφημα 4-2: Εκλογική ταυτότητα ερωτώμενων.....	22
Γράφημα 4-3: Φύλο ερωτώμενων.....	23
Γράφημα 4-4: Ηλικιακή ομάδα ερωτώμενων.	24
Γράφημα 4-5: Επίπεδο εκπαίδευσης ερωτώμενων	25
Γράφημα 4-6: Προηγούμενη απασχόληση ερωτώμενων	26
Γράφημα 4-7: Αυτοδιοικητική Εμπειρία	27
Γράφημα 4-8: Εμπειρία αιρετών στο Δημόσιο	29
Γράφημα 4-9: Εμπειρία αιρετών σε συλλογικά όργανα	31
Γράφημα 4-10: Αξιολόγηση προγράμματος «Καλλικράτη»	34
Γράφημα 4-11: Σημαντικότερα προβλήματα θεσμικού πλαισίου	35
Γράφημα 4-12: Αντιμισθία αιρετών.....	38
Γράφημα 4-13: Ασυμβίβαστο δημάρχου	39
Γράφημα 4-14: Μέτρα για την συμμετοχή των πολιτών στην αυτοδιοίκηση	40
Γράφημα 4-15: Αριθμός σύστασης ΝΠΔΔ.....	41
Γράφημα 4-16: Σύσταση επιχειρήσεων	42
Γράφημα 4-17: Αξιολόγηση του θεσμού του Συμπαραστάτη του Δημότη	43
Γράφημα 4-18: Αξιολόγηση εποπτείας των αποφάσεων των οργάνων του δήμου	44
Γράφημα 4-19: Αποφασιστικές αρμοδιότητες δημοτικών και τοπικών κοινοτήτων... ..	45
Γράφημα 4-20: Αξιολόγηση της συνένωση που εφαρμόστηκε στον δήμο	46
Γράφημα 4-21: Εφαρμογή αρμοδιοτήτων στους νησιωτικούς δήμους	47
Γράφημα 4-22: Εδραίωση αποτελεσματικού διοικητικού μηχανισμού στην Α βάρθμια αυτοδιοίκηση.....	50

Γράφημα 4-23: Ανταπόκριση του δημοτικού συμβουλίου στις διευρυμένες αρμοδιότητες	51
Γράφημα 4-24: Περίοδος προσαρμογής του Δ.Σ.....	52
Γράφημα 4-25: Αξιολόγηση των Ικανοτήτων του Δ.Σ.....	53
Γράφημα 4-26: Εκπαίδευση στελεχών του δήμου σε στρατηγικά θέματα	55
Γράφημα 4-27: Συνεργασία δημοτικών & τοπικών συμβουλίων με το δημοτικό συμβούλιο	56
Γράφημα 4-28: Μέτρα ενίσχυσης της επιχειρηματικότητας	61
Γράφημα 4-29: Μέτρα για την βελτίωση επισκεψιμότητας	63
Γράφημα 4-30: Βαθμός σημαντικότητας της συνεργασίας δήμου και περιφέρειας....	64
Γράφημα 4-31: Συμμετοχή σε επιχείρηση κοινωνικής οικονομίας	65
Γράφημα 4-32: Τομείς δραστηριοποίησης μιας κοινωνικής επιχείρησης	67
Γράφημα 4-33: Προμήθεια υπηρεσιών από επιχειρήσεις.....	68
Γράφημα 4-34: Τομείς προμήθειας υπηρεσιών	69
Γράφημα 4-35: Αξιοποίηση εθελοντικών υπηρεσιών	70
Γράφημα 4-36: Τομείς αξιοποίησης εθελοντικών υπηρεσιών.....	71
Γράφημα 4-37: Αξιολόγηση του προγράμματος εξυγίανσης	72
Γράφημα 4-38: Συνεργασία με τον ιδιωτικό τομέα	74
Γράφημα 4-39: Μορφές συνεργασίας με τον ιδιωτικό τομέα.....	75
Γράφημα 4-40: Υπηρεσίες που θα μπορούσαν να παραχωρηθούν σε ιδιώτες	77

ΕΙΣΑΓΩΓΗ

Ο Νόμος 3852/2010 ονομάζεται *Νέα Αρχιτεκτονική της Αυτοδιοίκησης και της Αποκεντρωμένης Διοίκησης - Πρόγραμμα «Καλλικράτης»*, πήρε το όνομά του από τον Καλλικράτη, έναν από τους δυο αρχιτέκτονες του Παρθενώνα της Ακρόπολης των Αθηνών. Τα σημαντικότερα σημεία του σχεδίου είναι η διοικητική μεταρρύθμιση της αυτοδιοίκησης μέσω της μείωσης του αριθμού φορέων συγκεκριμένα πραγματοποιήθηκαν οι εξής συνενώσεις:

- Συνένωση Οργανισμών Τοπικής Αυτοδιοίκησης (Δήμοι και κοινότητες) από 1034 σε 325 Δήμους
- Αντικατάσταση των 56 Νομαρχιακών Αυτοδιοικήσεων σε 13 αιρετές περιφέρειες και 7 αποκεντρωμένων διοικήσεων
- Συνένωση των 6.000 Νομικών Προσώπων και Δημοτικών Επιχειρήσεων των σε 1500
- Μετατροπή της θητείας δημάρχου και περιφερειάρχη από τετραετή σε πενταετή.

Το πρόγραμμα «Καλλικράτης» στοχεύει, στην εξοικονόμηση πόρων, στην μείωση των λειτουργικών τους δαπανών και της σπατάλης μέσα από την δημιουργία οικονομικών κλίμακας σε οικονομικούς και ανθρώπινους πόρους, στην αντιμετώπιση προβλημάτων επικάλυψης αρμοδιοτήτων και αντιφατικών – αντικρουόμενων αποφάσεων αλλά και στην αναπτυξιακή προοπτική μέσα από την αυτονομία των ΟΤΑ¹.

Η παρούσα εργασία πραγματοποιήθηκε στο πλαίσιο της πτυχιακής εργασίας του τμήματος Τοπικής Αυτοδιοίκησης του ΑΤΕΙ Καλαμάτας και σκοπό έχει τη

¹ Ν. 3852/2010, «Νέα Αρχιτεκτονική της Αυτοδιοίκησης και της Αποκεντρωμένης Διοίκησης - Πρόγραμμα Καλλικράτης», ΦΕΚ 87Α/7-6-2010

διερεύνηση των απόψεων των αιρετών του Δήμου Πλατανιά για το νέο σύστημα διοίκησης «Πρόγραμμα Καλλικράτης».

Η δομή της παρούσας μελέτης έχει ως εξής:

Στο πρώτο κεφάλαιο πραγματοποιήθηκε θεωρητική προσέγγιση στις Διοικητικές μεταρρυθμίσεις τοπικού επιπέδου στην Ελλάδα με ιδιαίτερη έμφαση στο σχέδιο «Καποδίστριας» και το πρόγραμμα «Καλλικράτης²».

Στο δεύτερο κεφάλαιο γίνεται σύντομη περιγραφή του Δήμου Πλατανιά σε ότι αφορά τα πληθυσμιακή, γεωφυσικά και οικονομικά χαρακτηριστικά του.

Στο τρίτο κεφάλαιο περιγράφεται το υλικό και η μεθοδολογία που ακολουθήθηκε για την διεξαγωγή της έρευνας.

Στο τέταρτο κεφάλαιο παραθέτονται τα αποτελέσματα της έρευνας που πραγματοποιήθηκε με την συμμετοχή των αιρετών του Δήμου.

Η ολοκλήρωση της εργασίας γίνεται με την εξαγωγή των συμπερασμάτων και προτάσεων αλλά και την παράθεση των βιβλιογραφικών πηγών.

² Ν.2539/97 (ΦΕΚ 244 Α') «Συγκρότηση της Πρωτοβάθμιας Τοπικής Αυτοδιοίκησης ».

ΚΕΦΑΛΑΙΟ 1^ο Η ΤΟΠΙΚΗ ΑΥΤΟΔΙΟΙΚΗΣΗ ΣΤΗΝ ΕΛΛΑΔΑ

Ως «Αυτοδιοίκηση» ορίζεται η σύσταση νομικών προσώπων από το κράτος και απολαμβάνουν ενός βαθμού αυτονομία στη διοίκηση τοπικών υποθέσεων. Αυτό σημαίνει ότι οι Ο.Τ.Α έχουν δικαιώματα και υποχρεώσεις, δική τους περιουσία, προϋπολογισμό και απασχολούν δικούς τους υπαλλήλους³.

Στην Ελλάδα η Τοπική Αυτοδιοίκηση έχει μακρά ιστορία. Οι πρώτοι δήμοι εμφανίσθηκαν όταν ο Κλεισθένης χώρισε την Αθηναϊκή Πολιτεία σε εκατό δήμους. Ο κάθε δήμος είχε τη δική του διοικητική περιφέρεια, τη δική του ονομασία και τα δικά του άμεσα, εκλεγμένα από τους κατοίκους του, διοικητικά όργανα. Αργότερα η αυτοδιοίκηση αποτέλεσε τη βασική μονάδα στην τοπική διοίκηση επί τουρκοκρατίας. Τότε αναπτύχθηκε ο θεσμός της Κοινότητας η οποία είχε την κύρια ευθύνη για την πληρωμή των φόρων της κεντρική διοίκηση.

Στη σύγχρονη ιστορία της Ελλάδας οι βάσεις για ένα αποκεντρωμένο σύστημα διοίκησης στην τέθηκαν το 1828 από τον Ι. Καποδίστρια με την καθιέρωση των Κοινοτικών και Επαρχιακών Δημογεροντιών. Το 1833 με το βασιλικό διάταγμα «*Περί συστάσεως των Δήμων*» της 27^{ης} Δεκεμβρίου η χώρα χωρίστηκε σε νομούς και σε επαρχίες ενώ καταργήθηκαν οι κοινότητες. Το 1912 όμως με τον νόμο ΔΝΖ/1912 «*Περί συστάσεως Δήμων και Κοινοτήτων*» διαλύθηκαν οι δήμοι και δημιουργήθηκαν ξανά χιλιάδες κοινότητες⁴.

³ Μπέσλα-Βήκα Ευ.,(2004), «Τοπική Αυτοδιοίκηση (Θεσμικό Πλαίσιο- Ευρωπαϊκή Διάσταση)», τόμος Ι, Εκδόσεις Σάκκουλα, Αθήνα

⁴ Ανδρονόπουλος Β., Μαθιουδάκης Μιν., (1988), *Νεοελληνική διοικητική ιστορία*, εκδόσεις ιδίων, Αθήνα

Τα τελευταία 15 χρόνια πραγματοποιηθήκαν δύο σημαντικές μεταρρυθμίσεις στο διοικητικό σύστημα της χώρας. Η πρώτη έγινε το 1997 με το νόμο 2539/97 «Διοικητική μεταρρύθμιση του Καποδίστρια» και η δεύτερη έγινε το 2010 με τον νόμο 3852/2010, «Νέα Αρχιτεκτονική της Αυτοδιοίκησης και της Αποκεντρωμένης Διοίκησης – Πρόγραμμα Καλλικράτης».

1.1 Νόμος 2539/97 «Σχέδιο Καποδίστριας»

Με το Νόμο 2539/97, «Διοικητική μεταρρύθμιση του Καποδίστρια», πραγματοποιήθηκε η πρώτη σύγχρονη διοικητική μεταρρύθμιση. Στόχος του σχεδίου Καποδίστριας ήταν να δημιουργηθούν λιγότεροι και ισχυρότεροι Δήμοι. Αναγκαιότητα της συνένωσης δημιουργήθηκε καθώς το 83% των Οργανισμών Τοπικής Αυτοδιοίκησης είχαν πληθυσμό κάτω από 1.000 κατοίκους. Το γεγονός αυτό δημιουργούσε σειρά προβλημάτων όπως ο δύσκολος χειρισμός τους από την Κεντρική Διοίκηση αλλά και η αναστολή σημαντικών έργων από μικρές Κοινότητες και Δήμους για πολλούς λόγους⁵. Με τον νόμο 2539/97 η Τοπική Αυτοδιοίκηση διακρίνεται σε Πρώτου βαθμού Αυτοδιοίκηση που είναι οι Δήμοι και οι Κοινότητες και σε Δευτέρου βαθμού Αυτοδιοίκηση που είναι οι Νομαρχίες.

➤ *Δήμοι & Κοινότητες*

Στην Α Βαθμού Τοπική Αυτοδιοίκηση περιλαμβάνονται όλες οι πόλεις που έχουν πληθυσμό άνω των 10.000 κατοίκων και συστήνουν τους **Δήμους**. Ενώ οι συνοικισμοί που έχουν πληθυσμό τουλάχιστον 1.500 κατοίκους και οικονομική ικανότητα συστήνουν τις **κοινότητες**. Πριν την διοικητική μεταρρύθμιση υπήρχαν 457 δήμοι και 5.318 κοινότητες οι οποίες συγχωνευτήκαν σε 900 δήμους και 133 κοινότητες.

⁵ Παπαγεωργίου Γ., (2008), Περιφερειακή Διοίκηση & Τοπική Αυτοδιοίκηση: Θεσμικό Πλαίσιο Δομή και Λειτουργία, Ε.Σ.Τ.Α , Αθήνα

➤ *Νομαρχιακή Αυτοδιοίκηση*

Η έκταση και η ονομασία κάθε νομαρχιακής αυτοδιοίκησης συμπίπτει με αυτήν του Νομού και η έδρα της είναι η πρωτεύουσά του. Ο Νομάρχης και το νομαρχιακό συμβούλιο εκλέγονται άμεσα από το λαό κάθε τέσσερα χρόνια, ταυτόχρονα με τα όργανα Α΄ βαθμιας αυτοδιοίκησης. Η β΄ βαθμού αυτοδιοίκηση ασκεί γνωμοδοτικές και εκτελεστικές αρμοδιότητες της νομαρχιακής αυτοδιοίκησης.

1.2 Νόμος 3852/2010 «Πρόγραμμα Καλλικράτης»

Το Σχέδιο «Καλλικράτης» πήρε το όνομά του από τον Καλλικράτη, έναν από τους δυο αρχιτέκτονες του Παρθενώνα της Ακρόπολης των Αθηνών. Σύμφωνα με το σχέδιο Καλλικράτης, η νέα αρχιτεκτονική της τοπικής αυτοδιοίκησης αποτελείται από δύο βαθμούς αυτοδιοίκησης. Τον πρώτο βαθμό αποτελούν οι δήμοι και τον δεύτερο βαθμό οι περιφέρειες⁶. Στόχος του Καλλικράτη είναι η επιπλέον συνένωση των δήμων και που είχε αρχίσει με το πρόγραμμα «Καποδίστριας».

➤ *Δήμοι*

Οι Δήμοι που δημιουργήθηκαν μετά την εφαρμογή του σχεδίου «Καλλικράτης» είναι 325 από τους 1.034 που ήταν με το πρόγραμμα «Καποδίστριας». Πέρα από τις κλασσικές αρμοδιότητες που είχαν έως τότε οι Δήμοι πλέον αναλαμβάνουν και πολεοδομικές αρμοδιότητες, υπηρεσίες πρόνοιας, δημόσιας υγιεινής, παιδείας, εμπορίου, τοπικής ανάπτυξης και μεταφορών ώστε να εξασφαλίζεται η καλύτερη διαχείριση των τοπικών υποθέσεων και η εξυπηρέτηση των πολιτών⁷.

➤ *Περιφέρειες*

Στο δεύτερο βαθμό αυτοδιοίκηση περιλαμβάνονται οι Περιφέρειες. Συγκεκριμένα δημιουργήθηκαν 13 δευτεροβάθμιοι οργανισμοί τοπικής αυτοδιοίκησης. Κάθε περιφέρεια έχει συσταθεί σε μια ευρύτερη περιοχή της χώρας, η οποία διαθέτει δικές

⁶ Ν. 3852/2010, «Νέα Αρχιτεκτονική της Αυτοδιοίκησης και της Αποκεντρωμένης Διοίκησης – Πρόγραμμα Καλλικράτης», ΦΕΚ 87Α/7-6-2010

⁷ Ινστιτούτο Τοπικής Αυτοδιοίκησης, www.ita.org.gr

της αυτοτελείς υπηρεσίες και προϋπολογισμό και τα όργανά της εκλέγονται με καθολική ψηφοφορία.

Οι αρμοδιότητες που μεταβιβάστηκαν στις Περιφέρειες μετά το σχέδιο «Καλλικράτης» αφορούν εκείνες του Προγραμματισμού & Ανάπτυξης, της Γεωργίας Κτηνοτροφίας – Αλιείας, των Φυσικών Πόρων – Ενέργειας – Βιομηχανίας της Απασχόλησης, του Εμπορίου, του Τουρισμού των Μεταφορών & Επικοινωνιών. Χωροταξιών έργων και Περιβάλλοντος της Υγείας, της Παιδείας, του Πολιτισμού & Αθλητισμού και τέλος της Πολιτικής Προστασίας και Διοικητικής Μέριμνας⁸.



Πηγή: <http://sokakia.wordpress.com>

Εικόνα 1.1: Περιφερειακή διοικητική διαίρεση μετά το σχέδιο «Καλλικράτης»

⁸ Ινστιτούτο Τοπικής Αυτοδιοίκησης, www.ita.org.gr

1.3 Διαφορές Καποδίστρια –Καλλικράτη

	Καποδίστριας	Καλλικράτης
Δήμοι	<ul style="list-style-type: none"> ➤ Συνολικά 910 δήμοι και 124 κοινότητες. Οι περισσότεροι είχαν προκύψει από συνενώσεις το 1997 με τον «Καποδίστρια». ➤ Διαιρούνταν σε δημοτικά διαμερίσματα. 	<ul style="list-style-type: none"> ➤ Περιορισμός σε 325 δήμους μέσω εθελοντικών ή αναγκαστικών συνενώσεων. Ανάληψη μέρους των αρμοδιοτήτων των νομαρχιακών αυτοδιοικήσεων. ➤ Διαιρούνται σε δημοτικές ενότητες, οι οποίες αποτελούν τους δήμους που συνενώθηκαν. Αυτές με τη σειρά τους διαιρούνται σε κοινότητες, οι οποίες ταυτίζονται με τα παλαιά δημοτικά διαμερίσματα.
Νομοί Νομαρχίες	<ul style="list-style-type: none"> ➤ Συνολικά 50 νομαρχιακές αυτοδιοικήσεις και 19 επαρχεία Ακολουθούσαν τη διαίρεση της χώρας σε νομούς και νομαρχίες, με εξαιρέσεις στην Αττική (Νομαρχιακή Αυτοδιοίκηση Αθηνών-Πειραιώς) και την Ανατολική Μακεδονία και Θράκη (Νομαρχιακές Αυτοδιοικήσεις Έβρου-Ροδόπης και Δράμας-Καβάλας-Ξάνθης). 	<ul style="list-style-type: none"> ➤ 74 Περιφερειακές ενότητες. Μολονότι διοικητικά δεν αποτελούν αυτοδιοικούμενο θεσμό, ορίζεται ότι σε καθεμία από αυτές (ή ομάδα τους σε ορισμένες περιπτώσεις) θα αντιστοιχεί ένας άμεσα εκλεγμένος αντιπεριφερειάρχης, ο οποίος θα προέρχεται υποχρεωτικά από το συνδυασμό του περιφερειάρχη, θα έχει δηλωθεί ως τέτοιος στο ψηφοδέλτιο και θα έχει αυξημένες κατά τόπον αρμοδιότητες
Περιφέρειες	<ul style="list-style-type: none"> ➤ 13 περιφέρειες που είναι υπεύθυνες για το συντονισμό των ΟΤΑ, τον έλεγχο νομιμότητας των 	<ul style="list-style-type: none"> ➤ Παρέμειναν στα ίδια γεωγραφικά όρια, αλλά πλέον αποτελούν δευτεροβάθμιους ΟΤΑ με αιρετό

	<p>πράξεών τους και την εφαρμογή της κυβερνητικής πολιτικής σε περιφερειακό επίπεδο. Ο περιφερειάρχης διοριζόταν από την κυβέρνηση</p>	<p>περιφερειάρχη και συμβούλιο.</p> <ul style="list-style-type: none"> ➤ Ανάλυση μέρους των αρμοδιοτήτων των νομαρχιακών αυτοδιοικήσεων
Αποκεντρωμένες Διοικήσεις	<ul style="list-style-type: none"> ➤ Δεν υπήρχαν 	<ul style="list-style-type: none"> ➤ Συνολικά 7. Ο επικεφαλής τους διορίζεται από την κυβέρνηση. Ανέλαβαν σε γενικές γραμμές τις αρμοδιότητες των παλαιών κρατικών περιφερειών.
Δημοτικές επιχειρήσεις	<ul style="list-style-type: none"> ➤ Περίπου 6.000 Νομικά Πρόσωπα και επιχειρήσεις των Δήμων. 	<ul style="list-style-type: none"> ➤ Μειώνονται σε περίπου 1.500 μέσω συνενώσεων ή καταργήσεων.
Χρηματοδότηση ΟΤΑ	<ul style="list-style-type: none"> ➤ Κρατικός προϋπολογισμός, ευρωπαϊκά προγράμματα, δημοτικά τέλη, ίδιοι πόροι 	<ul style="list-style-type: none"> ➤ Παραμένουν τα προηγούμενα. Προστίθεται μερίδιο από κρατικούς φόρους (ΦΠΑ, φορολογία εισοδήματος, φόρο ακίνητης περιουσίας)
Αυτοδιοικητικές εκλογές	<ul style="list-style-type: none"> ➤ Κάθε 4 χρόνια, μήνα Οκτώβριο. Εάν ο πρώτος συνδυασμός δεν συγκέντρωνε 42%, η διαδικασία επαναλαμβανόταν την επόμενη Κυριακή μεταξύ των δύο πρωτευσάντων. 	<ul style="list-style-type: none"> ➤ Κάθε 5 χρόνια, μήνα Ιούνιο, μαζί με τις Ευρωεκλογές. Απαιτείται απόλυτη πλειοψηφία για την ανακήρυξη συνδυασμού ως νικητή. Εάν δεν επιτευχθεί, η διαδικασία επαναλαμβάνεται την επόμενη Κυριακή μεταξύ των δύο πρωτευσάντων.

Πηγή: http://el.wikipedia.org/wiki/ΠΡΟΓΡΑΜΜΑ_ΚΑΛΛΙΚΡΑΤΗΣ

ΚΕΦΑΛΑΙΟ 2ο Ο ΔΗΜΟΣ ΠΛΑΤΑΝΙΑ

Ο Δήμος Πλατανιά προέκυψε από την συνένωση των προϋπάρχοντων Δήμων Πλατανιά, Βουκολιών, Κολυμβαρίου και Μουσούρων. Βρίσκεται στο Νομό Χανίων έχει έδρα το Γεράνι και διοικητικά ανήκει στην Περιφέρεια Κρήτης⁹.

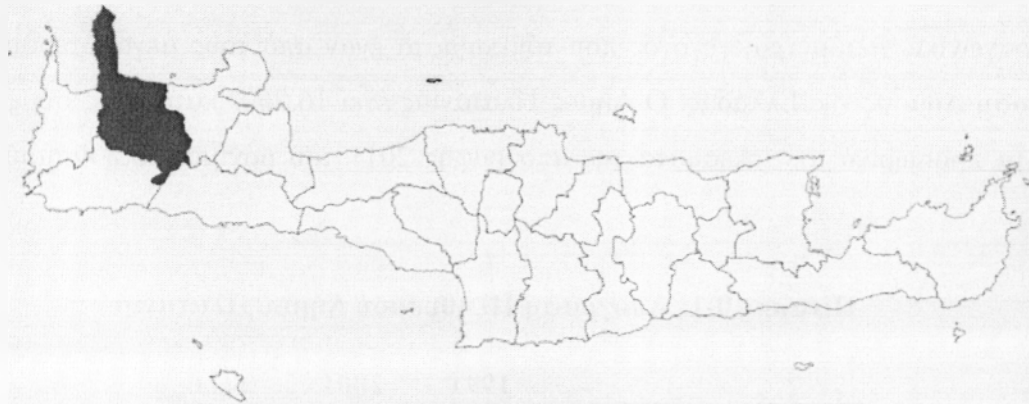

Πηγή: <http://el.wikipedia.org>

Εικόνα 2.1 Δήμος Πλατανιά

Ο τέως Δήμος Πλατανιά περιλάμβανε τα Δημοτικά διαμερίσματα *Γερανίου, Βλαχερωνιτίσσης, Βρυσών Κυδωνίας, Ζουνακίου, Κοντομαρίου, Κυπαρίσσου, Μάλεμε, Μανολιοπούλου, Μοδίου, Ντερέ, Ξαμουδοχωρίου, Πλατανιά και Σιριλίου.*

Ο τέως Δήμος Βουκολιών περιλάμβανε τα Δημοτικά διαμερίσματα *Βουκολιών, Ανώσκελης, Κακοπέτρου, Νέου Χωρίου Κυδωνίας, Νεριανών, Παλαιών Ρουμάτων, Πολεμαρχίου, Ταυρωνίτου και Χρυσανγής.*

Ο τέως Δήμος Κολυμβαρίου περιλάμβανε τα Δημοτικά διαμερίσματα *Κολυμβαρίου, Αφράτων, Βασιλοπούλου, Βουβών, Γλώσσης, Δελιανών, Δρακόνας, Επισκοπής, Ζυμπραγού, Καλυδονίας, Καμισιανών, Καρών Κισσάμου, Νοχιών, Πανεθήμου, Ραβδούχας, Ροδωπού και Σπηλιάς.*

⁹ Δήμος Πλατανιά,

http://el.wikipedia.org/wiki/%CE%94%CE%AE%CE%BC%CE%BF%CF%82_%CE%A0%CE%BB%CE%B1%CF%84%CE%B1%CE%BD%CE%B9%CE%AC

Τέλος ο τέως Δήμος Μουσούρων περιλάμβανε τα Δημοτικά διαμερίσματα *Αλικιανού, Βατολάκκων, Καράνου, Κουφού, Λάκκων, Μεσκλών, Ορθουνίου, Πρασέ, Σέμπρωνα, Σκινέ, Φουρνέ και Ψαθογιάννου.*

2.1 Πληθυσμιακά χαρακτηριστικά του Δήμου Πλατανιά

Ως αποτέλεσμα της συνένωσης των Καποδιστριακών δήμων τα διοικητικά όρια του νεοσύστατου Καλλικρατικού Δήμου Πλατανιά εκτείνονται πλέον σε 491,78 τετραγωνικά χιλιόμετρα, γεγονός που τον καθιστά έναν από τους μεγαλύτερους σε έκταση Δήμους της Ελλάδας. Ο Δήμος Πλατανιάς έχει 16.760 κατοίκους σύμφωνα με τα προσωρινά αποτελέσματα της απογραφής 2011 του μόνιμου πληθυσμού της χώρας.

Πίνακας 0-1: Απογραφή Πληθυσμού Δήμου Πλατανιά

	1991	2001	2011
Πληθυσμός	18.035	18.622	16.760
Πυκνότητα Πληθυσμού	36,673	37,867	34,08

Πηγή: .ΕΛΣΑΤ, 2011



Πηγή: Ιδία Επεξεργασία

Γράφημα 2-1: Γραφική Απεικόνιση της πληθυσμιακής εξέλιξης του Δήμου Πλατανιά

Σύμφωνα με τα επίσημα στοιχεία της Στατιστικής Υπηρεσίας και επεξεργασίας των δημογραφικών στοιχείων για την περίοδο 1991-2011, ο πληθυσμός της χώρας αυξήθηκε κατά 10,76%. Την αύξηση αυτή δεν ακολούθησε ο Δήμος Πλατανιά καθώς παρουσίασε μείωση κατά 9,9% του πληθυσμού του κατά τη δεκαετία 2001-2011.

Πίνακας 0-2: Ηλικιακή κατανομή πληθυσμού Δ. Πλατανιά (Απογραφή 2001)

Σύνολο	0-5	6-14	15-24	25-39	40-54	55-64	65-79	80 ετών και άνω
18.622	742	1.693	2.071	3.691	2.760	2.100	3.394	998

Πηγή: ΕΛΣΤΑΤ, 2011



Πηγή: Ιδία Επεξεργασία

Γράφημα 2-2: Ηλικιακή κατανομή πληθυσμού Δ. Πλατανιά

Σε ό,τι αφορά την ηλικιακή διάρθρωση του πληθυσμού, η δημογραφική εικόνα του Δήμου χαρακτηρίζεται από φθίνοντες ρυθμούς αύξησης στις νεαρές ηλικίες και αύξηση των ατόμων της τρίτης ηλικίας. Συγκεκριμένα, κατά την απογραφή του 2001, το ποσοστό πληθυσμού ηλικίας (0-14) ήταν 14%, το ποσοστό του πληθυσμού ηλικίας (15-24) ήταν 12% επί του συνόλου, το ποσοστό του πληθυσμού ηλικίας (25-39) ήταν 21% επί του συνόλου, το ποσοστό του πληθυσμού ηλικίας (40-54) ήταν 16% επί του συνόλου, το ποσοστό του πληθυσμού ηλικίας (55-64) ήταν 12% επί του συνόλου, το ποσοστό του πληθυσμού ηλικίας (65-79) ήταν 19% επί του συνόλου,

ενώ τέλος το ποσοστό του πληθυσμού ηλικίας (80 και άνω) ήταν 6%, επί του συνόλου.

2.2 Ιστορικά Στοιχεία Δήμου Πλατανιά

Η ιστορία του Δήμου Πλατανιά έχει τις ρίζες της στην υστερομινωική εποχή. Ο Πλατανιάς αναφέρεται στη μυθολογία σε δύο περιπτώσεις. Η πρώτη περίπτωση είναι όταν η θεά Αθηνά επισκεπτόταν την Κρήτη, έπινε νερό μονάχα από μια πηγή στον Άνω Πλατανιά και η δεύτερη όταν ο βασιλιάς Αγαμέμνονας επιστρέφοντας από τον Τρωικό πόλεμο ίδρυσε την πόλη Πέργαμο στις εκβολές του ποταμού Πλατανιά.

Αργότερα η Βυζαντινή περίοδος βρίσκει τον Πλατανιά, όπως και όλη την Κρήτη υπό Αραβική κατοχή. Κατά την Ενετοκρατία που ακολούθησε ο Πλατανιάς αναφέρεται σε γραπτά κείμενα ως Πλατανέας ή Πύργος Πλατανέα. Ήταν ένας οικισμός χτισμένος αμφιθεατρικά πάνω στο λόφο, εκεί που βρίσκεται σήμερα ο Άνω Πλατανιάς. Μετά τους Ενετούς ακολούθησαν οι Τούρκοι που κατέκτησαν την Κρήτη το 1645. Από την περίοδο αυτή, που ήταν η πιο μακρόχρονη (1645 -1897 μ.Χ), πέρα από τα υλικά ίχνη βρίσκει κανείς πολλές επιβιώσεις με τη μορφή θρύλων και διηγήσεων από τα δεινά της κατοχής και τους ατελείωτους αιματηρούς αγώνες των κατοίκων για την απελευθέρωση.

Στη σύγχρονη ιστορία του Δήμου Πλατανιά εκείνο που δεσπόζει και έχει πάρει δίκαια διεθνείς διαστάσεις είναι η συμμετοχή των κατοίκων της περιοχής του Δήμου στην περίφημη Μάχη της Κρήτης τον Μάιο του 1941. Η κατάληψη της Κρήτης στον Β΄ Παγκόσμιο πόλεμο, είχε ως κομβικό σημείο την κατάληψη του αεροδρομίου του Μάλεμε και της ευρύτερης περιοχής που βρίσκονται στα όρια του σημερινού Δήμου Πλατανιά¹⁰.

¹⁰ Στρατηγικό Σχέδιο Επιχειρησιακού Προγράμματος Δήμου Πλατανιά 2013-2014

2.3 Χρήσεις Γης Δήμου Πλατανιά

Το έδαφος του Δήμου Πλατανιά καταλαμβάνεται κυρίως από αγροτικές εκτάσεις, δηλαδή βοσκοτόπους και καλλιέργειες. Μικρότερα τμήματα της εδαφικής καλλιέργειας καλύπτονται από δάση και οικιστικές χρήσεις.

Πίνακας 0-3: Κατανομή Χρήσεων Γής του Δήμου Πλατανιά (1999-2000)

Χρήσεις Γής	Γεωργικές Περιοχές	Δάση Ημι-Φυσικές Εκτάσεις	Εκτάσεις Που Καλύπτονται Από Νερά	Τεχνητές Περιοχές
Δήμος Πλατανιά	275,8	211,3	0,0	4,7
Ποσοστό	56%	43%	0%	1%
Σύνολο	491,8			

Πηγή: www.geodata.gr

Από τον πίνακα 2.3 παρατηρούμε ότι οι γεωργικές εκτάσεις του Δήμου Πλατανιά καταλαμβάνουν το 56% στις συνολικής έκτασης του Δήμου. Τα δάση καταλαμβάνουν το 43% της συνολικής γης ενώ οι τεχνητές περιοχές περιορίζονται στο 1%.

2.4 Φυσικά χαρακτηριστικά Δήμου Πλατανιά

Το φυσικό περιβάλλον του Δήμου Πλατανιά μπορεί να χαρακτηριστεί ως πλούσιο και ποικιλόμορφο. Εντός των ορίων του Δήμου υπάρχουν συνολικά 5 προστατευόμενες περιοχές, οι οποίες καταλαμβάνουν 80.272,74 στρέμματα και είναι οι παρακάτω:

Πίνακας 0-4: Προστατευόμενες Περιοχές Δήμου Πλατανιά

ΚΩΔΙΚΟΣ	ΟΝΟΜΑΣΙΑ ΤΟΠΟΥ	ΕΚΤΑΣΗ (ha)
GR4340003	ΧΕΡΣΟΝΗΣΟΣ ΡΟΔΟΠΟΥ - ΠΑΡΑΛΙΑ ΜΑΛΕΜΕ	8797,27
GR4340006	ΛΙΜΝΗ ΑΓΙΑΣ - ΠΛΑΤΑΝΙΑΣ - ΡΕΜΑ ΚΑΙ ΕΚΒΟΛΗ ΚΕΡΙΤΗ - ΚΟΙΛΑΔΑ ΦΑΣΑΣ	1211,83
GR4340008	ΛΕΥΚΑ ΟΡΗ ΚΑΙ ΠΑΡΑΚΤΙΑ ΖΩΝΗ	53363,64
GR4340014	ΕΘΝΙΚΟΣ ΔΡΥΜΟΣ ΣΑΜΑΡΙΑΣ - ΦΑΡΑΓΓΙ ΤΡΥΠΗΤΗΣ - ΨΙΛΑΦΙ - ΚΟΥΣΤΟΓΕΡΑΚΟ	13979,76
GR4340021	ΧΕΡΣΟΝΗΣΟΣ ΡΟΔΟΠΟΥ	2920,24

Πηγή: Στρατηγικό Σχέδιο Επιχειρησιακού Προγράμματος Δήμου Πλατανιά 2013-2014

2.5 Τομείς Παραγωγής Δήμου Πλατανιά

Πίνακας 0-5: Τομείς Παραγωγής του Δήμου Πλατανιά (Απογραφή 2001)

	Οικονομικώς ενεργοί							Οικονομικώς μη ενεργοί
	Σύνολο	Απασχολούμενοι					Ανεργοί	
		Σύνολο	Πρωτογενής Τομέας	Δευτερογενής Τομέας	Τριτογενής Τομέας	Δε δήλωσαν κλάδο οικονομικής δραστηριότητας	Σύνολο	
Δήμος Πλατανιά	7352	6510	3340	609	2299	262	842	8937
Νομός Χανίων	63.098	56.419	11.069	9.658	32.946	2.746	6.679	68.964
Ελλάδα	4.614.499	4.102.089	591.669	892.187	2.401.168	217.065	512.410	5.245.094

Πηγή: www.geodata.gr

Από τον πίνακα 2.5 παρατηρούμε τον οικονομικά ενεργό πληθυσμό του δήμου Πλατανιά. Ο οικονομικά ενεργός πληθυσμός του Δήμου ανέρχεται στα 7.352 άτομα το 2001. Ο οικονομικά μη ενεργός αριθμούσε 8.937 άτομα. Οι απασχολούμενοι κάτοικοι του Δήμου Πλατανιά το 2001 ήταν 6.510 άτομα ενώ ο αριθμός των ανέργων του Δήμου ανήλθε σε 842 άτομα, δηλαδή είναι το 5% των οικονομικώς ενεργών δημοτών.

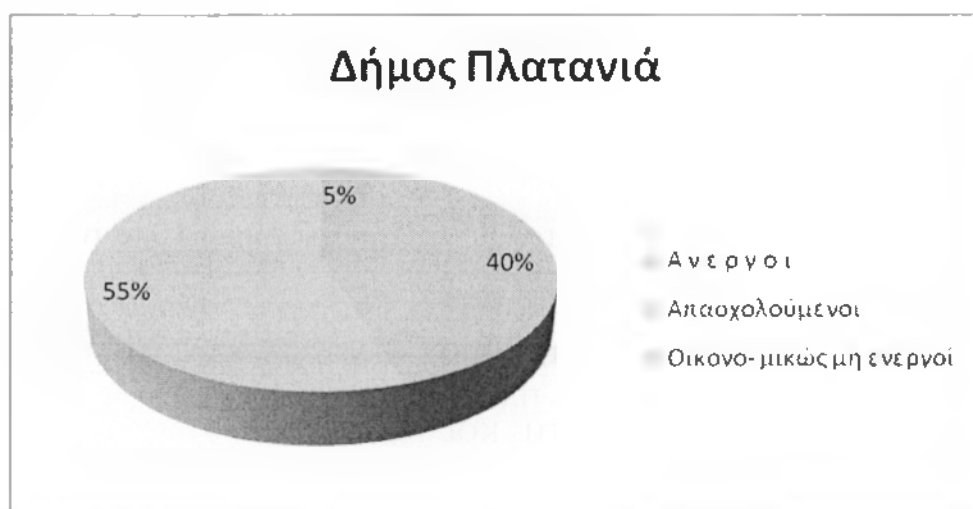

Πηγή: *Ιδία Επεξεργασία*

Γράφημα 2-3: Ποσοστό ανέργων – απασχολούμενων & οικονομικώς μη ενεργών δημοτών

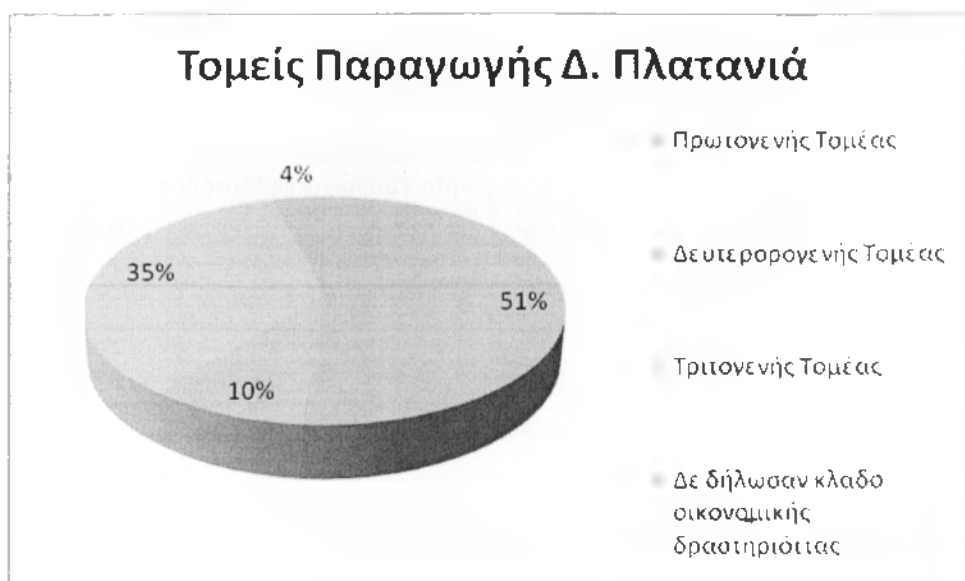

Πηγή: Ιδία Επεξεργασία

Γράφημα 2-4: Τομείς Παραγωγής του Δήμου Πλατανιά

Στο γράφημα 2.4 απεικονίζονται ποσοτικά οι απασχολούμενοι του Δήμου Πλατανιά ανά τομέα παραγωγής. Το 51% του πληθυσμού ασχολείται με το πρωτογενή τομέα δηλαδή την γεωργία και την κτηνοτροφία. Στη φυτική παραγωγή του Δήμου Πλατανιά περιλαμβάνονται οι ελιές ελαιοποίησης, τα εσπεριδοειδή κυρίως πορτοκάλια, μανταρίνια και λεμόνια, τα αμπέλια, τα κάστανα, τα κεράσια και τα κηπευτικά. Σε ότι αφορά την κτηνοτροφία στο Δήμο Πλατανιά εκτρέφονται αιγοπρόβατα, κουνέλια και κότες. Αντίθετα η εκτροφή χοίρων είναι ασήμαντη ενώ βοοειδή δεν υπάρχουν.

Ο δευτερογενής τομέας παραγωγής είναι περιορισμένος στο Δήμο Πλατανιά και απασχολεί μόνο το 10% του πληθυσμού. Οι υπάρχουσες παραγωγικές μονάδες χαρακτηρίζονται από το πολύ μικρό τους μέγεθος και από μία μεγάλη διασπορά στο χώρο.

Με τον τριτογενή τομέα ασχολείται το 35% του πληθυσμού του Δήμου. Συγκεκριμένα στο δήμο Πλατανιά λειτουργούν 101 εμπορικές επιχειρήσεις και 574 επιχειρήσεις παροχής υπηρεσιών. Επίσης ο τουρισμός στο Δήμο Πλατανιά καταλαμβάνει μια δεσπόζουσα θέση στη συνολική οικονομική δραστηριότητα.

**Πίνακας 0-6: Αριθμός τουριστικών μονάδων ανά κατηγορία στο Δήμο
Πλατανιά**

	Κατηγορία Τουριστικής Μονάδος					
	Δυναμικότητα	5 Αστέρων	4 Αστέρων	3 Αστέρων	2 Αστέρων	1 Αστέρων
Δήμος Πλατανιάς	Αρ. Μονάδων	7	8	21	85	12
	Αρ. Δωματίων	610	899	1476	3.630	239
	Αρ. Κλινών	1.165	1930	2.738	6.194	469
Σύνολο		1782	2837	4235	9909	720

Πηγή: Στρατηγικό Σχέδιο Επιχειρησιακού Προγράμματος Δήμου Πλατανιά 2013-2014

Στον πίνακα 2.6 παρουσιάζονται στοιχεία του Συλλόγου Ξενοδόχων Ν. Χανίων-το 2011 σύμφωνα με τα οποία ο μισός αριθμός δωματίων και κλινών, από το σύνολο της δυναμικότητας των ξενοδοχείων του δήμου, είναι δύο αστέρων, ανήκει δηλαδή στα απλά κανονικού τύπου ξενοδοχεία.

2.6 Υποδομές Δήμου Πλατανιά

➤ Μεταφορές

Ο δήμος Πλατανιά δεν διαθέτει δημοτικό δίκτυο μεταφορών. Όλα τα δημοτικά διαμερίσματά του εξυπηρετούνται από την ΚΤΕΛ Χανίων – Ρεθύμνης Α.Ε. με τακτικά δρομολόγια τα οποία διαμορφώνονται ανάλογα κατά τις χειμερινές και καλοκαιρινές περιόδους.

Σε ότι αφορά το οδικό δίκτυο στον Καλλικρατικό Δήμο Πλατανιά συγκροτείται συνολικά από¹¹:

- ❖ Τα τμήματα του νέου Βόρειου Οδικού Άξονα Κρήτης (ΒΟΑΚ) που διατρέχει το Δήμο εγκάρσια με κατεύθυνση Χανιά – Κολυμπάρι, και περιλαμβάνει τους κόμβους Πλατανιά, Ταυρωνίτη και Κολυμβαρίου.
- ❖ Το τμήμα της παλιάς Εθνικής Οδού Κίσσαμος – Χανιά που αποτελεί δευτερεύον εθνικό δίκτυο.
- ❖ Το πρωτεύον επαρχιακό δίκτυο
- ❖ Το δευτερεύον επαρχιακό δίκτυο

¹¹ Στρατηγικό Σχέδιο Επιχειρησιακού Προγράμματος Δήμου Πλατανιά 2013-2014

Η ποιότητα του υπόλοιπου οδικού κρίνεται μέτρια, ιδίως στις χαμηλότερες βαθμίδες δρόμων. Τα σημαντικότερα προβλήματα αφορούν στα μικρά πλάτη του οδοστρώματος και γενικότερα στην αναντιστοιχία τεχνικών χαρακτηριστικών – κυκλοφοριακού φόρτου/ρόλου δρόμων και στην ελλιπή σήμανση. Αισθητή είναι και η απουσία πεζοδρόμων, και οργανωμένων χώρων στάθμευσης σε όλους τους παραλιακούς οικισμούς.

Επίσης ο Δήμος πλατανιά διαθέτει τα εξής λιμάνια:

1. Λιμάνι Κολυμβαρίου που χρησιμοποιείται κυρίως ως αλιευτικό καταφύγιο
2. Λιμενίσκος Πλατανιά που εξυπηρετεί πληθώρα σκαφών αναψυχής και φουσκωτών καθώς και μεγάλο αριθμό μικρών ερασιτεχνικών αλιευτικών σκαφών

➤ Διαχείριση Υδάτων

Οι πηγές υδροδότησης του Δήμου βρίσκονται και εντός και εκτός των ορίων του. Οι κυριότερες πηγές υδροδότησης βρίσκονται εκτός των ορίων του Δήμου. Ο μεγαλύτερος όγκος του νερού ύδρευσης προέρχεται από τις πηγές στα Μυλωνιανά του γειτονικού Δήμου Μουσούρων, τις οποίες διαχειρίζεται ο οργανισμός Ανάπτυξης δυτικής Κρήτης (ΟΑΔΥΚ). Η υδροδότηση του Δήμου Πλατανιά, στο σύνολό της, γίνεται από τη Δημοτική Επιχείρηση Ύδρευσης Αποχέτευσης Βορείου Άξονα Νομού Χανίων (Δ.Ε.Υ.Α.Β.Α.) ενώ το δίκτυο αποχέτευσης καλύπτει τις τρεις δημοτικές ενότητες: Πλατανιά, Βουκολιών και Κολυμβαρίου. Εκτός δικτύου αποχέτευσης παραμένει η δημοτική ενότητα Μουσούρων¹².

Η αποχέτευση των λυμάτων στον Δήμο μας πραγματοποιείται είτε σε δίκτυο αποχέτευσης λυμάτων και τον βιολογικό καθαρισμό, που λειτουργεί η Δ.Ε.Υ.Α.Β.Α. είτε σε ιδιωτικούς βόθρους ή σηπτικές ή στεγανές δεξαμενές και σε ελάχιστες των περιπτώσεων από μικρούς ιδιωτικούς βιολογικούς καθαρισμούς.

➤ Διαχείριση Απορριμμάτων

Στον Δήμο Πλατανιά πραγματοποιείται οργανωμένη συλλογή και διαχείριση των απορριμμάτων. Ειδικότερα η συλλογή υλοποιείται κατά κύριο λόγο μέσω

¹² Στρατηγικό Σχέδιο Επιχειρησιακού Προγράμματος Δήμου Πλατανιά 2013-2014

προγραμματικών συμβάσεων με την ΔΕΔΙΣΑ Α.Ε, και κατά δεύτερο λόγο με ίδια μέσα από το Τμήμα Καθαριότητας του Δήμου. Τελικός αποδέκτης των στερεών αποβλήτων είναι το Εργοστάσιο Μηχανικής Διαλογής και Κομποστοποίησης και ο χώρος υγειονομικής ταφής υπολειμμάτων (ΧΥΤΥ) στην Κορακιά του ΔΔ Μουζουρά Χανίων¹³.

➤ Αθλητικές Εγκαταστάσεις

Ο Δήμος Πλατανιά διαθέτει αθλητικές εγκαταστάσεις που φαίνονται στο παρακάτω πίνακα.

Πίνακας 0-7: Χρήση & Έκταση Αθλητικών Εγκαταστάσεων του Δήμου Πλατανιά

ΤΟΠΙΚΗ ΚΟΙΝΟΤΗΤΑ	ΧΡΗΣΗ	ΕΠΙΦΑΝΕΙΑ
Μοδίου	Γήπεδο ποδοσφαίρου	5500 τ.μ.
Μοδίου	Γήπεδο Μπάσκετ	500 τ.μ.
Βρυσσών	Γήπεδο Μπάσκετ και παιδική χαρά	608 τ.μ.
Βρυσσών	Γήπεδο Μπάσκετ και παιδική χαρά	1.100 τ.μ.
Πλατανιά	Γήπεδο ποδοσφαίρου	8.263 τ.μ.
Βλαχερωνίτισσα	Γήπεδο Μπάσκετ	630 τ.μ.
Γερανίου	Μπάσκετ	1.000 τ.μ.
Μάλεμε	Γήπεδο ποδοσφαίρου	26.924,13 τ.μ.
Μανωλιοπούλου	Γήπεδο ποδοσφαίρου	3.500 τ.μ.
Σιριλίου	Γήπεδο Μπάσκετ και παιδική χαρά	500 τ.μ.
Βουκολιών	Γήπεδο ποδοσφαίρου	9.375 τ.μ.
Παλαιών Ρουμάτων	Γήπεδο ποδοσφαίρου	5.000 τμ.
Ταυρωνίτη	Κλειστό Γυμναστήριο	26.795 τ.μ.
Ταυρωνίτη	Στίβου - Γήπεδο Ποδοσφαίρου	
Ταυρωνίτη	Γήπεδο καλαθοσφαίρισης	
Κολυμβαρίου	Γήπεδο ποδοσφαίρου	12.385 τ.μ.
Ροδωπού	Γήπεδο ποδοσφαίρου	15.369 τ.μ.

Πηγή: Στρατηγικό Σχέδιο Επιχειρησιακού Προγράμματος Δήμου Πλατανιά 2013-2014

➤ Κοινωνικές Υπηρεσίες

«Βοήθεια στο Σπίτι»

Το πρόγραμμα «Βοήθεια στο Σπίτι» λειτουργεί από το 2004 στις Δημοτικές Ενότητες Πλατανιά και Μουσουρών προσφέροντας υπηρεσίες πρωτοβάθμιας κοινωνικής φροντίδας έως και σήμερα. Στελεχώνεται από δύο κοινωνικούς λειτουργούς, μια

¹³ Στρατηγικό Σχέδιο Επιχειρησιακού Προγράμματος Δήμου Πλατανιά 2013-2014

νοσηλεύτρια και μια οικιακή βοηθό, ενώ εξυπηρετεί 120 ωφελούμενους, ηλικιωμένους και άτομα με αναπηρία, κατ' οίκον.

➤ Εκπαίδευση

Στο δήμο Πλατανιά λειτουργεί ένας δημοτικός παιδικός σταθμός, στη δημοτική ενότητα Βουκολιών και ακόμη ένας στη δημοτική ενότητα Κολυμβαρίου ο οποίος όμως ανήκει στη Κοινωφελή Δημοτική Επιχείρηση του Δήμου Πλατανιά, ο οποίος είναι χρηματοδοτούμενος από το ΕΣΠΑ.

Πίνακας 0-8: Υποδομές Εκπαίδευσης Δήμου Πλατανιά

Υποδομές Εκπαίδευσης & Δια Βίου Μάθησης	
Νηπιαγωγεία	12
Πρωτοβάθμια Εκπαίδευση	12
Δευτεροβάθμια Εκπαίδευση	4
Μεταδευτεροβάθμια Εκπαίδευση	1
Τριτοβάθμια Εκπαίδευση	0
Κέντρα Εκπαίδευσης Ενηλίκων	0
Σχολές Γονέων	0
Σχολεία Δεύτερης Ευκαιρίας	0
Μουσικές Σχολές	0
Κέντρα Εικαστικών Τεχνών	0

Πηγή: Στρατηγικό Σχέδιο Επιχειρησιακού Προγράμματος Δήμου Πλατανιά 2013-2014

Όπως φαίνεται και από τον πίνακα 2.8 ο Δήμος Πλατανιά διαθέτει 12 νηπιαγωγεία, 12 Δημοτικά Σχολεία, 4 Γυμνάσια –Λύκεια και ένα ΕΠΑΛ.

➤ Πολιτιστικές Υποδομές

Στο Δήμο Πλατανιά λειτουργεί το Μουσείο Ελιάς Βουβών το οποίο βρίσκεται δίπλα στο Μνημειακό δένδρο της Ελιάς των Βουβών, το αρχαιότερο δένδρο ελιάς στον κόσμο αλλά και το Μουσείο Θαλάσσιου Πλούτου και Αλιευτικής Παράδοσης το οποίο ανήκει στην εταιρεία ΑΛΜΑ Α.Ε., μια πολυμετοχική εταιρεία στην οποία ο Δήμος Πλατανιά εκπροσωπεί, ως καθολικός διάδοχος του πρώην Δήμου Κολυμβαρίου.

Σκοπός της παρούσας εργασίας είναι η διερεύνηση των απόψεων των αιρετών του Δήμου Πλατανιά αφενός για το νέο σύστημα διοίκησης «Πρόγραμμα Καλλικράτης», ως θεσμός και αφετέρου για τις δυνατότητες αποτελεσματικής εφαρμογής του, στο νεοσυσταθέντα Δήμο.

3.1 Υλικό

Για την εκπόνηση της παρούσας εργασίας χρησιμοποιήθηκαν στοιχεία από:

- Τα ερωτηματολόγια τα οποία απαντήθηκαν από τους αιρετούς του Δήμου Πλατανιά
- Στοιχεία από την Εθνική Υποδομή Γεωχωρικών Πληροφοριών & την Εθνική Στατιστική Υπηρεσία
- Βιβλιογραφία

3.2 Μεθοδολογία

Για την πραγματοποίηση της έρευνας χρησιμοποιήθηκε ερωτηματολόγιο, το οποίο έχει συνταχθεί και εγκριθεί από το Τμήματος Τοπικής Αυτοδιοίκησης του ΑΤΕΙ Καλαμάτας. Το ερωτηματολόγιο περιελάμβανε πενήντα ερωτήσεις χωρισμένες σε πέντε ενότητες. Οι ενότητες αυτές αφορούσαν την ταυτότητα του ερωτώμενου, το θεσμικό πλαίσιο Α'βάθμιας Αυτοδιοίκησης, την εφαρμογή της Διοικητικής Μεταρρύθμισης, την Οικονομική πολιτική, τον Προγραμματισμό και τους πόρους και μια ανοικτή ερώτηση που αφορά το όραμα του ερωτώμενου για τον Δήμο Πλατανιά. Η επεξεργασία των αποτελεσμάτων της έρευνας έγινε με την χρήση Excel 2007. Τέλος η έρευνα διενεργήθηκε κατά το χρονικό διάστημα Απρίλιος του 2011 έως Σεπτέμβριος του 2012 και πήραν μέρος 24 από τα 27 αιρετά όργανα του νέου Δήμου Πλατανιά.

ΚΕΦΑΛΑΙΟ 4^ο ΑΠΟΤΕΛΕΣΜΑΤΑ ΕΡΕΥΝΑΣ

Ερώτηση 1^η : Εκλογική Ιδιότητα Ερωτώμενου

Πίνακας 4-1: Συνδυασμός ερωτώμενων

Συνδυασμός	Συχνότητα f_i	Σχετική Συχνότητα F_i	Σχετική Συχνότητα % $F_i\%$
Επιτυχών	17	0,70	70%
Επιλαχών	7	0,30	30%
Σύνολο	24	1	100%

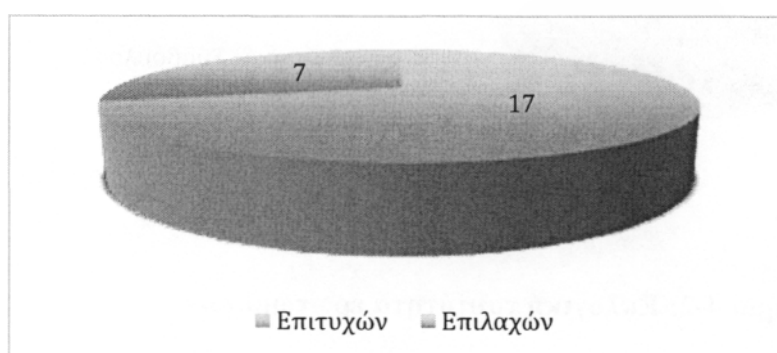

Γράφημα 4-1: Συνδυασμός ερωτώμενων

Από το γράφημα 4.1 παρατηρούμε ότι το 70% των ερωτηθέντων είναι στον «επιτυχών συνδυασμό» ενώ το 30% στον «επιλαχών συνδυασμό».

Πίνακας 4-2: Εκλογική ταυτότητα ερωτώμενων.

Εκλογική ταυτότητα	Συχνότητα f_i	Σχετική Συχνότητα F_i	Σχετική Συχνότητα % $F_i\%$
Επικεφαλής Συνδυασμού	3	0,12	12%
Δημοτικός Σύμβουλος	21	0,88	88%
Τοπικός Σύμβουλος	0	0	0%
Σύνολο	24	1	100%

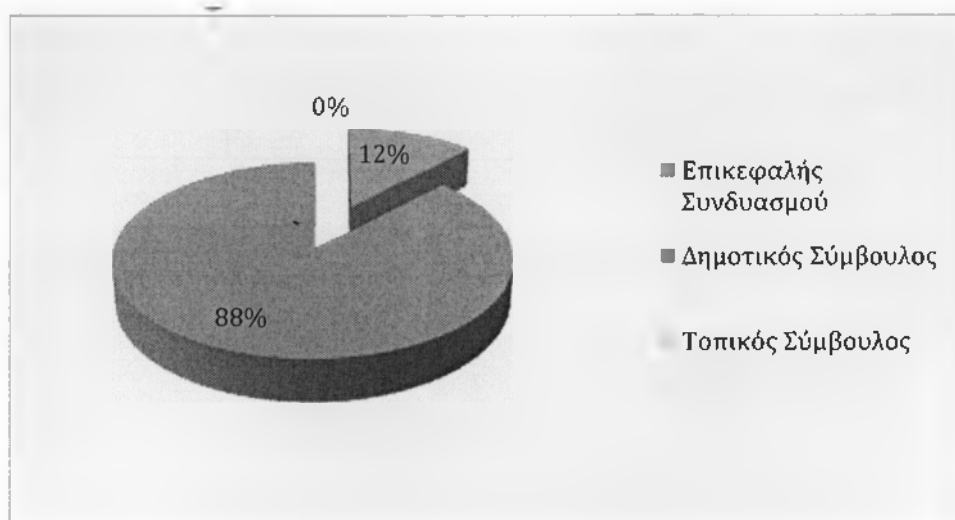

Γράφημα 4-2: Εκλογική ταυτότητα ερωτώμενων.

Σε ότι αφορά την ιδιότητά τους το 88% είναι Δημοτικοί Σύμβουλοι ενώ το 12% είναι Επικεφαλείς Συνδυασμών.

Ερώτηση 2^η : Φύλο Ερωτώμενου

Πίνακας 4-3: Φύλο ερωτώμενων.

ΦΥΛΟ	ΣΥΧΝΟΤΗΤΑ fi	ΣΧΕΤΙΚΗ ΣΥΧΝΟΤΗΤΑ Fi	ΣΧΕΤΙΚΗ ΣΥΧΝΟΤΗΤΑ % Fi%
ΑΝΔΡΑΣ	21	0,87	87%
ΓΥΝΑΙΚΑ	3	0,13	13%
ΣΥΝΟΛΟ	24	1	100%

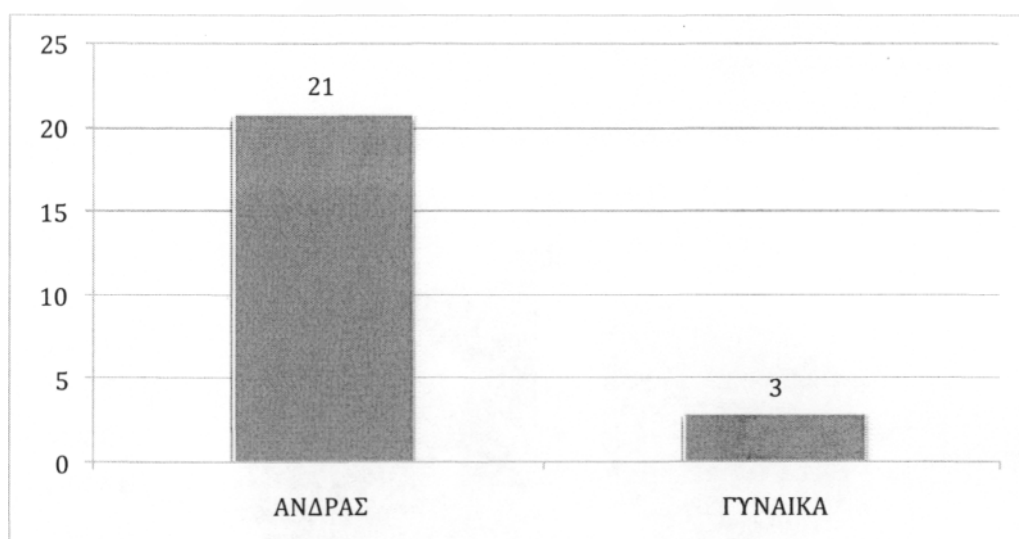

Γράφημα 4-3: Φύλο ερωτώμενων.

Ο Δήμος Πλατανιά σε πολύ μεγάλο ποσοστό (87%) εκπροσωπείται από άτομα αρσενικού φύλου ενώ το γυναικείο φύλο περιορίζεται σε ποσοστό 13%. Επομένως υπάρχει μικρή συμμετοχή των γυναικών στα κοινά.

Ερώτηση 3^η : Ηλικία Ερωτώμενου

Πίνακας 4-4: Ηλικιακή ομάδα ερωτώμενων.

Ηλικιακή ομάδα	Συχνότητα f_i	Σχετική Συχνότητα F_i	Σχετική Συχνότητα % $F_i\%$
18-24	1	0,042	4,2%
25-34	1	0,042	4,2%
35-44	3	0,125	12,5%
45-54	8	0,333	33,3%
55-64	11	0,458	45,8%
65 +	0	0	0%
Σύνολο	24	1	100%

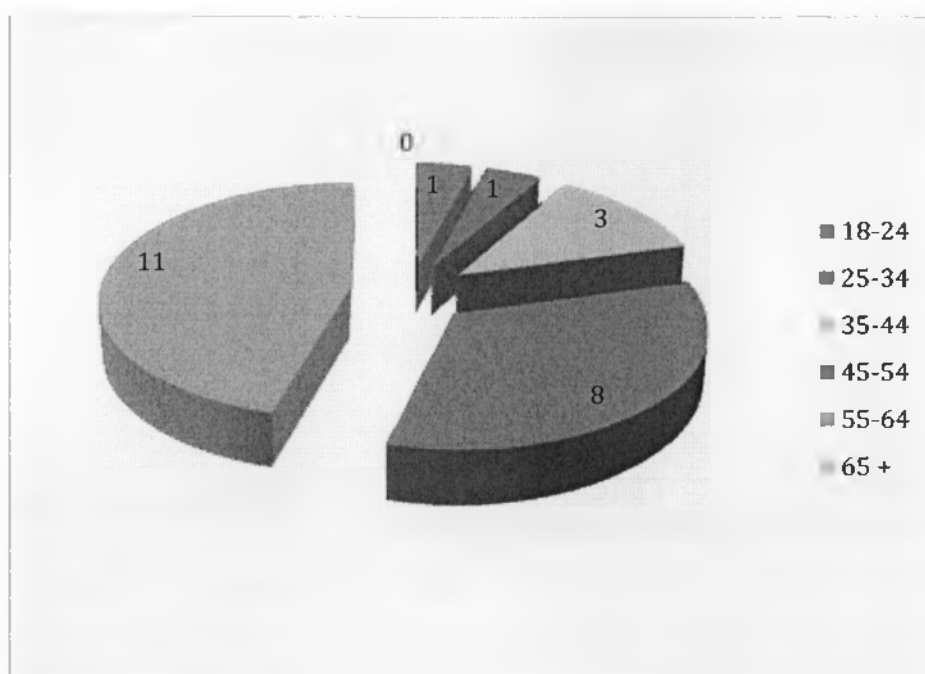

Γράφημα 4-4: Ηλικιακή ομάδα ερωτώμενων.

Η ηλικία παίζει σημαντικό ρόλο στην εκπροσώπηση των δημοτών. Στο Δήμο Πλατανιά το μεγαλύτερο ποσοστό των ερωτώμενων αιρετών ανήκει στις ηλικιακές ομάδες των 45-54 & 55-64 ετών (79%) ενώ μόνο το 17% ανήκουν σε μικρότερες ηλικίες (25-34 & 35-44). Επομένως υπάρχει πολύ μικρή συμμετοχή των νέων στα κοινά.

Ερώτηση 4^η : Επίπεδο Εκπαίδευσης Ερωτώμενου

Πίνακας 4-5: Επίπεδο εκπαίδευσης ερωτώμενων.

Επίπεδο Εκπαίδευσης	Συχνότητα f_i	Σχετική Συχνότητα F_i	Σχετική Συχνότητα % $F_i\%$
Δημοτικό	1	0,043	4,3%
Γυμνάσιο	2	0,083	8,3%
Λύκειο	8	0,333	33,3%
ΙΕΚ	0	0	0%
ΑΕΙ-ΤΕΙ	11	0,458	45,8%
Μεταπτυχιακό	2	0,083	8,3%
Σύνολο	24	1	100%

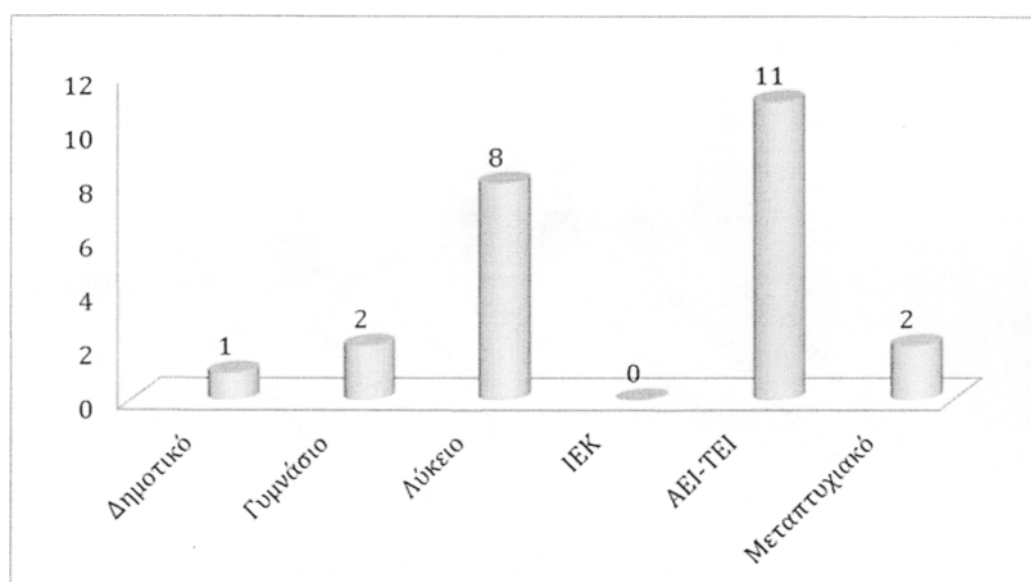

Γράφημα 4-5: Επίπεδο εκπαίδευσης ερωτώμενων

Σε ότι αφορά το επίπεδο εκπαίδευσης των αιρετών του Δήμου Πλατανιά παρατηρούμε από το γράφημα 3.5 ότι το μεγαλύτερο ποσοστό των αιρετών (46%) είναι πτυχιούχοι Α.Ε.Ι ή Τ.Ε.Ι , ακολουθούν με 33% οι απόφοιτοι Λυκείου. Με περίπου 8% οι απόφοιτοι Γυμνασίου αλλά και οι κάτοχοι μεταπτυχιακού διπλώματος. Επομένως το επίπεδο εκπαίδευσης των αιρετών είναι αρκετά υψηλό.

Ερώτηση 5^η : Απασχόληση Ερωτώμενου πριν την εκλογή του;

Πίνακας 4-6: Προηγούμενη απασχόληση ερωτώμενων.

Προηγούμενη Απασχόληση	Συχνότητα fi	Σχετική Συχνότητα Fi	Σχετική Συχνότητα % Fi%
Δημόσιος Υπάλληλος	8	0,333	33,3%
Ιδιωτικός Υπάλληλος	2	0,083	8,3%
Επιχειρηματίας	3	0,125	12,5%
Ελεύθερος Επαγγελματίας	5	0,208	20,8%
Εργάτης	0	- 0	0%
Αγρότης	3	0,125	12,5%
Συνταξιούχος	2	0,083	8,3%
Δεν εργάζεται	1	0,043	4,3%
Σύνολο	24	1	100%

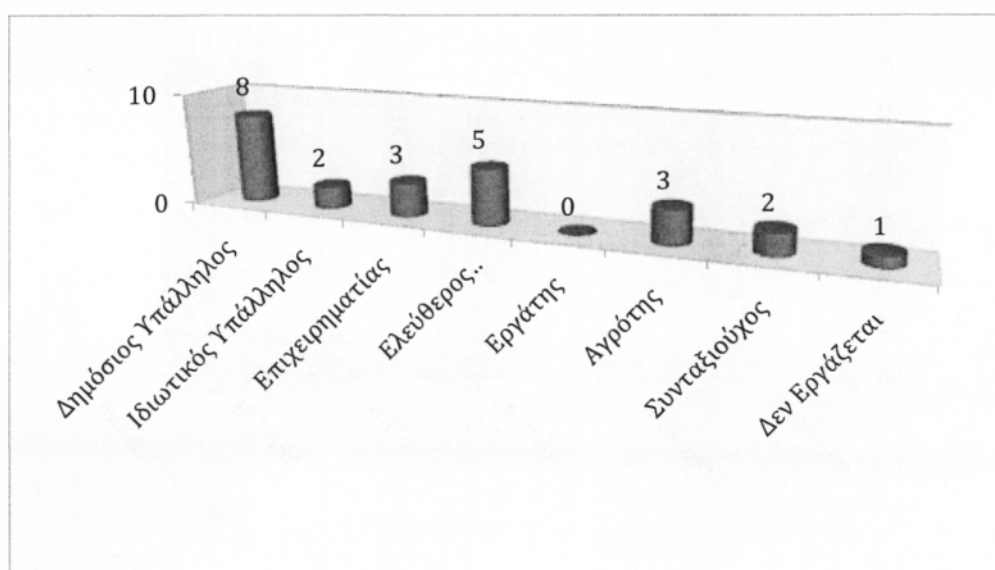

Γράφημα 4-6: Προηγούμενη απασχόληση ερωτώμενων

Στο γράφημα 4.6 παρατηρούμε πως κατανέμονται οι απαντήσεις σε ότι αφορά το επάγγελμα των αιρετών πριν αυτοί εκλεγούν. Το μεγαλύτερο ποσοστό είναι Δημόσιοι Υπάλληλοι (33%). Το 21% των αιρετών είναι Ελεύθεροι Επαγγελματίες, ενώ σε μικρότερα ποσοστά οι αιρετοί είναι Ιδ. Υπάλληλοι, Συνταξιούχοι και Αγρότες.

Ερώτηση 6^η : Υπάρχει προηγούμενη συμμετοχή σας σε αιρετά όργανα αυτοδιοίκησης;

Πίνακας 4-7: Προηγούμενη συμμετοχή στα αιρετά όργανα αυτοδιοίκησης.

Προηγούμενη Συμμετοχή	Συχνότητα f_i	Σχετική Συχνότητα F_i	Σχετική Συχνότητα % $F_i\%$
Ναι	14	0,583	58,3%
Όχι	8	0,333	33,3%
Αναπάντητα	2	0,083	8,4%
Σύνολο	24	1	100%

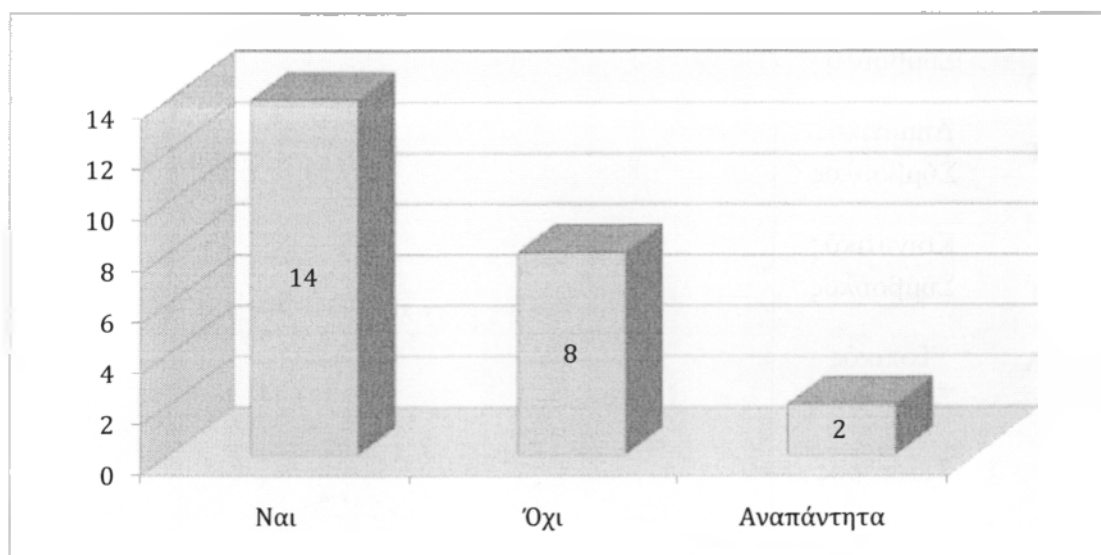

Γράφημα 4-7: Αυτοδιοικητική Εμπειρία

Παρατηρούμε ότι περίπου το 58% των αιρετών διαθέτει προηγούμενη αυτοδιοικητική εμπειρία. Αντίθετα το 33% είναι νεοεισερχόμενα μέλη στον στίβο της αυτοδιοίκησης. Ενώ το 8% δεν απάντησε στην συγκεκριμένη ερώτηση.

Ερώτηση 7^η : Προηγούμενη συμμετοχή σας σε αιρετά όργανα αυτοδιοίκησης ως:

Πίνακας 4-8: Προηγούμενη συμμετοχή των ερωτώμενων σε αιρετά όργανα αυτοδιοίκησης.

χ	ψ	ΕΤΗ							Σύνολο	
		2	4	6	8	10	12	14		16
Ι Δ Ι Ο Τ Η Τ Α	Νομάρχης									
	Δήμαρχος		1							1
	Πρόεδρος Κοινότητας		1				1			2
	Νομαρχιακός Σύμβουλος		1				1			2
	Δημοτικός Σύμβουλος		8		2		1			11
	Κοινοτικός Σύμβουλος									0
	Τοπικός Σύμβουλος									0
	Πάρεδρος									0
	Άλλο									0
Σύνολο		0	11	0	2	0	3	0	0	16

Το είδος της θέσης που κατείχαν οι αιρετοί στην προηγούμενη συμμετοχή τους φαίνεται στον πίνακα 4.8. Οι περισσότεροι αιρετοί (11) ήταν Δημοτικοί Σύμβουλοι για χρονικό διάστημα 4 ετών.

Ερώτηση 8^η : Προηγούμενη συμμετοχή το Κοινοβούλιο ή σε θέσεις ευθύνης στο δημόσιο τομέα;

Πίνακας 4-9: Προηγούμενη συμμετοχή στο κοινοβούλιο ή σε θέσεις ευθύνης στο δημόσιο τομέα;

Προηγούμενη συμμετοχή	Συχνότητα fi	Σχετική Συχνότητα Fi	Σχετική Συχνότητα % Fi%
ΝΑΙ	6	0,25	25%
ΟΧΙ	16	0,666	66,6%
Αναπάντητα	2	0,084	8,4%
Σύνολο	24	1	100%

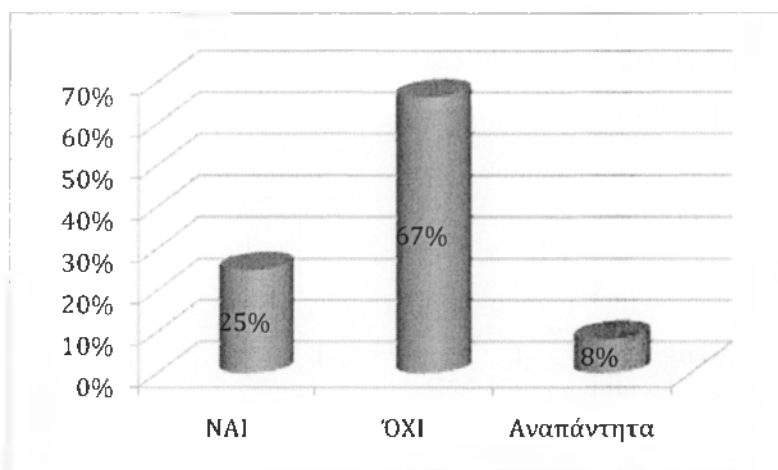

Γράφημα 4-8: Εμπειρία αιρετών στο Δημόσιο

Στο γράφημα 4.8 παρατηρούμε ότι το μεγαλύτερο ποσοστό (67%) δεν είχαν προηγούμενη συμμετοχή στο Κοινοβούλιο ή σε θέσεις ευθύνης στο δημόσιο τομέα. Το ποσοστό που κατείχε τέτοιες θέσεις αγγίζει το 25%. Ενώ το 8% των ερωτηθέντων δεν έδωσε απάντηση.

Ερώτηση 9^η : Προηγούμενη συμμετοχή σας στο Κοινοβούλιο ή σε θέσεις ευθύνης στο δημόσιο τομέα, ως:

Πίνακας 4-10: Προηγούμενη συμμετοχή των ερωτώμενων στο κοινοβούλιο ή σε θέσεις ευθύνης στο δημόσιο τομέα.

X \ Ψ		ΕΤΗ					Άγνωστα Έτη	Σύνολο
		2,5	3	4	8	20		
Ι ΔΙ Ο ΤΗ ΤΑ	Βουλευτής							0
	Στο ΔΣ Οργανισμού		1	1				2
	Επικεφαλής δημόσιας υπηρεσίας							0
	Άλλο	1	2		1	1	1	6
Σύνολο		1	3	1	1	1	1	8

Οι θέσεις ευθύνης στο δημόσιο τομέα που κατείχαν οι αιρετοί δίνονται στον πίνακα 4.10. Δύο αιρετοί ήταν στο Δ.Σ. οργανισμού για περίπου 4 χρόνια. Ενώ 6 αιρετοί κατείχαν θέσεις ευθύνης που δεν προσδιόρισαν.

Ερώτηση 10' : Υπάρχει προηγούμενη συμμετοχή σας σε τοπικά συλλογικά σχήματα;

Πίνακας 4-11: Προηγούμενη συμμετοχή σε τοπικά συλλογικά σχήματα;

Προηγούμενη Συμμετοχή	Συχνότητα f_i	Σχετική Συχνότητα F_i	Σχετική Συχνότητα % $F_i\%$
ΝΑΙ	16	0,666	66,6%
ΟΧΙ	7	0,292	29,2%
Αναπάντητα	1	0,042	4,2%
Σύνολο	24	1	100%

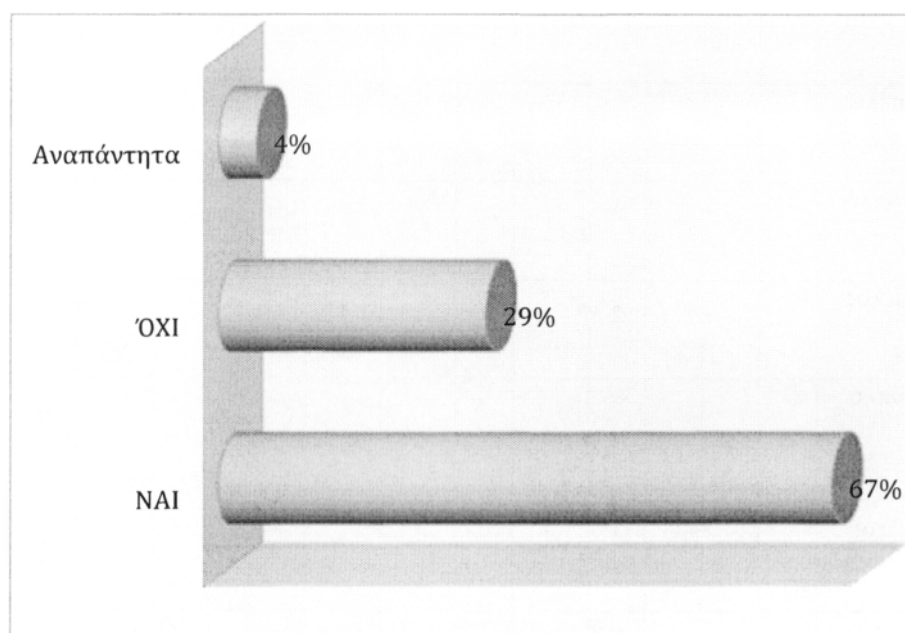

Γράφημα 4-9: Εμπειρία αιρετών σε συλλογικά όργανα

Η πλειοψηφία των αιρετών του Δήμου Πλατανιά δηλώνει ότι είχαν προηγούμενη εμπειρία σε τοπικά συλλογικά σχήματα (67%) ενώ μόνο ένα ποσοστό της τάξης του 29% δεν συμμετείχε ποτέ.

Ερώτηση 11^η : Προηγούμενη συμμετοχή σας σε τοπικά συλλογικά σχήματα ως:

Πίνακας 4-12: Προηγούμενη συμμετοχή σε τοπικά συλλογικά σχήματα

Ψ χ		ΕΤΗ													Σύνολο	
		1	2	3	4	5	6	7	8	9	10	22	31	Άγνωσ τα έτη		
Ι Δ Ι Ο Τ Η Τ Α	Πολιτιστικός Περιβαλλοντικός σύλλογος (μέλος ΔΣ)				4	1	1		2	1	1				1	11
	Πολιτιστικός Περιβαλλοντικός σύλλογος (απλό μέλος)															0
	Συνεταιρισμός (μέλος ΔΣ)				3								1			4
	Συνεταιρισμός (απλό μέλος)															0
	Επιμελητήριο (μέλος ΔΣ)				2				1	1						4
	Επιμελητήριο (απλό μέλος)															0
	Επαγγελματικός σύλλογος (μέλος ΔΣ)				1										1	2
	Επαγγελματικός σύλλογος (απλό μέλος)															0
	Αθλητικός σύλλογος (μέλος ΔΣ)			1	4				1						2	8
	Αθλητικός σύλλογος (απλό μέλος)															0
	Άλλο (μέλος ΔΣ)													1		1
	Άλλο (απλό μέλος)															0
	Σύνολο		0	0	1	14	1	1	0	4	2	1	1	1	4	30

Τα τοπικά συλλογικά σχήματα που συμμετείχαν οι αιρετοί του Δήμου Πλατανιά ήταν κυρίως Πολιτιστικοί/ Περιβαλλοντικοί σύλλογοι (11) και ακολουθούν οι Αθλητικοί Σύλλογοι (8).

Ερώτηση 12^η : Ποια ήταν τα κίνητρα συμμετοχής σας στις δημοτικές εκλογές;

Πίνακας 4-13: Κίνητρα συμμετοχής στις δημοτικές εκλογές.

Κίνητρα	ΕΠΙΛΟΓΕΣ				Σύνολο
	1η	2η	3η	4 ^η	
Για την εκπροσώπηση των συμπολιτών και την επίλυση των προβλημάτων τους	10	9	2		21
Για τη συμβολή στην επίλυση τοπικών προβλημάτων και την αξιοποίηση τοπικών δυνατοτήτων	13	10			23
Για λόγους προσωπικής ανέλιξης	1	1	18		20
Άλλο					
Σύνολο	24	20	20		64

Πρώτη προτεραιότητα των εκλεγμένων αιρετών είναι η συμβολή τους στην επίλυση τοπικών προβλημάτων και η αξιοποίηση τοπικών δυνατοτήτων. Σα δεύτερη προτεραιότητα δηλώνουν ότι είναι η εκπροσώπηση των συμπολιτών τους και η επίλυση των προβλημάτων τους. Τελευταία προτεραιότητα είναι η προσωπική ανέλιξη.

Ερώτηση 13^η : Πως αξιολογείτε το πρόγραμμα Καλλικράτης για την Α' βάρθμια αυτοδιοίκηση;

Πίνακας 4-14: Αξιολόγηση προγράμματος «Καλλικράτη» για τη Α' βάρθμια αυτοδιοίκηση

	Συχνότητα fi	Σχετική Συχνότητα Fi	Σχετική Συχνότητα Fi%
Είμαι στη σωστή κατεύθυνση	1	0,042	4,2%
Είμαι στη σωστή κατεύθυνση αλλά έχει αδυναμίες	20	0,833	83,3%
Είμαι σε λάθος κατεύθυνση	3	0,125	12,5%
Δξ/Δα	0	0	0%
Σύνολο	24	1	100%

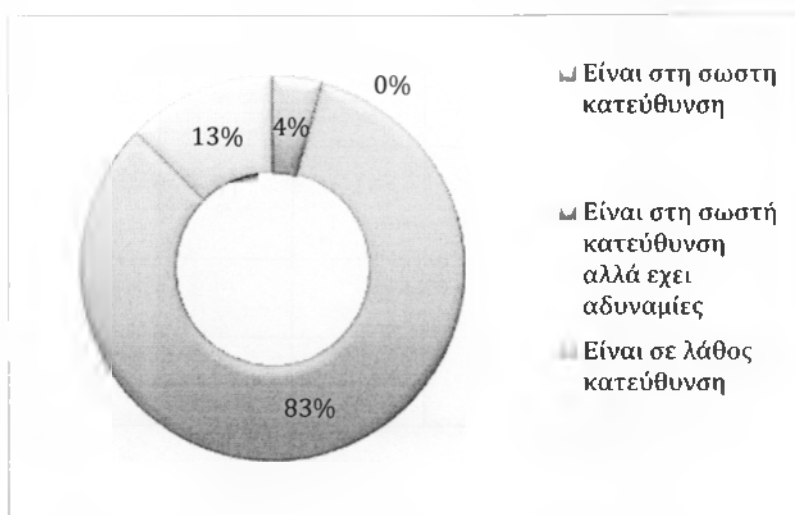

Γράφημα 4-10: Αξιολόγηση προγράμματος «Καλλικράτη»

Σε ποσοστό 83% πιστεύουν πως το πρόγραμμα «Καλλικράτης» είναι στη σωστή κατεύθυνση αλλά έχει αδυναμίες, ένα μικρό ποσοστό 4% θεωρεί ότι είναι προς την σωστή κατεύθυνση ενώ το 13% πιστεύει ότι είναι τελείως λανθασμένη η φιλοσοφία του.

Ερώτηση 14^η : Ποια είναι κατά τη γνώμη σας τα σημαντικά προβλήματα του θεσμικού πλαισίου για την Α' βάρθμια αυτοδιοίκηση;

Πίνακας 4-15: Προβλήματα του θεσμικού πλαισίου για την Α' βάρθμια αυτοδιοίκηση.

Προβλήματα	Συχνότητα a fi	Σχετική Συχνότητα Fi	Σχετική Συχνότητα % Fi%
Ασαφές πλαίσιο αρμοδιοτήτων	22	0,40	40%
Επικάλυψη στην κατανομή αρμοδιοτήτων μεταξύ περιφέρειας, δήμων και αποκεντρωμένης διοίκησης	4	0,072	7,2%
Ανεπαρκείς πόροι σε σχέση με τις αρμοδιότητες	17	0,31	31%
Έλλειψη οικονομικής αυτοτέλειας	11	0,20	20%
Εξάρτηση από την κεντρική διοίκηση	1	0,018	1,8%
Άλλο	0	0	0%
Δξ/Δα	0	0	0%
Σύνολο	55	1	100%

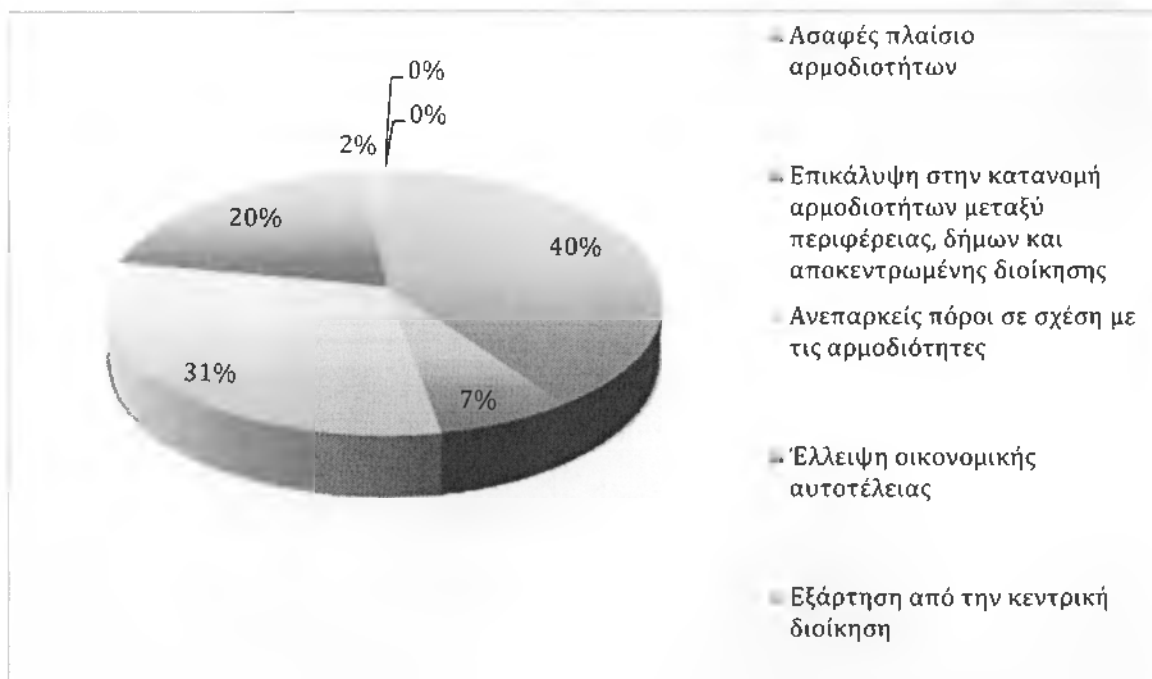

Γράφημα 4-11: Σημαντικότερα προβλήματα θεσμικού πλαισίου

Οι αιρέτοι του Δήμου Πλατανιά θεωρούν σε ποσοστό 40%, ότι το μεγαλύτερο πρόβλημα του θεσμικού πλαισίου για τον «Καλλικράτη» είναι το ασαφές πλαίσιο αρμοδιοτήτων και οι αυξημένες αρμοδιότητες που κατέχουν πλέον οι Δήμοι, χωρίς αυτές να συνοδεύονται από τους πόρους που απαιτούνται (31%). Επίσης πρόβλημα θεωρούν ότι είναι και η έλλειψη οικονομικής αυτοτέλειας (20%).

Ερώτηση 15^η : Θεωρείτε ότι η Α' βάρθμα τοπική αυτοδιοίκηση όπως θεσμοθετήθηκε:

Πίνακας 4-16: Επιπτώσεις θεσμικού πλαισίου

	ΝΑΙ	ΟΧΙ	ΔΞ/ΔΑ	ΣΥΝΟΛΟ
Θα συμβάλλει στην εναισθητοποίηση και ενεργοποίηση των πολιτών	10	14	0	24
Θα συμβάλλει στην εξοικονόμηση πόρων	15	8	0	23
Θα βελτιώσει τη διαφάνεια στον τρόπο λήψης και υλοποίησης των διοικητικών αποφάσεων	12	9	0	21
Θα οδηγήσει στην επικράτηση τοπικών ομάδων συμφερόντων (τοπικές ελίτ) και στην εγκαθίδρυση πελατειακών σχέσεων & ευνοιοκρατίας	10	12	1	23
Θα προωθήσει πιο αποτελεσματικά την τοπική ανάπτυξη	12	11		23
Θα βελτιώσει την εξυπηρέτηση του πολίτη και θα αναβαθμίσει τις συνθήκες της ζωής του	12	10	1	23
Θα συμβάλλει στην ενίσχυση της επιχειρηματικότητας	12	9	2	23
Θα συμβάλλει στην επιδείνωση των περιφερειακών ανισοτήτων	12	10	0	22
Θα συμβάλλει στην επίλυση των προβλημάτων κακοδιοίκησης	14	6	2	22
Θα συμβάλλει στην επίλυση προβλημάτων που σχετίζονται με τους	8	14	1	23

μετανάστες που κατοικούν μόνιμα στην περιφέρεια				
Θα συμβάλει στην αξιοποίηση του ανθρώπινου δυναμικού που θα απασχολείται στο νέο θεσμό	14	9	0	23
Σύνολο	131	112	7	250

Από τον πίνακα 4.16 παρατηρούμε ότι οι περισσότεροι αιρετοί πιστεύουν ότι η Α' βάρθμια τοπική αυτοδιοίκηση όπως θεσμοθετήθηκε:

- ✓ θα συμβάλει στην εξοικονόμηση πόρων
- ✓ θα βελτιώσει τη διαφάνεια στον τρόπο λήψης και υλοποίησης των διοικητικών αποφάσεων,
- ✓ θα βελτιώσει την εξυπηρέτηση του πολίτη και θα αναβαθμίσει τις συνθήκες της ζωής του
- ✓ θα προωθήσει πιο αποτελεσματικά την τοπική ανάπτυξη
- ✓ θα βελτιώσει την εξυπηρέτηση του πολίτη και θα αναβαθμίσει τις συνθήκες της ζωής του
- ✓ θα συμβάλει στην ενίσχυση της επιχειρηματικότητας
- ✓ θα συμβάλει στην επιδείνωση των περιφερειακών ανισοτήτων
- ✓ θα συμβάλει στην επίλυση των προβλημάτων κακοδιοίκησης
- ✓ θα συμβάλει στην αξιοποίηση του ανθρώπινου δυναμικού που θα απασχολείται στο νέο θεσμό

αντίθετα οι αιρετοί δεν πιστεύουν ότι η Α' βάρθμια τοπική αυτοδιοίκηση

- ✓ θα συμβάλει στην ευαισθητοποίηση και ενεργοποίηση των πολιτών
- ✓ θα οδηγήσει στην επικράτηση τοπικών ομάδων συμφερόντων και στην εγκαθίδρυση πελατειακών σχέσεων & ευνοιοκρατίας
- ✓ θα συμβάλει στην επίλυση προβλημάτων που σχετίζονται με τους μετανάστες που κατοικούν μόνιμα στην περιφέρεια

Ερώτηση 16^η : Θεωρείτε ότι η αντιμισθία για τους αιρετούς που προβλέπεται για πρώτη φορά:

Πίνακας 4-17: Αξιολόγηση αντιμισθίας αιρετών

	Συχνότητα f_i	Σχετική Συχνότητα F_i	Σχετική Συχνότητα % $F_i\%$
Είναι σωστή	13	0,54	54%
Δεν είναι σωστή	9	0,37	37%
ΔΞ/ΔΑ	2	0,09	9%
ΣΥΝΟΛΟ	24	1	100%

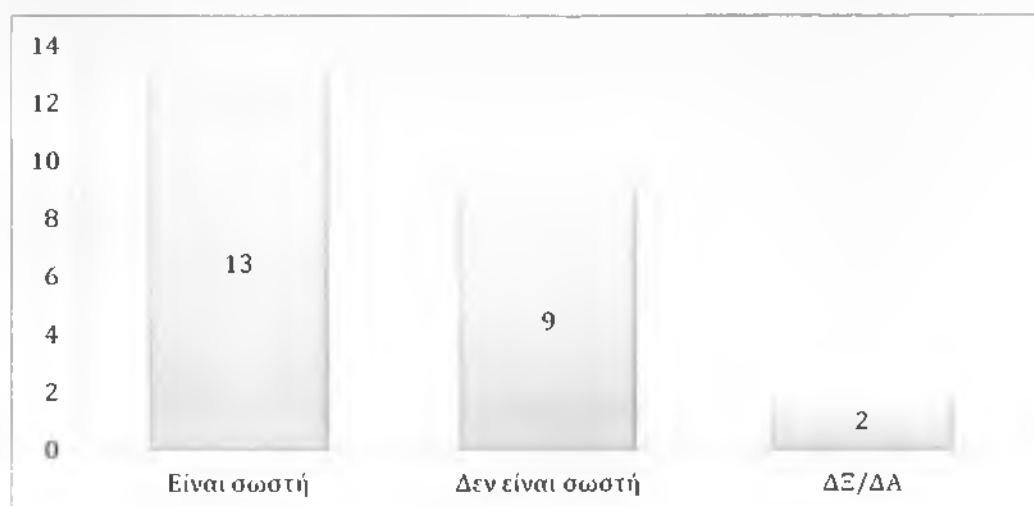

Γράφημα 4-12: Αντιμισθία αιρετών

Η αντιμισθία των αιρετών εφαρμόζεται για πρώτη φορά στην ιστορία της Τοπικής Αυτοδιοίκησης και βρίσκει θετική ανταπόκριση από το 54% των ερωτηθέντων. Το 37% των αιρετών πιστεύει ότι δεν είναι σωστή καθώς η ενασχόληση με τα κοινά πρέπει να γίνεται σε εθελοντική βάση.

Ερώτηση 17^η : Συμφωνείτε με το ασυμβίβαστο του δημάρχου;

Πίνακας 4-18: Αξιολόγηση για το ασυμβίβαστο του δημάρχου;

Αξιολόγηση	Συχνότητα fi	Σχετική Συχνότητα Fi	Σχετική Συχνότητα % Fi%
ΝΑΙ	23	0,96	96%
ΟΧΙ	1	0,04	4%
Δξ/Δα	0	0	0%
Σύνολο	24	1	100%

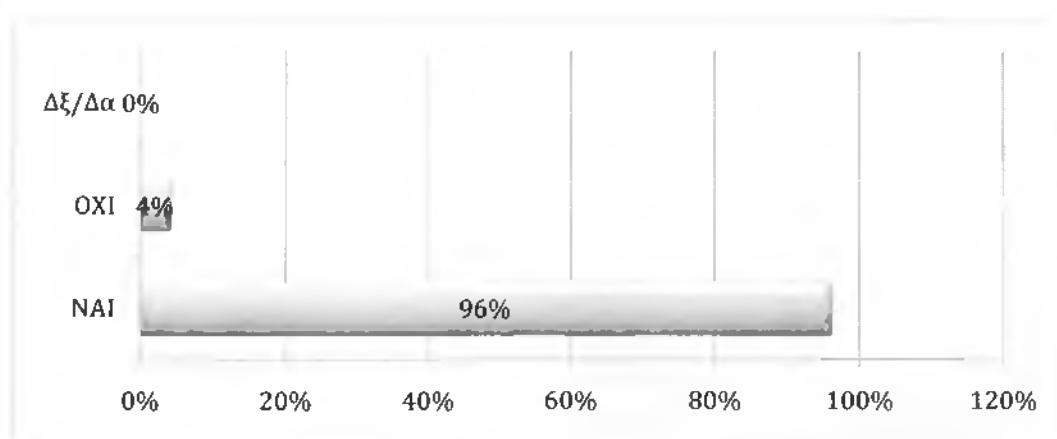

Γράφημα 4-13: Ασυμβίβαστο δημάρχου

Μια καινοτομία του προγράμματος «Καλλικράτης» είναι ότι θα τεθεί πλήρης αναστολή της επαγγελματικής δραστηριότητας σε όσους δημάρχους εκλεγούν σε δήμους άνω των 25.000 κατοίκων. Η συντηρητική πλειοψηφία των αιρετών του Δήμου Πλατανιά (96%) συμφωνεί με το ασυμβίβαστο του δημάρχου ενώ ένα μικρότερο ποσοστό της τάξης του 4% εκφράζει αντιρρήσεις.

Ερώτηση 18^η : Ποιά θεωρείτε ως πιο κατάλληλα μέτρα για τη συμμετοχή του πολίτη στο νέο σύστημα αυτοδιοίκησης;

Πίνακας 4-19: Μέτρα συμμετοχής των πολιτών στο νέο σύστημα αυτοδιοίκησης

	Συχνότητα f_i	Σχετική Συχνότητα F_i	Σχετική Συχνότητα % F_i%
Με ηλεκτρονική διαβούλευση μέσω διαδικτύου	7	0,132	13,2%
Με άμεση επαφή μεταξύ δημοτών, συμβούλων και πολιτών	16	0,302	30,2%
Με ηλεκτρονικά δημοψηφίσματα	5	0,095	9,5%
Με δημοψηφίσματα	12	0,226	22,6%
Με συμμετοχή των πολιτών στο δημοτικό συμβούλιο	13	0,245	24,5%
Δξ/δα	0	0	0%
Σύνολο	53	1	100%

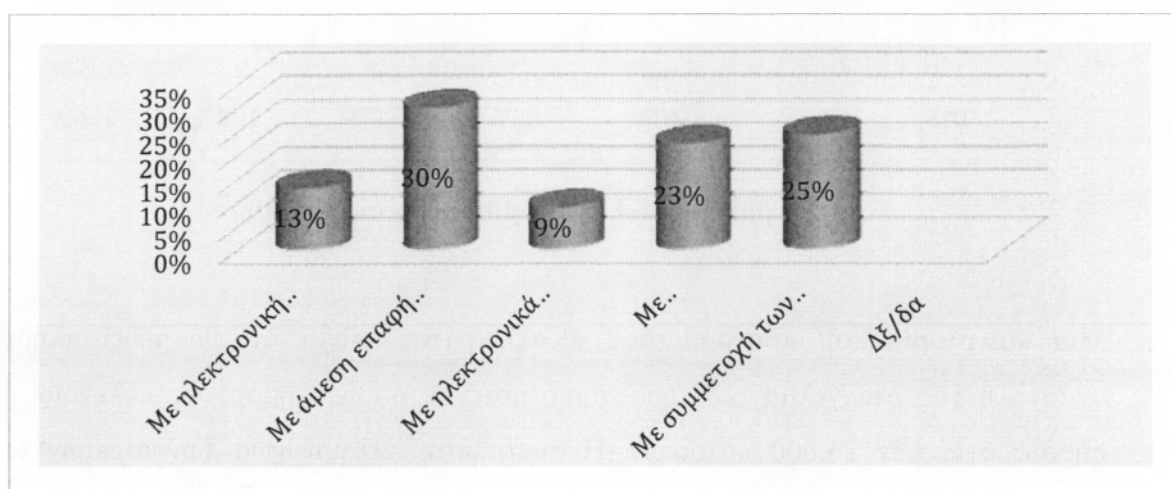

Γράφημα 4-14: Μέτρα για την συμμετοχή των πολιτών στην αυτοδιοίκηση

Οι περισσότεροι αιρετοί θεωρούν ότι το καταλληλότερο μέτρο για τη συμμετοχή του πολίτη στο νέο σύστημα αυτοδιοίκησης είναι η άμεση επαφή μεταξύ δημοτικών συμβούλων και πολιτών (30%), ακολουθεί η συμμετοχή των πολιτών στο δημοτικό συμβούλιο (25%) και η διεξαγωγή δημοψηφισμάτων (23%).

Ερώτηση 19^η : Συμφωνείτε με το μέτρο για τον περιορισμένο αριθμό των νομικών προσώπων που επιτρέπεται να συσταθούν από τους δήμους;

Πίνακας 4-20: Αξιολόγηση περιορισμού των Νομικών Προσώπων

	Συχνότητα Fi	Σχετική Συχνότητα Fi	Σχετική Συχνότητα % Fi%
Είναι σωστό	20	0,84	84%
Δεν είναι σωστό	4	0,16	16%
Δξ/δα	0	0	0%
Σύνολο	24	1	100%

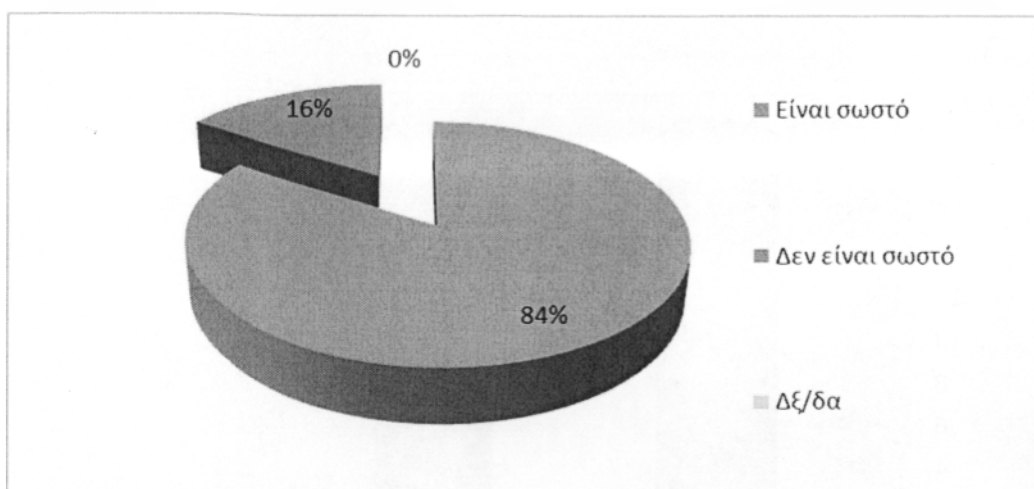

Γράφημα 4-15: Αριθμός σύστασης ΝΠΔΔ

Το μεγαλύτερο ποσοστό των αιρετών (84%) φαίνεται πως αναγνωρίζει το «πρόβλημα» των πολλών Ν. Π και συμφωνεί με το μέτρο αυτό, ενώ ένα μικρότερο ποσοστό 16% εκφράζει τις αντιρρήσεις του.

Ερώτηση 20^η : Συμφωνείτε με τις μορφές των επιχειρήσεων που επιτρέπεται να συσταθούν από τους δήμους;

Πίνακας 4-21: Ύπαρξη επιχειρήσεων που επιτρέπεται να συσταθούν από τους δήμους

	Συχνότητα f_i	Σχετική Συχνότητα F_i	Σχετική Συχνότητα % $F_i\%$
Ναι	18	0,75	75%
Όχι	6	0,25	25%
ΔΞ/ΔΑ	0	0	0%
ΣΥΝΟΛΟ	24	1	100%

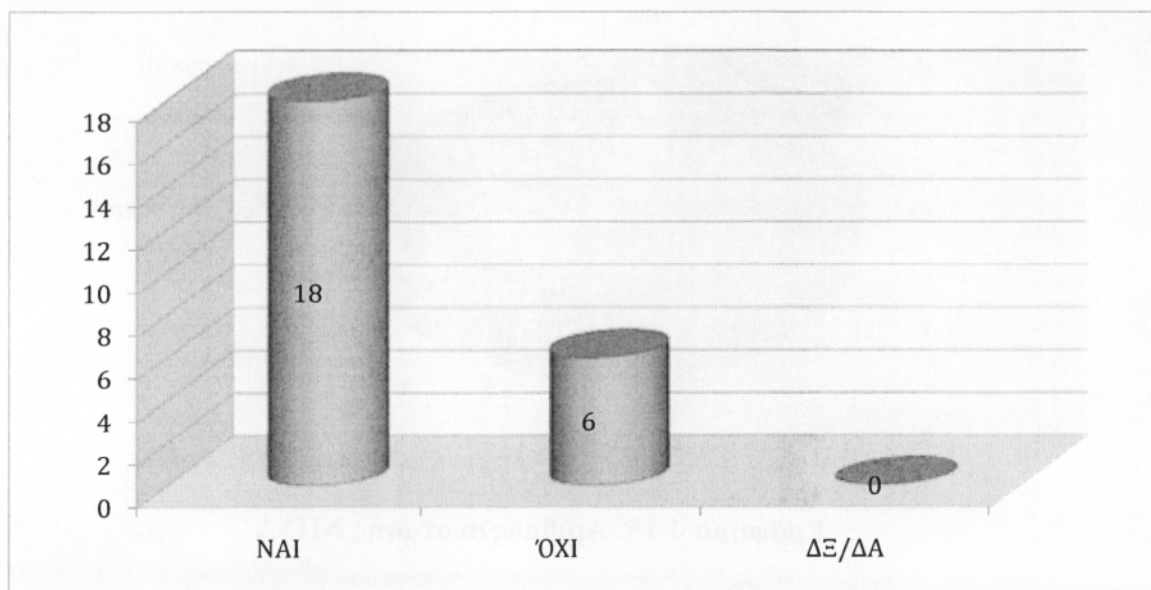

Γράφημα 4-16: Σύσταση επιχειρήσεων

Στο παραπάνω διάγραμμα παρατηρούμε ότι το μεγαλύτερο ποσοστό των αιρετών (75%) συμφωνεί με τις μορφές των επιχειρήσεων που επιτρέπεται να συσταθούν πλέον από τους δήμους ενώ ένα ποσοστό 25% των αιρετών δεν συμφωνούν.

Ερώτηση 21^η : Θεωρείτε ότι ο Συμπαραστάτης του Δημότη και της Επιχείρησης θα βελτιώσει τις σχέσεις μεταξύ δήμου και δημοτών και θα καταπολεμήσει τα φαινόμενα κακοδιοίκησης;

Πίνακας 4-22: Συμπαραστάτης του δημότη

	Συχνότητα fi	Σχετική Συχνότητα Fi	Σχετική Συχνότητα % Fi%
Ναι	15	0,63	63%
Όχι	9	0.37	37%
Δξ/Δα	0	0	0%
Σύνολο	24	1	100%

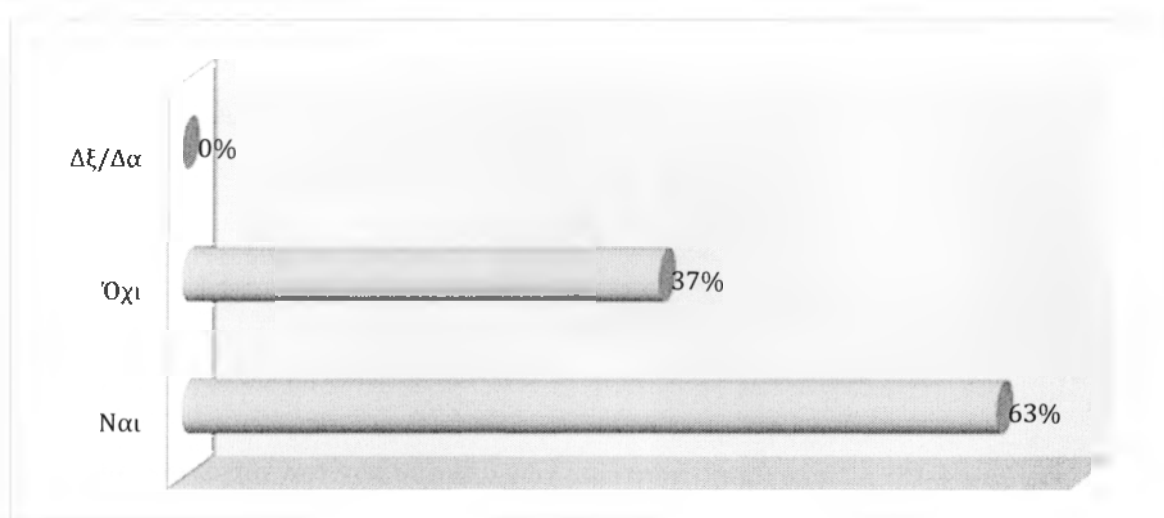

Γράφημα 4-17: Αξιολόγηση του θεσμού του Συμπαραστάτη του Δημότη

Οι περισσότεροι αιρετοί (63%) θεωρούν ότι ο Συμπαραστάτης του Δημότη και της Επιχείρησης θα λειτουργήσει θετικά ως προς την προστασία των δημοτών από φαινόμενα κακοδιοίκησης. Αντίθετοι όμως εμφανίζονται το 37% των αιρετών οι οποίοι δεν συμφωνούν με το νέο θεσμό καθώς θεωρούν ότι θα είναι θεσμός που δεν θα λειτουργήσει.

Ερώτηση 22^η : Πώς αξιολογείτε το νέο σύστημα εποπτείας των αποφάσεων των οργάνων του δήμου;

Πίνακας 4-23: Νέο σύστημα εποπτείας των αποφάσεων των οργάνων του δήμου

	Συχνότητα fi	Σχετική Συχνότητα Fi	Σχετική Συχνότητα % Fi%
Είναι σωστό	9	0,38	38%
Δεν είναι σωστό	11	0,458	45,8%
Δξ/Δα	3	0,12	12%
Αναπάντητα	1	0,042	4,2%
Σύνολο	24	1	100%

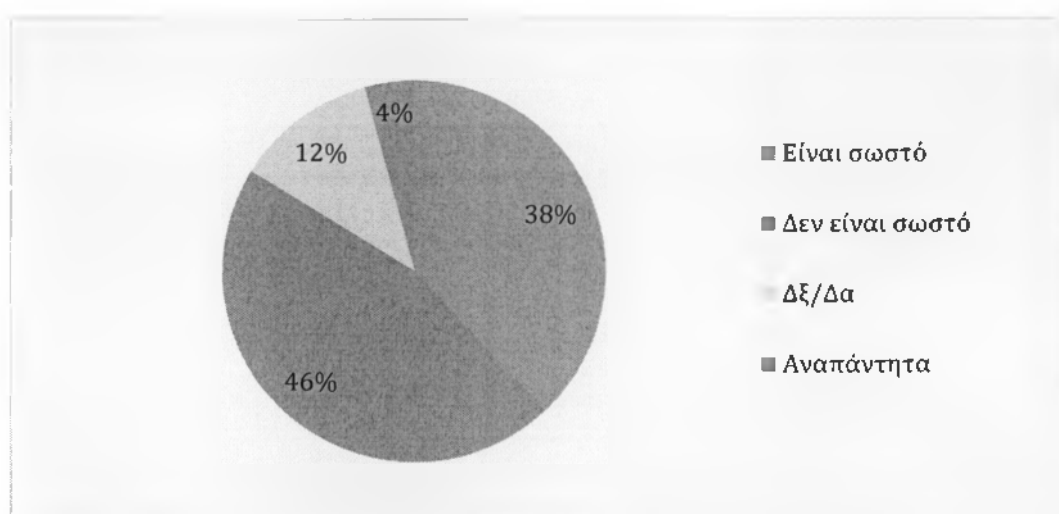

Γράφημα 4-18: Αξιολόγηση εποπτείας των αποφάσεων των οργάνων του δήμου

Οι περισσότεροι ερωτηθέντες, σε ποσοστό που αγγίζει το 46% θεωρούν ότι το νέο σύστημα εποπτείας των αποφάσεων των οργάνων του δήμου δεν είναι σωστό, σε μικρότερο ποσοστό (38%) πιστεύουν ότι είναι σωστό ενώ αξιοσημείωτο είναι ότι το 12% των αιρετών δεν γνωρίζουν το νέο σύστημα εποπτείας.

Ερώτηση 23^η : Θεωρείτε ότι οι δημοτικές και τοπικές κοινότητες θα έπρεπε να είχαν αποφασιστικές αρμοδιότητες;

Πίνακας 4-24: Αποφασιστικές αρμοδιότητες δημοτικών και τοπικών κοινοτήτων

	Συχνότητα f_i	Σχετική Συχνότητα F_i	Σχετική Συχνότητα % $F_i\%$
Ναι	21	0,87	87%
Όχι	3	0.13	13%
Δξ/Δα	0	0	0%
Σύνολο	24	1	100%

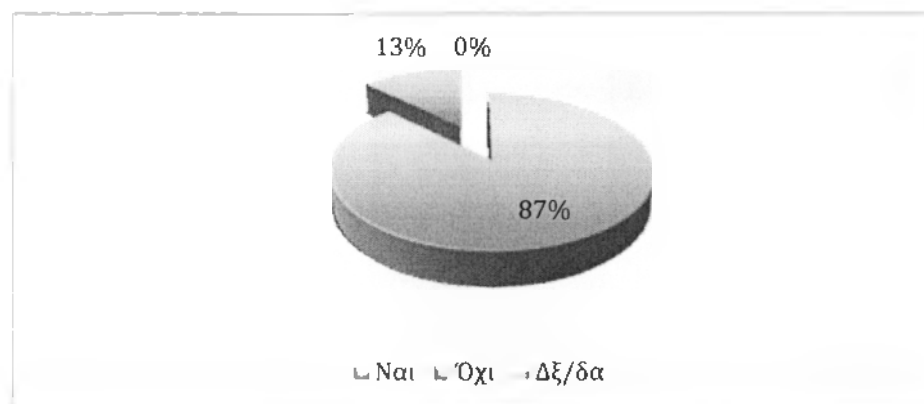

Γράφημα 4-19: Αποφασιστικές αρμοδιότητες δημοτικών και τοπικών κοινοτήτων

Σε ποσοστό 87% οι απεργοί θεωρούν ότι οι δημοτικές και τοπικές κοινότητες θα έπρεπε να έχουν αποφασιστικές αρμοδιότητες σε ό,τι αφορά τα θέματα των κοινοτήτων τους, την αντίθετη άποψη εκφράζει όμως το 13% των ερωτηθέντων.

Ερώτηση 24^η : Πως κρίνετε τη συνένωση που εφαρμόστηκε στο δήμο σας;

Πίνακας 4-25: Αξιολόγηση της συνένωση που εφαρμόστηκε στο δήμο

	Συχνότητα f_i	Σχετική Συχνότητα F_i	Σχετική Συχνότητα %
Είναι σωστή	11	0,46	46%
Δεν είναι σωστή	13	0,54	54%
ΔΞ/ΔΑ	0	0	0%
Σύνολο	24	1	100%

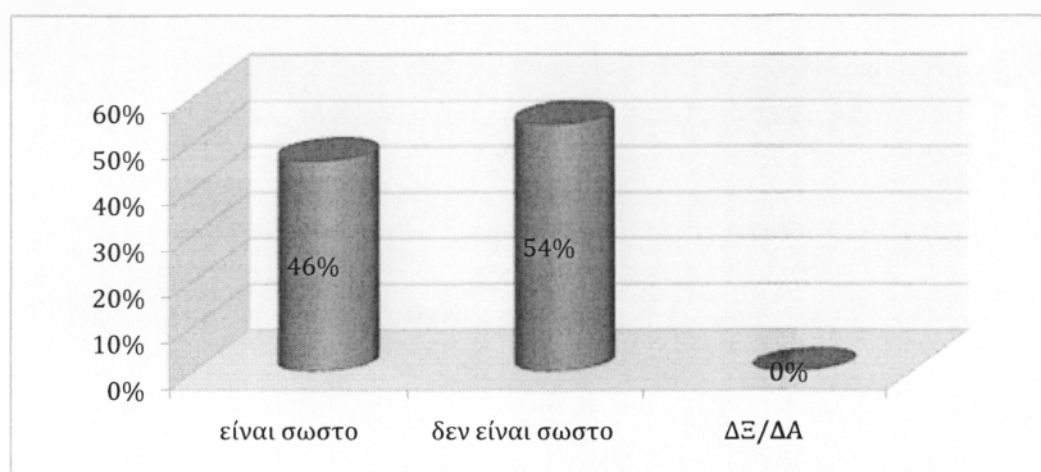

Γράφημα 4-20: Αξιολόγηση της συνένωση που εφαρμόστηκε στον δήμο

Στην ερώτηση που έγινε στους αιρετούς του Δήμου Πλατανιά για την συνένωση που εφαρμόστηκε στο δήμο τους, το μεγαλύτερο ποσοστό (54%) πιστεύει ότι είναι σωστή. Αντιρρήσεις εκφράζει το 46% των αιρετών.

Ερώτηση 25^η: Θεωρούν οι αιρετοί εφικτό να εφαρμοσθούν οι αρμοδιότητες που προβλέπονται για τους νησιωτικούς δήμους;

Πίνακας 4-26: Αρμοδιότητες νησιωτικών δήμων

	Συχνότητα fi	Σχετική Συχνότητα Fi	Σχετική Συχνότητα % Fi%
Ναι	19	0,79	79%
Όχι	2	0,084	8,4%
Δξ/Δα	2	0,084	8,4%
Αναπάντητα	1	0,042	4,2%
Σύνολο	24	1	100%

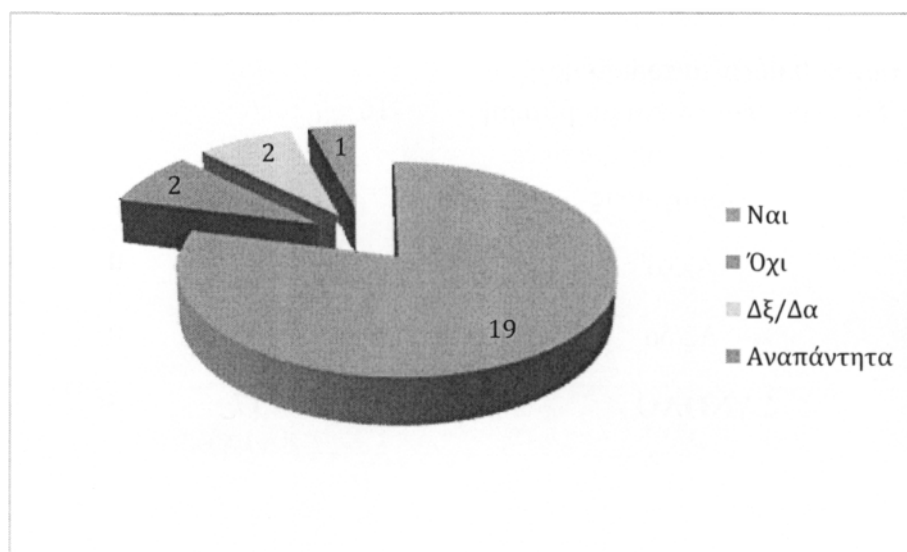

Γράφημα 4-21: Εφαρμογή αρμοδιοτήτων στους νησιωτικούς δήμους

Οι αιρετοί του Δήμου Πλατανιά στην πλειοψηφία τους (79%) δείχνουν αισιόδοξοι για την εφαρμογή των αρμοδιοτήτων που προβλέπονται για τους νησιωτικούς δήμους. Ένα μικρό ποσοστό όμως (8%) πιστεύει ότι δεν μπορούν να εφαρμοστούν οι προβλεπόμενες αρμοδιότητες σε νησιωτικούς δήμους.

Ερώτηση 26^η : Ποια από τα παρακάτω θεωρείτε ότι πρέπει να περιλαμβάνει ένα αποτελεσματικό αποκεντρωμένο σύστημα διοίκησης;

Πίνακας 4-27: Αποκεντρωμένο σύστημα διοίκησης

Χ	Ψ	ΕΠΙΛΟΓΕΣ			ΣΥΝΟΛΟ
		ΝΑΙ	ΟΧΙ	ΔΞ/ΔΑ	
	Περιορισμένος ρόλος του κεντρικού κράτους	17	6	1	24
	Τροποποίηση του φορολογικού συστήματος με δυνατότητα αυτόνομης επιβολής και είσπραξης φόρων από τα τρία επίπεδα διοίκησης	17	5	1	23
	Σημαντική οικονομική αυτονομία των βαθμίδων αυτοδιοίκησης, με δικά τους έσοδα και μικρότερη εξάρτηση από τις κρατικές επιχορηγήσεις	16	6	1	23
	Άλλο	1	0	0	1
	Δξ/δα	0	0	0	0
	ΣΥΝΟΛΟ	51	17	3	71

Το πρόγραμμα «Καλλικράτης» συστάθηκε με το όραμα να ενισχυθεί η αποκεντρωμένη διοίκηση. Αυτό κατά τους αιρετούς του Δήμου Πλατανιά προϋποθέτει κατά κύριο λόγο να περιοριστεί ο ρόλος του κεντρικού κράτους αλλά και να τροποποιηθεί το φορολογικό σύστημα με δυνατότητα αυτόνομης επιβολής και είσπραξης φόρων από τα τρία επίπεδα διοίκησης.

Ερώτηση 27^η : Τι απαιτείται κατά τη γνώμη σας για να εδραιωθεί ένας αποτελεσματικός διοικητικός μηχανισμός στην Α' βάρθμια αυτοδιοίκηση;

Πίνακας 4-28: Αποτελεσματικός διοικητικός μηχανισμός στην περιφέρεια.

	Συχνότητα fi	Σχετική Συχνότητα Fi	Σχετική Συχνότητα % Fi%
Εξειδικευμένο και επαρκές προσωπικό	20	0,235	23,5%
Κατάρτιση του προσωπικού	16	0,187	18,7%
Ικανότητες, γνώση και εμπειρία των αιρετών σε θέματα διοίκησης και προγραμματισμού	19	0,224	22,4%
Πολιτική βούληση των αιρετών	14	0,165	16,5%
Έγκαιρη νομοθετική ρύθμιση από το κράτος και κωδικοποίηση της νομοθεσίας	15	0,177	17,7%
Άλλο	1	0,012	1,2%
Δξ/Δα	0	0	0%
Σύνολο	85	1	100%

Για να εδραιωθεί ένας αποτελεσματικός διοικητικός μηχανισμός στην Α' βάρθμια αυτοδιοίκηση, απαιτείται εξειδικευμένο και επαρκές προσωπικό (23%), ικανότητες, γνώση και εμπειρία των αιρετών σε θέματα διοίκησης και προγραμματισμού (22%), κατάρτιση του προσωπικού (19%), έγκαιρη νομοθετική ρύθμιση από το κράτος και κωδικοποίηση της νομοθεσίας (18%), αξιοσημείωτο είναι ότι πολιτική βούληση από τους ίδιους απάντησε ότι χρειάζεται το 17%.

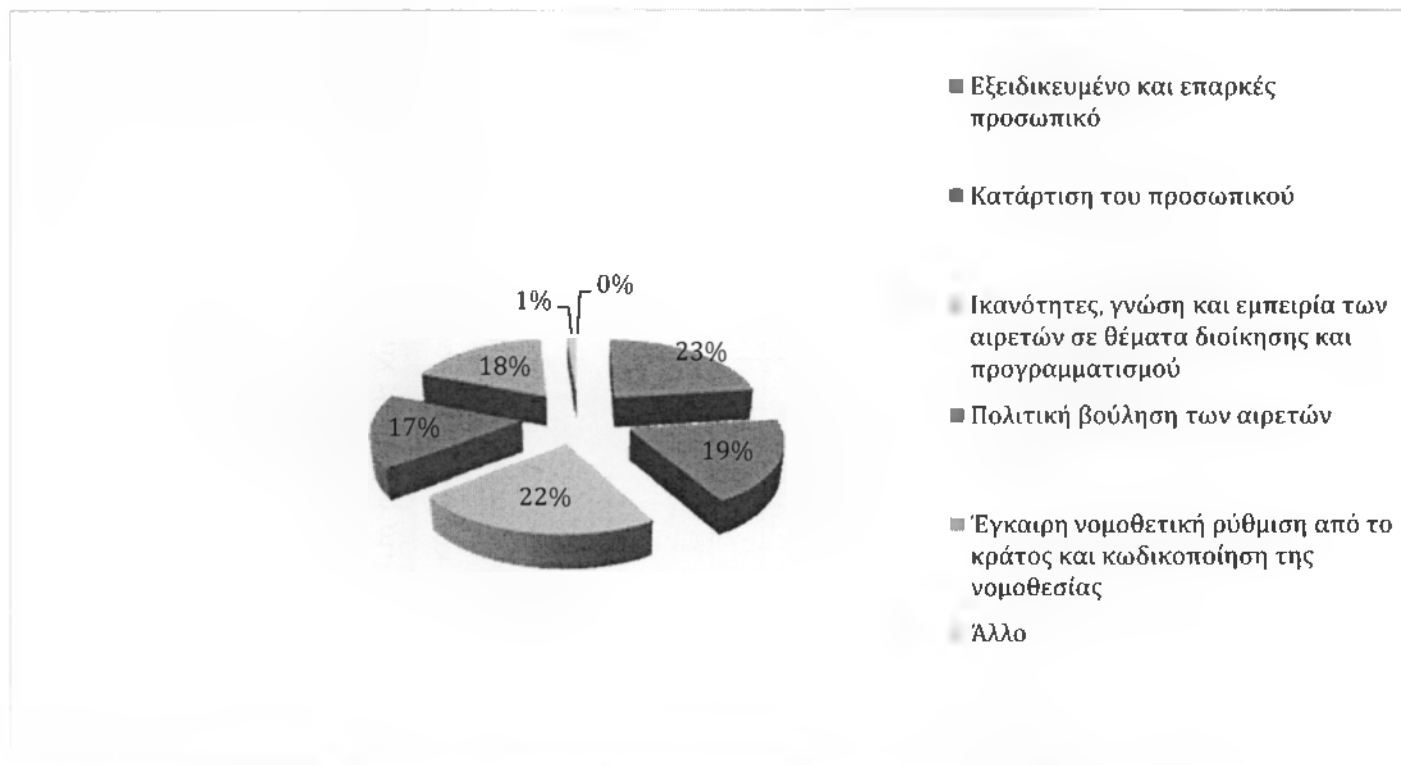

Γράφημα 4-22: Εδραίωση αποτελεσματικού διοικητικού μηχανισμού στην Α βάρθμια αυτοδιοίκηση

Ερώτηση 28^η: Θεωρείτε ότι το δημοτικό συμβούλιο είναι έτοιμο να ανταποκριθεί στην άσκηση των διευρυμένων αρμοδιοτήτων, ή χρειάζεται περίοδο προσαρμογής;

Πίνακας 4-29: Ετοιμότητα δημοτικού συμβουλίου

	Συχνότητα fi	Σχετική Συχνότητα Fi	Σχετική Συχνότητα % Fi%
Είναι έτοιμο	7	0,292	29,2%
Χρειάζεται περίοδο προσαρμογής	14	0,583	58,3%
ΔΞ/ΔΑ	- 3	0,125	12,5%
Σύνολο	24	1	100%

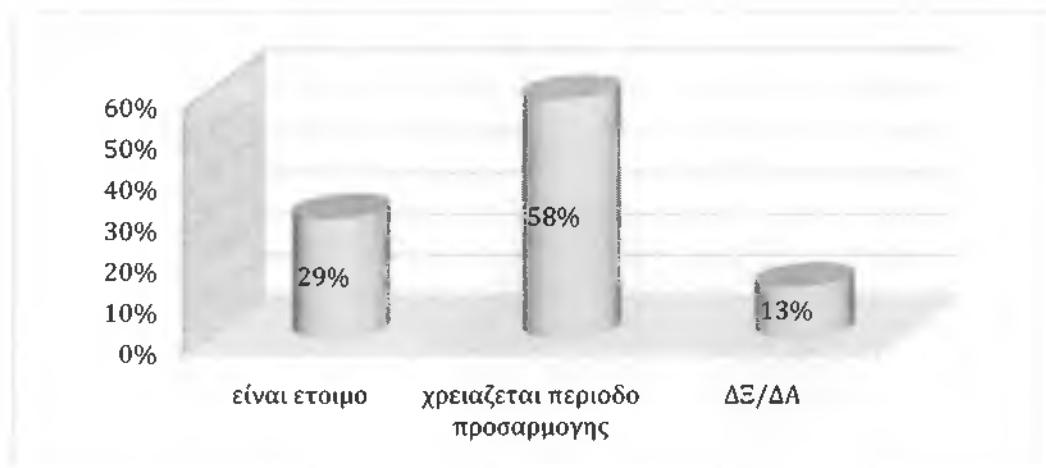

Γράφημα 4-23: Ανταπόκριση του δημοτικού συμβουλίου στις διευρυμένες αρμοδιότητες

Στο γράφημα 4.23 απεικονίζεται η άποψη των αιρετών ως προς την ετοιμότητα του Διοικητικού Συμβουλίου. Το μεγαλύτερο ποσοστό των αιρετών (58%) πιστεύουν ότι το δημοτικό συμβούλιο δεν είναι έτοιμο να ανταποκριθεί στην άσκηση των διευρυμένων αρμοδιοτήτων και ότι χρειάζεται περίοδο προσαρμογής, αντίθετη γνώμη εκφράζει το 29% που θεωρεί ότι το Δ.Σ είναι ήδη έτοιμο να ανταποκριθεί στις υψηλές απαιτήσεις.

Ερώτηση 29^η : Πόσο εκτιμάτε ότι θα διαρκέσει η αρχική περίοδος προσαρμογής μέχρις ότου ομαλοποιηθεί η λειτουργία του δήμου;

Πίνακας 4-30: Περίοδος ομαλοποίησης της λειτουργίας του δήμου

Χρονικό διάστημα	Συχνότητα fi	Σχετική Συχνότητα Fi	Σχετική Συχνότητα % Fi%
Έξι μήνες	7	0,292	29,2%
Ένα έτος	5	0,208	20,8%
Ενάμιση έτος	4	0,167	16,7%
Δύο έτη	5	0,208	20,8%
Περισσότερο από δύο έτη	1	0,042	4,2%
Δξ/Δα	2	0,083	8,3%
Σύνολο	24	1	100%

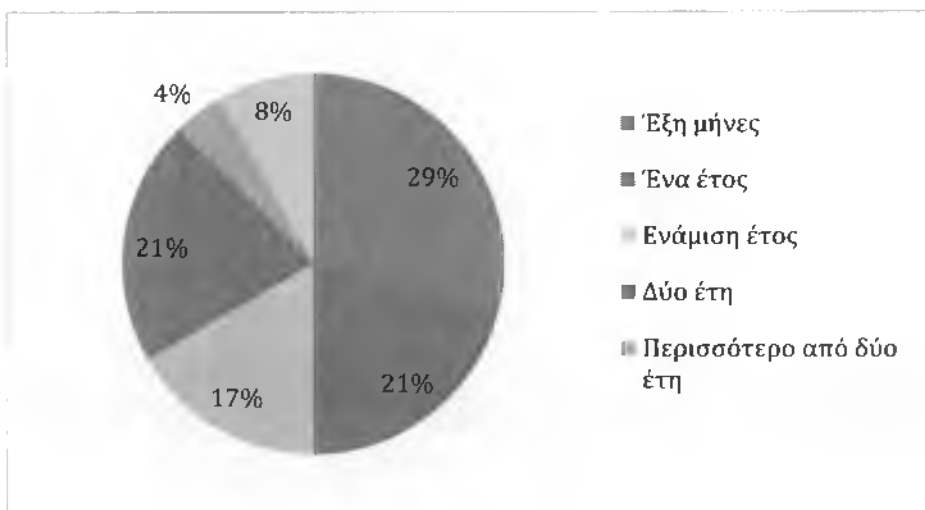

Γράφημα 4-24: Περίοδος προσαρμογής του Δ.Σ

Από το γράφημα 4.24 παρατηρούμε ότι οι περισσότεροι αιρετοί πιστεύουν ότι η περίοδος προσαρμογής του Δ.Σ θα διαρκέσει 6 μήνες. Το 21% πιστεύει ότι θα διαρκέσει ένα έτος, το ίδιο ποσοστό πιστεύει ότι το Δ.Σ θα είναι έτοιμο σε δύο έτη, το 4% εκτιμά ότι η περίοδος αυτή θα ξεπεράσει τα δύο χρόνια.

Ερώτηση 30^η: Θεωρείτε ότι το δημοτικό συμβούλιο στο δήμο σας διαθέτει τις ικανότητες και την πολιτική βούληση για να ανταποκριθεί με επιτυχία στην πρόκληση εφαρμογής του νέου θεσμού και επίτευξης των στόχων του;

Πίνακας 4-31: Ικανότητες και πολιτική βούληση Δ.Σ

	Συχνότητα fi	Σχετική Συχνότητα Fi	Σχετική Συχνότητα % Fi%
Ναι	13	0,542	54,2%
Όχι	8	0,333	33,3%
Δξ/Δα	3	0,125	12,5%
Σύνολο	24	1	100%

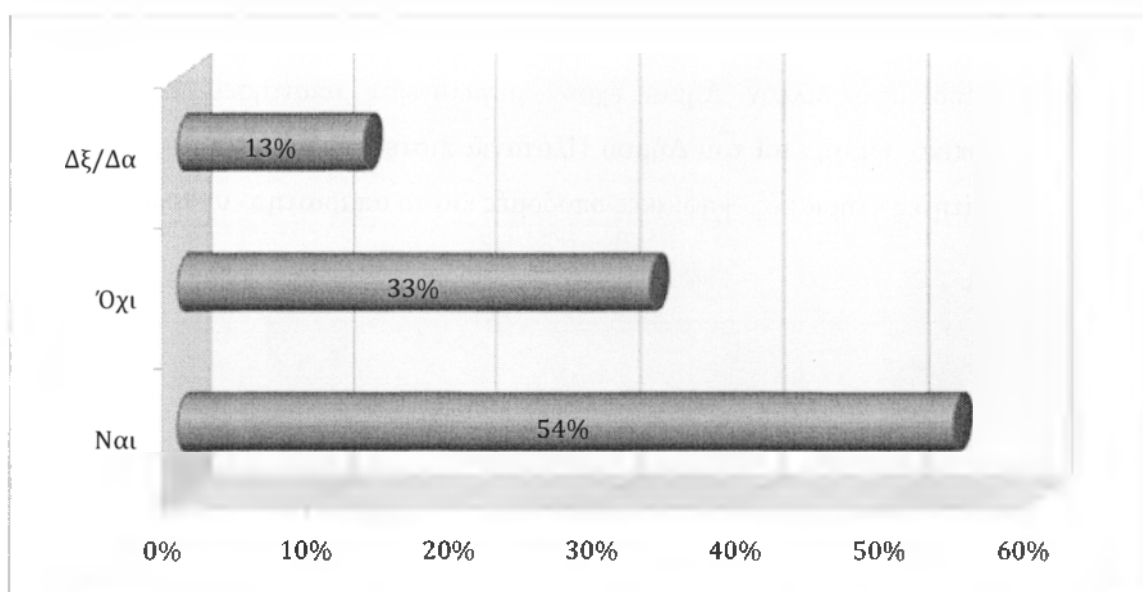

Γράφημα 4-25: Αξιολόγηση των Ικανοτήτων του Δ.Σ.

Η πλειοψηφία των αιρετών (54%) θεωρεί ότι τα άτομα που απαρτίζουν το Διοικητικό Συμβούλιο είναι ικανά και διαθέτουν την πολιτική βούληση που απαιτείται ώστε να εφαρμόσουν το νέο θεσμικό πλαίσιο. Αντίθετη γνώμη εκφράζει το 33% των αιρετών του Δήμου που υποστηρίζουν ότι το Δ.Σ δεν είναι ικανό να ανταποκριθεί στις απαιτήσεις.

Ερώτηση 31^η: Θεωρείτε ότι υπάρχει στο δήμο σας επάρκεια ή/και καταλληλότητα στους παρακάτω πόρους;

Πίνακας 4-32: Επάρκεια πόρων

X	Ψ	ΕΠΙΛΟΓΕΣ			ΣΥΝΟΛΟ
		ΝΑΙ	ΟΧΙ	ΔΞ/ΔΑ	
Π Ο Ρ Ο Ι	Κτιριακές υποδομές	7	17	0	24
	Ψηφιακές υποδομές	8	15	0	23
	Ανθρώπινο δυναμικό	4	20	0	24
ΣΥΝΟΛΟ		19	52	0	71

Οι διευρημένοι πλέον Δήμοι έχουν μεγαλύτερες απαιτήσεις σε υποδομές και προσωπικό. Οι αιρετοί του Δήμου Πλατανιά πιστεύουν ότι ο Δήμος δεν διαθέτει τις απαραίτητες κτιριακές, ψηφιακές υποδομές και το απαραίτητο ανθρώπινο δυναμικό.

Ερώτηση 32^η: Θεωρείτε ότι απαιτείται εκπαίδευση των στελεχών του δήμου σας σε στρατηγικά θέματα ανάπτυξης, προγραμματισμού και διοίκησης;

Πίνακας 4-33: Εκπαίδευση στελεχών του δήμου

	Συχνότητα f_i	Σχετική Συχνότητα F_i	Σχετική Συχνότητα % $F_i\%$
ΝΑΙ	22	0,92	92%
ΟΧΙ	1	0,04	4%
ΔΞ/ΔΑ	1	0,04	4%
ΣΥΝΟΛΟ	24	1	100%

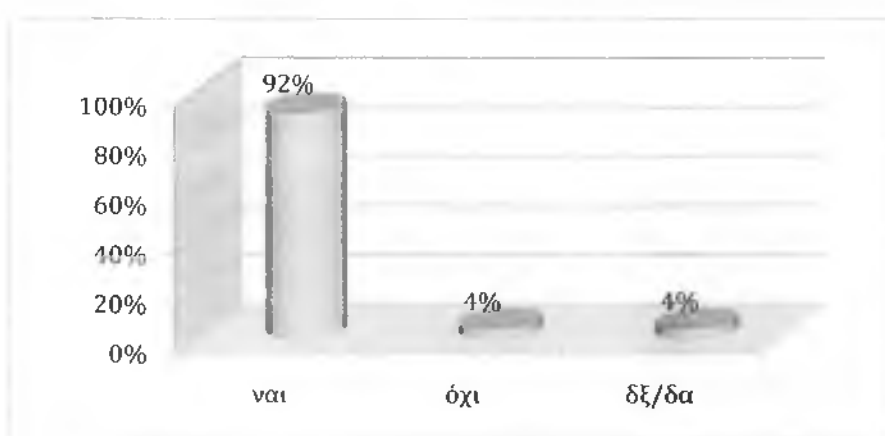

Γράφημα 4-26: Εκπαίδευση στελεχών του δήμου σε στρατηγικά θέματα

Οι απαντήσεις στην ερώτηση αυτή μας δείχνουν ότι η συντριπτική πλειοψηφία των αιρετών (92%) πιστεύουν ότι απαιτείται εκπαίδευση των στελεχών του Δήμου σε στρατηγικά θέματα ανάπτυξης, προγραμματισμού και διοίκησης.

Ερώτηση 33^η: Θεωρείτε ότι θα υπάρξει αποτελεσματική συνεργασία των δημοτικών και τοπικών κοινοτήτων με το δημοτικό συμβούλιο στο δήμο σας;

Πίνακας 4-34: Συνεργασία δημοτικών & τοπικών συμβουλίων με το δημοτικό συμβούλιο

	Συχνότητα f_i	Σχετική Συχνότητα F_i	Σχετική Συχνότητα % $F_i\%$
ΝΑΙ	15	0.62	62,5%
ΟΧΙ	6	0,25	25%
ΔΞ/ΔΑ	3	0,125	12,5%
ΣΥΝΟΛΟ	24	1	100%

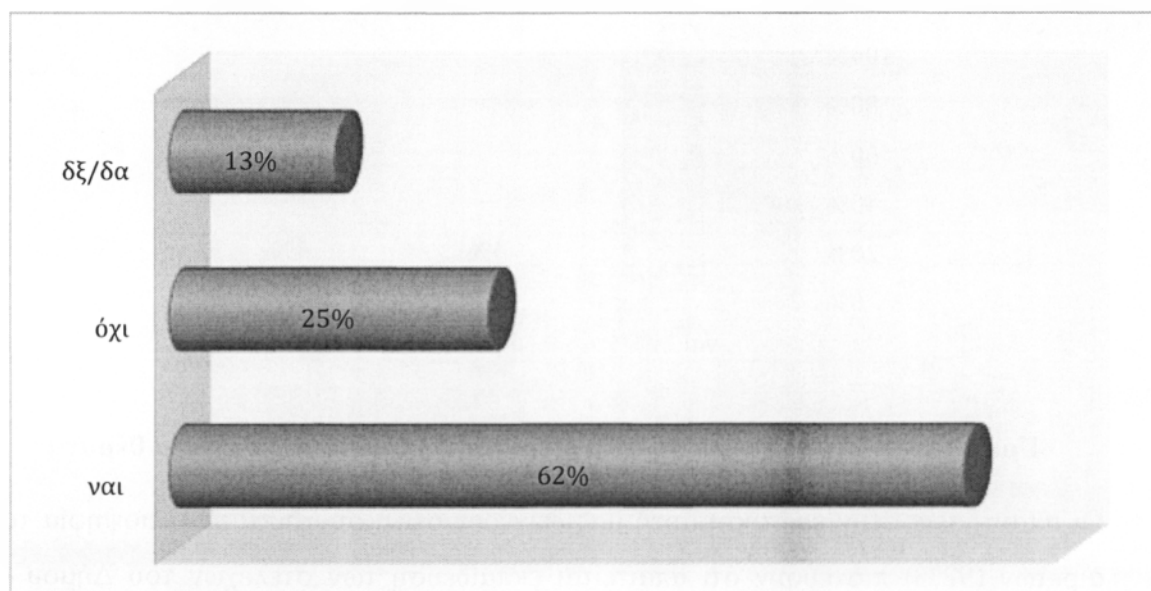

Γράφημα 4-27: Συνεργασία δημοτικών & τοπικών συμβουλίων με το δημοτικό συμβούλιο

Το μεγαλύτερο ποσοστό των αιρετών (62%) θεωρεί ότι θα υπάρξει αποτελεσματική συνεργασία των δημοτικών και τοπικών κοινοτήτων με το δημοτικό συμβούλιο για την καλύτερη διοίκηση του νέου Δήμου, αντίθετα ένα 25% πιστεύει ότι δεν θα υπάρξει, τέλος το 13% δεν εκφράζει άποψη.

Ερώτηση 34^η: Ποια θεωρείτε ως τα κρίσιμα ζητήματα της περιοχής σας τα οποία θα πρέπει να αντιμετωπισθούν κατά προτεραιότητα;

Πίνακας 4-35: Κρίσιμα ζητήματα για τους αιρετούς

X \ ψ	ψ	ΕΠΙΛΟΓΕΣ									Σύνολο
		1η	2η	3η	4η	5η	6η	7η	8η	9η	
Π Ρ Ο Β Λ Η Μ Α Τ Α	Διαχείριση απορριμμάτων	3	6	4	2	5	3	0	0	1	24
	Διαχείριση υδάτινων πόρων	8	5	2	0	6	1	1	0	1	24
	Πολεοδομικός σχεδιασμός	3	3	4	6	0	5	1	0	0	22
	Βασικές τεχνικές υποδομές	6	1	6	3	4	2	1	0	0	23
	Βασικές κοινωνικές υποδομές	2	8	3	5	1	2	1	0	0	22
	Αδειοδοτήσεις καταστημάτων	1	0	1	2	1	4	9	3	0	21
	Χαμηλή επιχειρηματικότητα	0	0	0	2	0	3	7	8	1	21
	Ανεργία	0	1	3	3	3	1	1	7	2	21
Υποτονικότητα παραγωγικών συντελεστών	1	0	1	0	3	1	0	3	12	21	
Σύνολο		28	22	20	16	13	11	5	0		178

Σε ότι αφορά τα κρίσιμα ζητήματα που πρέπει να αντιμετωπισθούν κατά προτεραιότητα, οι αιρετοί του Δήμου Πλατανιά πιστεύουν ότι ως πρώτη προτεραιότητα πρέπει να διαχειριστούν σωστά τους υδάτινους πόρους. Μετά να οργανώσουν τις βασικές κοινωνικές υποδομές. Τρίτη προτεραιότητα είναι η βελτίωση των τεχνικών υποδομών και τέταρτη είναι η βελτίωση του πολεοδομικού σχεδιασμού.

Ερώτηση 35^η: Ποιες προτεραιότητες θα πρέπει να θέσει το Δημοτικό Συμβούλιο στα θέματα διαχείρισης των απορριμμάτων;

Πίνακας 4-36: Προτεραιότητες στα θέματα διαχείρισης των απορριμμάτων

X \ Ψ		ΕΠΙΛΟΓΕΣ							Σύνολο
		1η	2 ^η	3η	4 ^η	5η	6η	7η	
Π Ρ Ο Τ Ε Ρ Α Ι Ο Τ Η Τ Ε Σ	Διαλογή στην πηγή και προώθηση προγραμμάτων ανακύκλωσης	9	7	3	0	3	0	1	23
	Κλείσιμο και αποκατάσταση Χώρων Ανεξέλεγκτης Διάθεσης Απορριμμάτων (ΧΑΔΑ)	8	8	1	2	1	0	2	23
	Εξεύρεση χώρων για τη δημιουργία μονάδων επεξεργασίας και τελικής διάθεσης υπολειμμάτων	4	5	4	2	3	1	3	22
	Κατασκευή ΧΥΤΥ	1	1	3	8	3	2	3	21
	Δημιουργία σταθμών μεταφόρτωσης απορριμμάτων	1	1	6	3	5	4	2	22
	Κατασκευή μονάδας καύσης απορριμμάτων	0	0	2	4	4	7	4	21
	Κατασκευή μονάδας λιπασματοποίησης	0	2	3	1	2	8	6	22
	Άλλο	0	0	0	1	0	0	0	1
	Δξ/δα	0	0	0	0	0	0	0	0
Σύνολο		23	24	22	21	21	22	21	154

Όσο αφορά τις προτεραιότητες που θα πρέπει να θέσει το Δημοτικό Συμβούλιο στα θέματα διαχείρισης των απορριμμάτων, οι αιρετοί θεωρούν βασική προτεραιότητα την διαλογή στην πηγή και την δημιουργία προγραμμάτων ανακύκλωσης. Δεύτερη

προτεραιότητα θεωρούν πως πρέπει να γίνει κλείσιμο και αποκατάσταση Χώρων Ανεξέλεγκτης Διάθεσης Απορριμμάτων (ΧΑΔΑ), τρίτη προτεραιότητα είναι δημιουργία σταθμών μεταφόρτωσης των απορριμμάτων. Τέλος τέταρτη προτεραιότητα είναι η κατασκευή Χ.Υ.Τ.Υ.

Ερώτηση 36^η: Ποιές προτεραιότητες θα πρέπει να θέσει το Δημοτικό Συμβούλιο στα θέματα διαχείρισης των υδάτινων πόρων;

Πίνακας 4-37: Προτεραιότητες στα θέματα διαχείρισης των υδάτινων πόρων

X \ Ψ		ΕΠΙΛΟΓΕΣ							Σύνολο
		1η	2η	3η	4η	5η	6η	7η	
Π	Μείωση των αντλήσεων του υπόγειου νερού	5	2	6	2	5	3	0	23
Ρ									
Ο	Εξοικονόμηση νερού άρδευσης	3	9	4	1	4	1	0	22
Τ									
Α	Καταμέτρηση όλων των χρήσεων του νερού	2	4	5	6	3	2	0	22
Ι									
Ρ	Έργα αξιοποίησης των υδατικών πόρων με γεωτρήσεις/φράγματα	11	4	0	4	1	3	0	23
Ε									
Ο	Καταγραφή χρήσεων και ζήτησης νερού	2	1	3	8	3	5	0	22
Τ									
Η	Μείωση της ρύπανσης των νερών	0	3	5	1	6	8	0	23
Τ	Άλλο	1	0	0	0	0	0	0	1
Ε	Δξ/δα	0	0	0	0	0	0	0	0
Σ									
Σύνολο		24	23	23	22	22	22	0	136

Όσο αφορά τις προτεραιότητες που θα πρέπει να θέσει το Δήμος Πλατανιά στα θέματα διαχείρισης των υδάτινων πόρων, οι αιρετοί θεωρούν σαν πρώτη προτεραιότητα την κατασκευή έργων αξιοποίησης των υδατικών πόρων με γεωτρήσεις και φράγματα, δεύτερη προτεραιότητα την εξοικονόμηση του νερού άρδευσης, ως τρίτη προτεραιότητα την μείωση των αντλήσεων του υπόγειου νερού και σαν τέταρτη προτεραιότητα είναι η καταγραφή χρήσεων και ζήτησης νερού.

Ερώτηση 37^η: Ποια μέτρα θεωρείτε σημαντικά για τη βελτίωση του επιχειρηματικού περιβάλλοντος, την τόνωση του ιδιωτικού τομέα και της επιχειρηματικότητας στο δήμο σας;

Πίνακας 4-38: Μέτρα για τη βελτίωση του επιχειρηματικού περιβάλλοντος

	Συχνότητα f_i	Σχετική Συχνότητα F_i	Σχετική Συχνότητα F_i
Τη μείωση του παραεμπορίου και της παραοικονομίας	17	0,415	41,5%
Τη δημιουργία επιχειρησιακών πάρκων	11	0,268	26,8%
Τη βελτίωση της εμπορικής πολεοδομίας στα αστικά κέντρα	12	0,293	29,3%
Άλλο	0	0	0%
Δξ/Δα	1	0,024	2,4%
Σύνολο	41	1	100%

Η ενίσχυση της επιχειρηματικότητας στο Δήμο Πλατανιά αποτελεί επιτακτική ανάγκη για την τόνωση της αγοράς της περιοχής. Για τη βελτίωση του επιχειρηματικού περιβάλλοντος οι αιρετοί προτείνουν να παρθούν μέτρα για την μείωση του παραεμπορίου και της παραοικονομίας (42%), την δημιουργία επιχειρηματικών πάρκων (27%) και τη βελτίωση της εμπορικής πολεοδομίας στα αστικά κέντρα (29%).

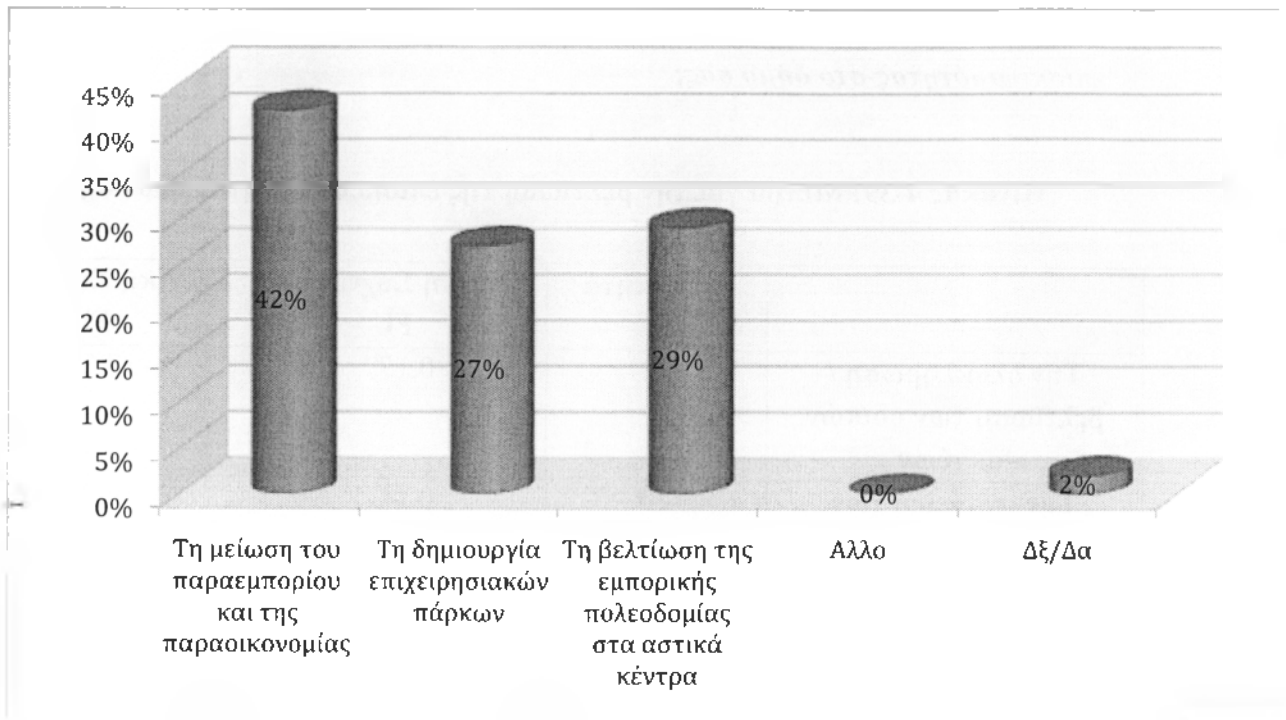

Γράφημα 4-28: Μέτρα ενίσχυσης της επιχειρηματικότητας

Ερώτηση 38^η: Ποια μέτρα θεωρείτε σημαντικά για την βελτίωση της επισκεψιμότητας στο δήμο σας;

Πίνακας 4-39: Μέτρα για την βελτίωση της επισκεψιμότητας στον δήμο

	Συχνότητα f_i	Σχετική Συχνότητα F_i	Σχετική Συχνότητα F_i
Την ολοκλήρωση / βελτίωση των οδικών δικτύων	22	0,177	17,7%
Την ανάδειξη των πολιτιστικών πόρων	20	0,162	16,2%
Την προώθηση ήπιων μορφών τουρισμού	18	0,145	14,5%
Τη βελτίωση του κυκλοφοριακού προβλήματος στα αστικά κέντρα	14	0,113	11,3%
Τη βελτίωση της σήμανσης & πληροφόρησης για τους επισκέπτες	17	0,137	13,7%
Τη βελτίωση της καθαριότητας και της εικόνας των αστικών κέντρων	17	0,137	13,7%
Το επίπεδο των ηλεκτρονικών επικοινωνιών και της ηλεκτρονικής πληροφόρησης συνολικά σε τοπικό επίπεδο	14	0,113	11,3%
Άλλο	2	0,016	1,6%
ΔΞ/δα	0	0	0%
Σύνολο	124	1	100%

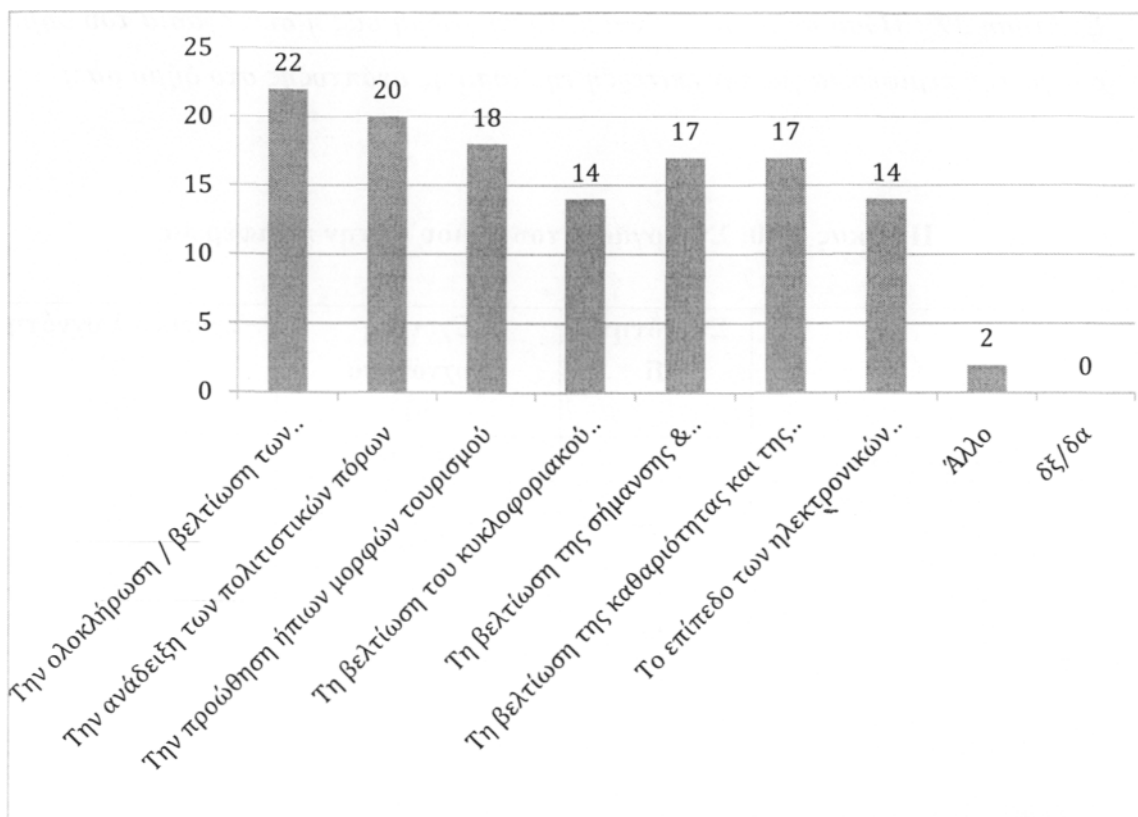

Γράφημα 4-29: Μέτρα για την βελτίωση επισκεψιμότητας

Τα μέτρα που θεωρούν οι αιρετοί πιο σημαντικά είναι η ολοκλήρωση/ βελτίωση των οδικών δικτύων (18%), η ανάδειξη των πολιτιστικών πόρων (16%), η προώθηση ήπιων μορφών τουρισμού (15%), η βελτίωση της σήμανσης & πληροφόρησης για τους επισκέπτες (14%) και η βελτίωση της καθαριότητας του Δήμου (14%).

Ερώτηση 39^η: Πόσο σημαντική είναι κατά τη γνώμη σας η συνεργασία του δήμου σας με την περιφέρεια για την επίτευξη της τοπικής ανάπτυξης στο δήμο σας;

Πίνακας 4-40: Συνεργασία του δήμου με την περιφέρεια

	Συχνότητα f_i	Σχετική Συχνότητα F_i	Σχετική Συχνότητα % $F_i\%$
Πολύ σημαντική	16	0,666	66,6%
Αρκετά σημαντική	7	0,292	29,2%
Σχετικά σημαντική	1	0,042	4,2%
ΔΞ/Δα	0	0	0%
Σύνολο	24	1	100%

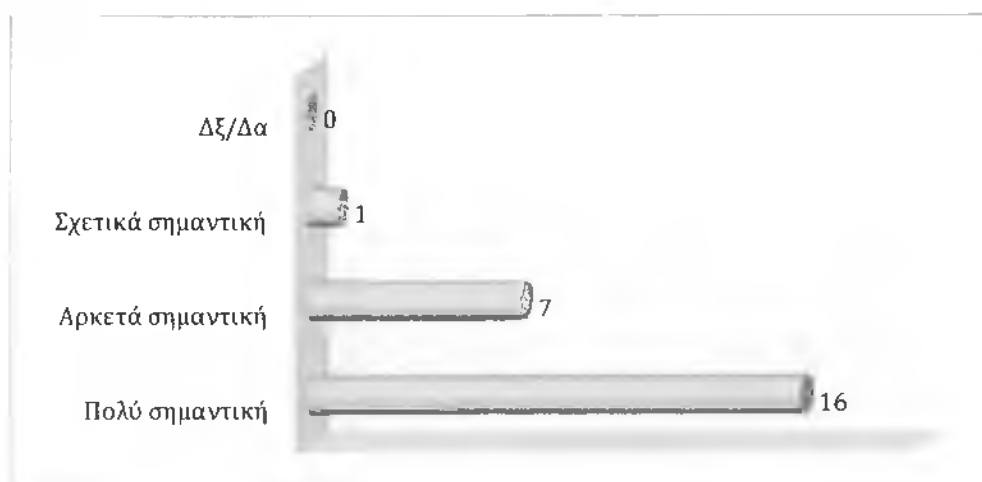

Γράφημα 4-30: Βαθμός σημαντικότητας της συνεργασίας δήμου και περιφέρειας

Το μεγαλύτερο ποσοστό (67%) των αιρετών θεωρεί πολύ σημαντική τη συνεργασία του Δήμου Πλατανιά με την περιφέρεια για την επίτευξη της τοπικής ανάπτυξης στο Δήμο, ένα ποσοστό της τάξης του 29% τη θεωρεί αρκετά σημαντική και μόνο ένα 4% την θεωρεί σχετικά σημαντική.

Ερώτηση 40^η: Θεωρείτε ότι ο δήμος σας θα μπορούσε να μετέχει ως εταίρος σε μια επιχείρηση κοινωνικής οικονομίας προκειμένου να την ενισχύσει;

Πίνακας 4-41: Ο δήμος ως εταίρος σε μια επιχείρηση κοινωνικής οικονομίας

	Συχνότητα f_i	Σχετική Συχνότητα F_i	Σχετική Συχνότητα % $F_i\%$
Ναι	20	0,834	83,4%
Όχι	2	0,083	8,3%
Δξ/Δα	0	0	0%
Αναπάντητα	2	0,083	8,3%
Σύνολο	24	1	100%

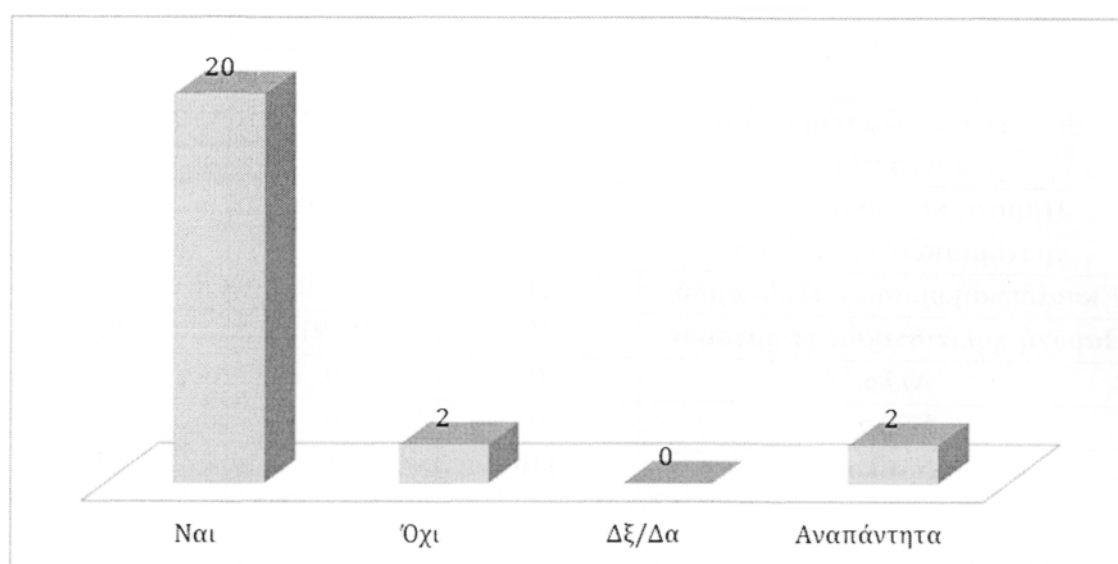

Γράφημα 4-31: Συμμετοχή σε επιχείρηση κοινωνικής οικονομίας

Οι περισσότεροι αιρετοί (83%) πιστεύουν ότι ο Δήμος θα μπορούσε να μετέχει ως εταίρος σε μια επιχείρηση κοινωνικής οικονομίας αντίθετα αρνητικοί σε αυτό το ενδεχόμενο είναι το 8% των αιρετών.

Ερώτηση 41^η: Σε ποιους τομείς θα δραστηριοποιούνταν μια κοινωνική επιχείρηση με συμμετοχή του δήμου σας;

Πίνακας 4-42: Τομείς δραστηριοποίησης του δήμου σε μια κοινωνική επιχείρηση

	Συχνότητα fi	Σχετική Συχνότητα Fi	Σχετική Συχνότητα % Fi%
Συντήρηση εγκαταστάσεων, πράσινο	14	0,128	12,8%
Καθαριότητα, ανακύκλωση	13	0,118	11,8%
Βιοκαλλιέργειες, αγροτική παραγωγή	12	0,109	10,9%
Παραγωγή τοπικών προϊόντων	13	0,118	11,8%
Έργα αξιοποίησης υδάτινων πόρων	12	0,109	10,9%
Εστίαση, catering	4	0,036	3,6%
Βιοτεχνικά εργαστήρια και συνεργεία	6	0,055	5,5%
Παροχή κοινωνικών και προνομιακών υπηρεσιών	15	0,136	13,6%
Εκπαίδευση ομάδων πληθυσμού	11	0,100	10%
Παροχή πολιτιστικών υπηρεσιών	10	0,091	9,1%
Άλλο	0	0	0%
Δξ/Δα	0	0	0%
Σύνολο	110	1	100%

Οι τομείς που θα δραστηριοποιούνταν μια κοινωνική επιχείρηση με συμμετοχή του Δήμου μπορεί να είναι: η παροχή κοινωνικών και προνομιακών υπηρεσιών (14%), η συντήρηση των εγκαταστάσεων (13%), η καθαριότητα – ανακύκλωση (12%) και η παραγωγή τοπικών προϊόντων(12%).

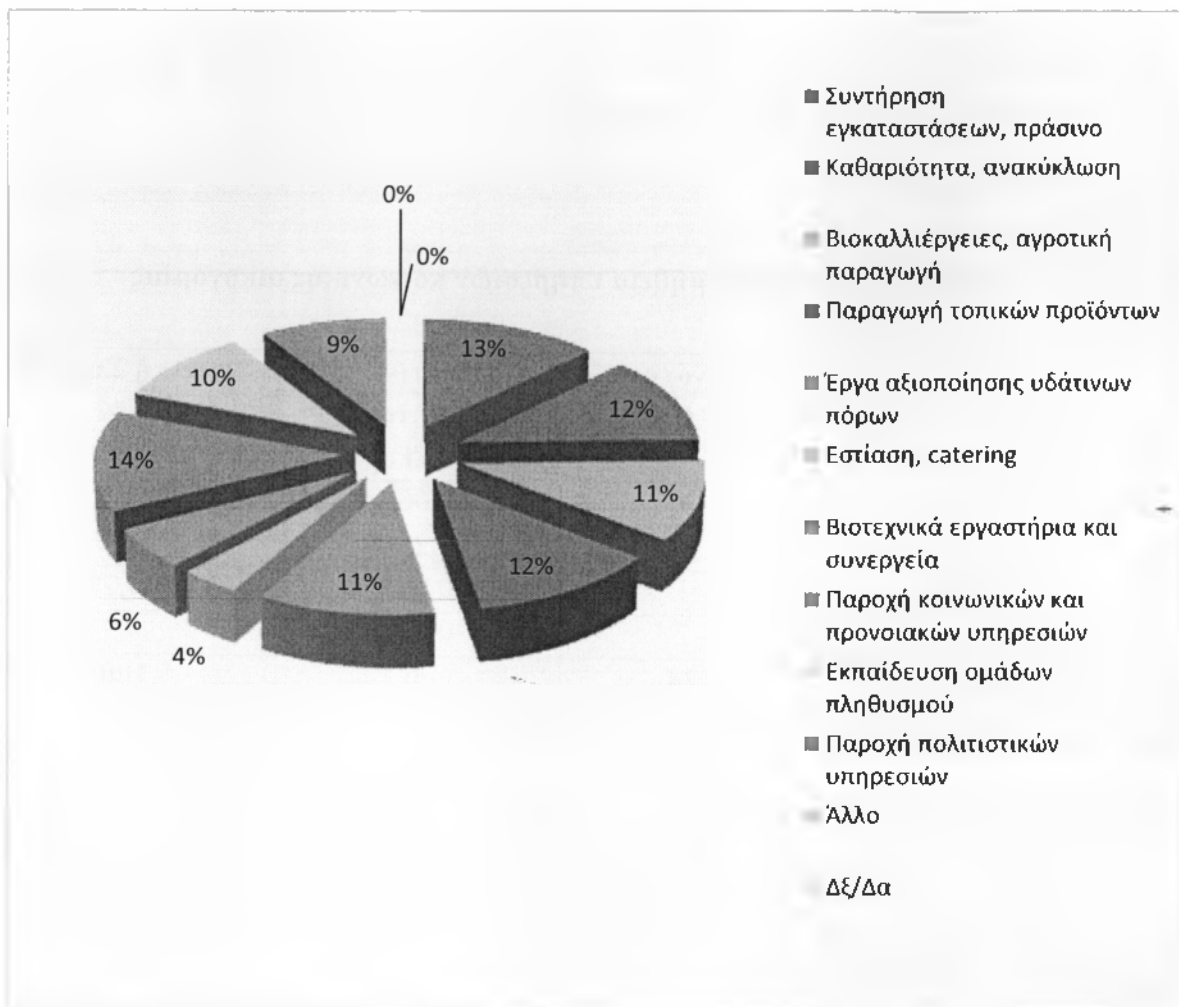

Γράφημα 4-32: Τομείς δραστηριοποίησης μιας κοινωνικής επιχείρησης

Ερώτηση 42^η: Θεωρείτε ότι ο δήμος σας θα μπορούσε να προμηθεύεται υπηρεσίες από επιχειρήσεις κοινωνικής οικονομίας;

Πίνακας 4-43: Προμήθεια υπηρεσιών κοινωνικής οικονομίας

	Συχνότητα f_i	Σχετική Συχνότητα F_i	Σχετική Συχνότητα % $F_i\%$
Ναι	16	0,666	66,6%
Όχι	5	0,208	20,9%
Δξ/Δα	1	0,042	4,2%
Αναπάντητα	2	0,083	8,3%
Σύνολο	24	1	100%

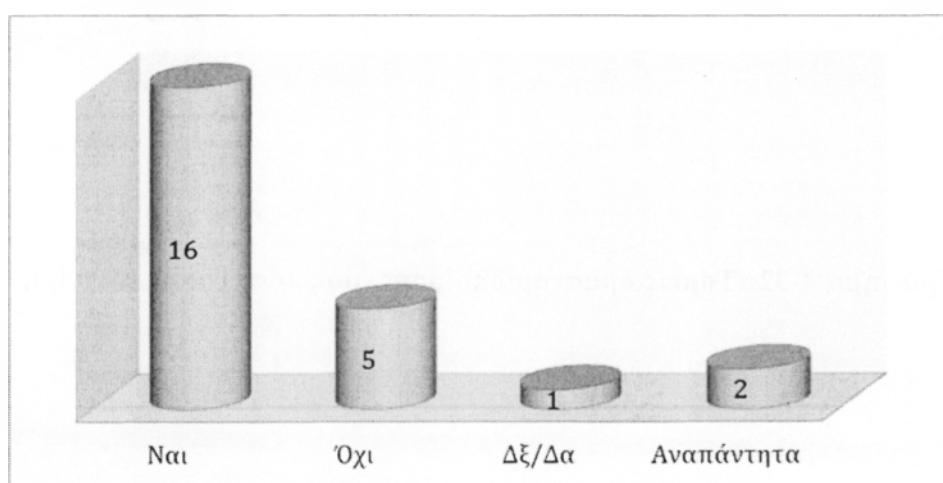

Γράφημα 4-33: Προμήθεια υπηρεσιών από επιχειρήσεις

Το μεγαλύτερο ποσοστό των αιρετών (67%) πιστεύουν ότι ο Δήμος Πλατανιά θα μπορούσε να προμηθεύεται υπηρεσίες από επιχειρήσεις κοινωνικής οικονομίας, ενώ αρνητική στάση κρατά το 21% των αιρετών.

Ερώτηση 43^η: Σε ποιους τομείς θα προμηθευόταν ο δήμος υπηρεσίες;

Πίνακας 4-44: Τομείς προμήθειας του δήμου από μια κοινωνική επιχείρηση

Τομείς	Συχνότητα fi	Σχετική Συχνότητα Fi	Σχετική Συχνότητα % Fi%
Συντήρηση εγκαταστάσεων	9	0,132	13,2%
Συντήρηση πρασίνου	11	0,162	16,2%
Καθαριότητα	14	0,206	20,6%
Ανακύκλωση	16	0,235	23,5%
Υπηρεσίες κοινωνικής πρόνοιας	13	0,191	19,1%
Catering	4	0,058	5,8%
Άλλο	1	0,016	1,6%
Δξ/Δα	0	0	0%
Σύνολο	68	1	100%

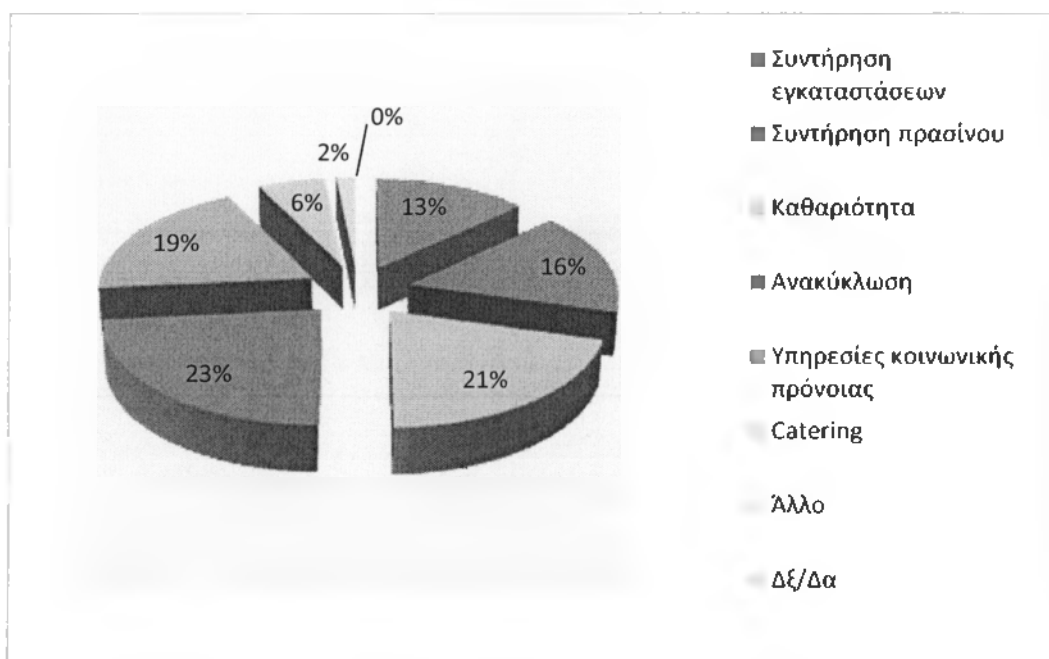

Γράφημα 4-34: Τομείς προμήθειας υπηρεσιών

Σε ότι αφορά τους τομείς που θα μπορούσε ο Δήμος Πλατανιά να προμηθευτεί υπηρεσίες, σύμφωνα με τους αιρετούς αυτοί μπορεί να είναι: η ανακύκλωση (23%), η καθαριότητα (21%), οι υπηρεσίες κοινωνικής πρόνοιας (19%) και η συντήρηση πρασίνου (16%).

Ερώτηση 44^η: Θεωρείτε την αξιοποίηση εθελοντικών υπηρεσιών από τους δήμους;

Πίνακας 4-45: Αξιολόγηση εθελοντικών υπηρεσιών

	Συχνότητα f_i	Σχετική Συχνότητα F_i	Σχετική Συχνότητα % $F_i\%$
Πολύ χρήσιμη	19	0,792	79,2%
Σχετική χρήσιμη	3	0,125	12,5%
Καθόλου χρήσιμη	2	0,083	8,3%
Δξ/Δα	0	0	0%
Σύνολο	24	1	100%

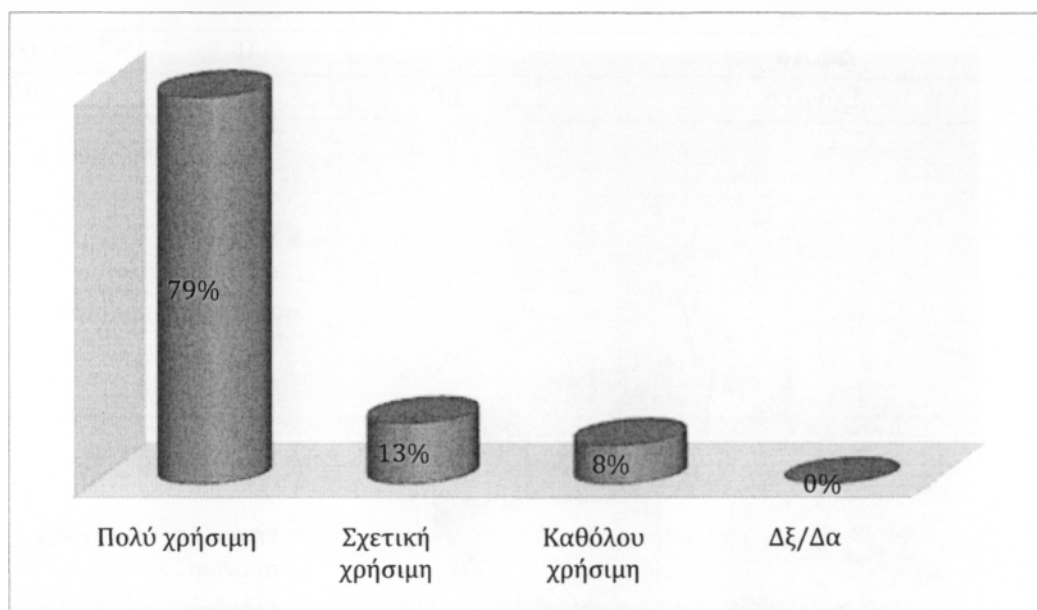

Γράφημα 4-35: Αξιοποίηση εθελοντικών υπηρεσιών

Οι αιρετοί του Δήμου Πλατανιά θεωρούν στην πλειοψηφία τους ότι η αξιοποίηση των εθελοντικών υπηρεσιών από τον Δήμο είναι πολύ χρήσιμη (79%), το 13% πιστεύει ότι είναι σχετικά χρήσιμη και μόνο ένα 8% πιστεύει ότι δεν είναι χρήσιμη.

Ερώτηση 45^η: Σε ποιους τομείς πιστεύετε ότι θα μπορούσαν να αξιοποιηθούν υπηρεσίες εθελοντικών οργανώσεων ή προσώπων;

Πίνακας 4-46: Τομείς αξιοποίησης εθελοντικών υπηρεσιών

Τομείς	Συχνότητα fi	Σχετική Συχνότητα Fi	Σχετική Συχνότητα% Fi%
Πράσινο-Καθαριότητα	19	0,34	34%
Ανακύκλωση	11	0,20	20%
Υπηρεσίες κοινωνικής πρόνοιας	23	0,41	41%
Άλλο	2	0,05	5%
Δξ/Δα	0	0	0%
Σύνολο	55	1	100%

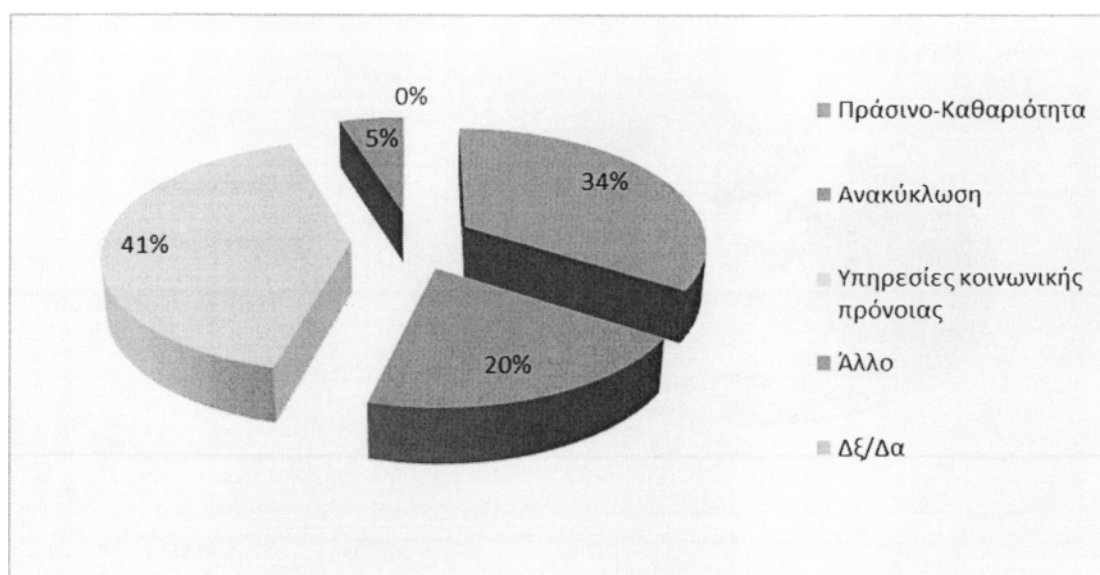

Γράφημα 4-36: Τομείς αξιοποίησης εθελοντικών υπηρεσιών

Σύμφωνα με τους αιρετούς του Δήμου οι τομείς που θα μπορούσαν να αξιοποιηθούν υπηρεσίες εθελοντικών οργανώσεων είναι κατά κύριο λόγο ο τομέας των κοινωνικών υπηρεσιών (41%), του πράσινου – καθαριότητα (34%), και τέλος της ανακύκλωσης (20%).

Ερώτηση 46': Πώς κρίνετε το Ειδικό Πρόγραμμα Εξυγίανσης των Δήμων;

Πίνακας 4-47: Αξιολόγηση του Ειδικού Προγράμματος Εξυγίανσης των Δήμων

	Συχνότητα f_i	Σχετική Συχνότητα F_i	Σχετική Συχνότητα % $F_i\%$
Είναι σωστό	10	0,41	41%
Είναι εν μέρη σωστό	12	0,51	51%
Δεν είναι σωστό	2	0,08	8%
Δξ/Δα	0	0	0%
Σύνολο	24	1	100%

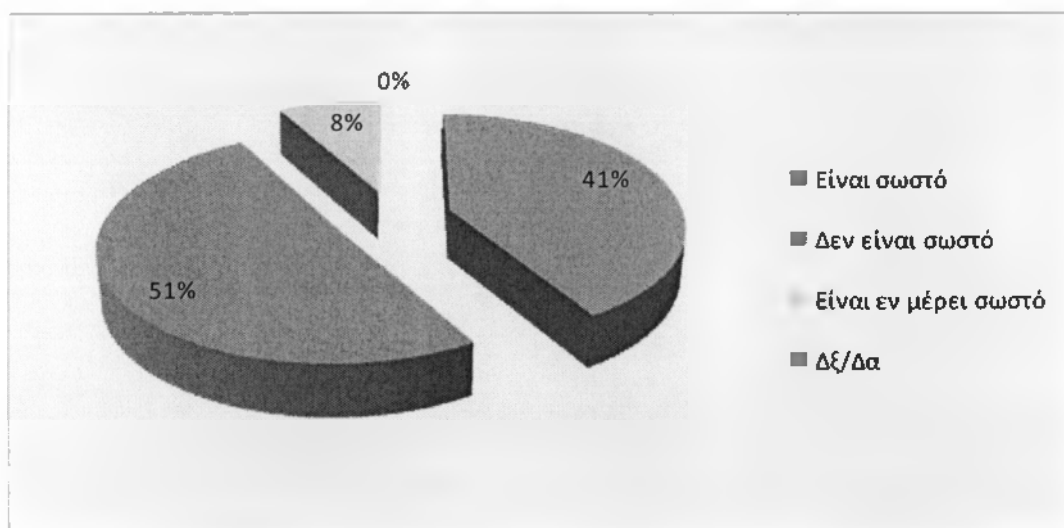

Γράφημα 4-37: Αξιολόγηση του προγράμματος εξυγίανσης

Από το παραπάνω γράφημα μπορούμε να συμπεράνουμε ότι το 51% των αιρετών θεωρεί ότι το Ειδικό Πρόγραμμα Εξυγίανσης των Δήμων δεν είναι σωστό, ένα εξίσου μεγάλο ποσοστό (41%) θεωρεί ότι είναι σωστό ενώ το 8% θεωρεί ότι είναι εν μέρη σωστό.

Ερώτηση 47^η: Ποιές από τις παρακάτω πηγές τοπικών εσόδων θεωρείτε ως τις πιο σημαντικές ή πιο κατάλληλες για τη χρηματοδότηση των τοπικών υπηρεσιών και έργων;

Πίνακας 4-48: Τοπικές πηγές εσόδων

X \ Ψ		ΕΠΙΛΟΓΕΣ							Σύνολο
		1η	2η	3η	4η	5η	6η	7η	
Π Η Γ Ε Σ Ε Σ Ο Δ Ω Ν	Τοπικοί φόροι ακίνητης περιουσίας	4	2	9	3	3	0	0	21
	Τοπικοί φόροι εισοδήματος φυσικών προσώπων	3	3	1	8	4	2	0	21
	Τοπικοί φόροι επί των επιχειρήσεων	6	6	4	4	1	1	0	22
	Ο ΦΠΑ από τις συναλλαγές της τοπικής οικονομίας	8	4	4	4	1	2	0	23
	Λοιποί τοπικοί έμμεσοι φόροι, εκτός του ΦΠΑ	2	4	1	2	11	1	0	2
	Τέλη χρήσης από τους χρήστες των τοπικών υπηρεσιών	1	2	2	0	0	16	0	21
	Δξ/δα	0	0	0	0	0	0	0	0
Σύνολο		24	21	21	21	20	22	0	129

Ο τρόπος χρηματοδότησης της τοπικής αυτοδιοίκησης έχει αλλάξει πλέον και οι αιρετοί του Δήμου θεωρούν ότι ο ΦΠΑ από τις συναλλαγές της τοπικής οικονομίας πρέπει να είναι πρώτης προτεραιότητας, σε δεύτερη προτεραιότητα να είναι οι τοπικοί φόροι στις επιχειρήσεις και τρίτη προτεραιότητα είναι οι τοπικοί φόροι ακίνητης περιουσίας.

Ερώτηση 48^η: Είστε υπέρ της συνεργασίας με τον ιδιωτικό τομέα για την κατασκευή των έργων και την παροχή των υπηρεσιών που εμπíπτουν στις αρμοδιότητες των δήμων;

Πίνακας 4-49: Συνεργασία δήμου με τον ιδιωτικό τομέα

	Συχνότητα fi	Σχετική Συχνότητα Fi	Σχετική Συχνότητα % Fi%
Ναι, υπό προϋποθέσεις	18	0,75	75%
Όχι	6	0,25	25%
Δξ/Δα	0	0	0%
Σύνολο	24	1	100%

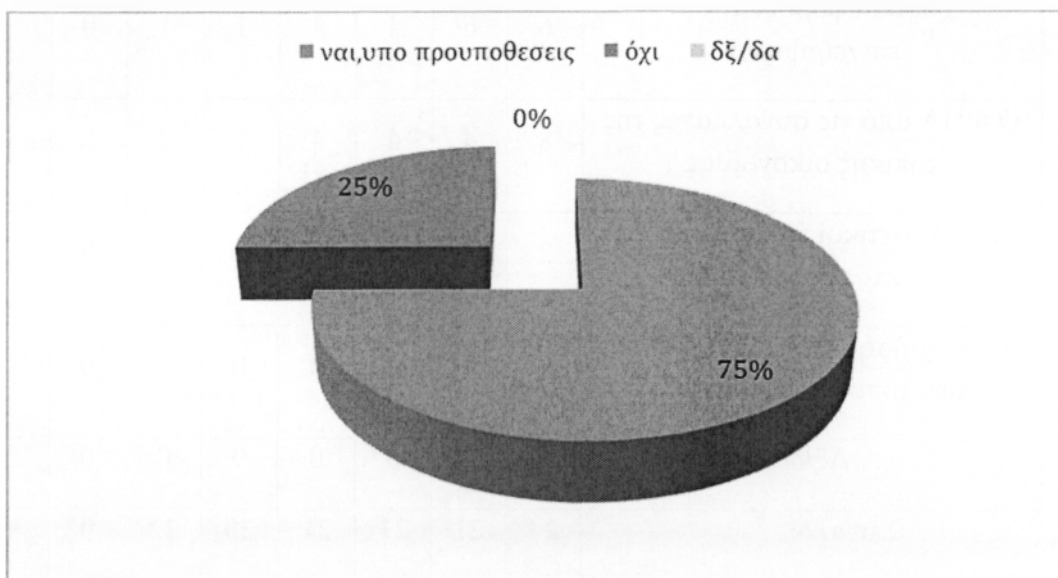

Γράφημα 4-38: Συνεργασία με τον ιδιωτικό τομέα

Η πλειοψηφία των αιρετών (75%) είναι υπέρ της συνεργασίας με τον ιδιωτικό τομέα για την κατασκευή των έργων και την παροχή των υπηρεσιών που εμπíπτουν στις αρμοδιότητες των δήμων, αλλά υπό προϋποθέσεις. Αρνητικό πλήρως είναι το 25% των αιρετών.

Ερώτηση 49^η: Αναφέρατε τις μορφές συνεργασίας με τον ιδιωτικό τομέα με τις οποίες θα συμφωνούσατε:

Πίνακας 4-50: Μορφές συνεργασίας με τον ιδιωτικό τομέα

Μορφές Συνεργασίας	Συχνότητα fi	Σχετική Συχνότητα Fi	Σχετική Συχνότητα % Fi%
Μέσω ΣΔΙΤ για την κατασκευή και λειτουργία μεγάλων έργων υποδομής	17	0,47	47%
Μέσω συμβάσεων παραχώρησης για την παροχή ορισμένων δημοσίων υπηρεσιών από ιδιώτες	19	0,52	53%
Δξ/Δα	0	0	0%
Σύνολο	36	1	100%

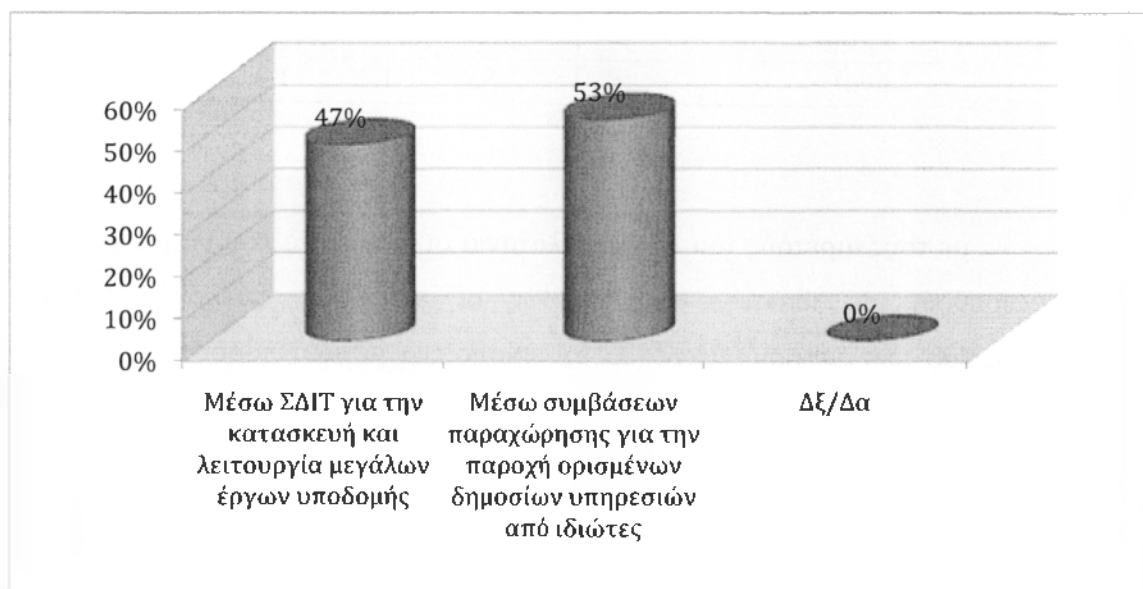

Γράφημα 4-39: Μορφές συνεργασίας με τον ιδιωτικό τομέα

Το 47% των αιρετών θα συμφωνούσαν σε συνεργασία με τον ιδιωτικό τομέα, μέσω Σ.Δ.Ι.Τ για την κατασκευή και λειτουργία μεγάλων έργων υποδομής, το 53% όμως θεωρεί ότι η σύναψη συμβάσεων παραχώρησης για την παροχή ορισμένων δημοσίων υπηρεσιών σε ιδιώτες είναι σωστότερος τρόπος.

Ερώτηση 50^η: Ποιες από τις παρακάτω υπηρεσίες θεωρείτε ότι θα μπορούσαν να παραχωρηθούν σε ιδιώτες;

Πίνακας 4-51: Υπηρεσίες που θα μπορούσαν να παραχωρηθούν σε ιδιώτες

Υπηρεσίες	Συχνότητες fi	Σχετικές Συχνότητες Fi	Σχετικές Συχνότητες % Fi%
Συλλογή απορριμμάτων	11	0,207	20,7%
Επεξεργασία απορριμμάτων	12	0,227	22,7%
Υπηρεσίες υγείας	5	0,094	9,4%
Υπηρεσίες κοινωνικής πρόνοιας και αλληλεγγύης	3	0,057	5,7%
Υπηρεσίες κατάρτισης	7	0,133	13,3%
Πολιτιστικές υπηρεσίες	3	0,057	5,7%
Διαχείριση δημοτικής ακίνητης περιουσίας	9	0,168	16,8%
Άλλο	1	0,019	1,9%
Δξ/δα	2	0,038	3,8%
Σύνολο	53	1	100%

Σύμφωνα με τους αιρετούς του Δήμου Πλατανιά οι υπηρεσίες που θα μπορούσαν να παραχωρηθούν σε ιδιώτες, είναι κυρίως οι υπηρεσίες συλλογής (21%) & επεξεργασίας των απορριμμάτων (23%), επίσης ένα μεγάλο ποσοστό προτείνει να δοθεί η διαχείριση της δημοτικής περιουσίας σε ιδιώτες (17%), ένας ακόμα τομέας που θα μπορούσε να παραχωρηθεί στους ιδιώτες είναι οι υπηρεσίες κατάρτισης (13%).

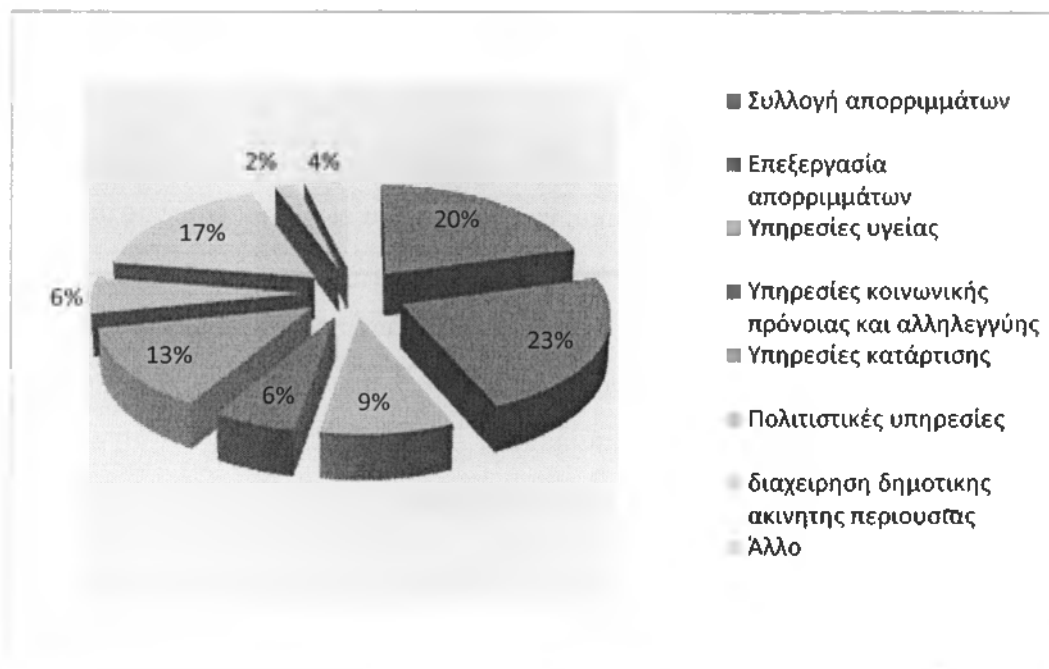

Γράφημα 4-40: Υπηρεσίες που θα μπορούσαν να παραχωρηθούν σε ιδιώτες

ΣΥΜΠΕΡΑΣΜΑΤΑ – ΠΡΟΤΑΣΕΙΣ

Ολοκληρώνοντας την έρευνα μπορούμε να εξάγουμε τα εξής συμπεράσματα:

Στην θεματική ενότητα που αφορά την ταυτότητα των ερωτώμενων συμπεραίνουμε ότι οι περισσότεροι αιρετοί είναι άνδρες και υπάρχει μικρή συμμετοχή γυναικών και νέων στα κοινά. Το επίπεδο εκπαίδευσης των αιρετών είναι υψηλό ενώ οι περισσότεροι σχετίζονται άμεσα με τον δημόσιο τομέα καθώς προέρχονται επαγγελματικά μέσα από αυτόν.

Ως προς την αξιολόγηση του προγράμματος «Καλλικράτης» οι αιρετοί πιστεύουν πως είναι στη σωστή κατεύθυνση αλλά έχει αδυναμίες οι οποίες προέρχονται από το ασαφές πλαίσιο αρμοδιοτήτων και την έλλειψη πόρων. Οι κύριοι λόγοι της θεσμοθέτησης του Προγράμματος Καλλικράτης είναι η εξοικονόμηση πόρων και η ενίσχυση στην διαφάνεια των αποφάσεων.

Η συντριπτική πλειοψηφία των αιρετών πιστεύουν ότι η αντιμισθία για τους αιρετούς και το ασυμβίβαστο του Δημάρχου που προβλέπεται για πρώτη φορά, είναι προς την σωστή κατεύθυνση καθώς θα περιορίσει την ανάπτυξη πελατειακών σχέσεων μεταξύ αιρετών και δημοτών.

Αξιοσημείωτο είναι πως οι περισσότεροι αιρετοί είναι υπέρ του περιορισμού των Ν.Π και στην δημιουργία του θεσμού του Συμπαραστάτη του δημότη καθώς θα βοηθήσουν στην εξοικονόμηση των πόρων και θα αποφευχθούν περιστατικά αδικίας των δημοτών. Αντίθετοι είναι όμως στο νέο σύστημα εποπτείας των αποφάσεων.

Σε ότι αφορά την συνένωση που εφαρμόστηκε στον Δήμο Πλατανιά οι αιρετοί κατά πλειοψηφία είναι αντίθετοι καθώς πιστεύουν ότι δημιουργήθηκε ένας πολύ μεγάλος δήμος από πλευρά έκτασης με αποτέλεσμα οι περιφερειακές κωμοπόλεις πέρα από την έδρα να κινδυνεύουν να υποβαθμιστούν.

Σε ότι αφορά την άποψη των αιρετών για το Δημοτικό Συμβούλιο του Δήμου πιστεύουν ότι διαθέτει τις ικανότητες και την πολιτική βούληση για να ανταποκριθεί με επιτυχία στα νέα δεδομένα του «Καλλικράτη» αλλά ακόμη δεν είναι έτοιμο καθώς χρειάζεται περίοδος προσαρμογής έξι μηνών.

Τα κρίσιμα ζητήματα που θα πρέπει να αντιμετωπιστούν στο Δήμο Πλατανιά κατά προτεραιότητα είναι η διαχείριση των υδάτινων πόρων με την κατασκευή έργων αξιοποίησης των υδατικών πόρων με γεωτρήσεις και φράγματα και η καλύτερη οργάνωση των κοινωνικών και τεχνικών υπηρεσιών.

Οι αιρετοί πιστεύουν επίσης πως είναι θετικό να μετέχει ο Δήμος ως εταίρος σε μια επιχείρηση κοινωνικής οικονομίας προκειμένου να την ενισχύσει όπως η παροχή κοινωνικών και προνομιακών υπηρεσιών. Ταυτόχρονα είναι ιδιαίτερα θετικοί για την προμήθεια υπηρεσιών από επιχειρήσεις κοινωνικής οικονομίας σε τομείς όπως η ανακύκλωση και η καθαριότητα.

Για ένα αποτελεσματικό αποκεντρωμένο σύστημα διοίκησης, σύμφωνα με τις απόψεις των αιρετών απαιτείται η περιορισμένη επέμβαση του κράτους παρέχοντας μόνο τα δημόσια αγαθά εθνικής εμβέλειας (όπως άμυνα, δικαιοσύνη, θεσμικό/ρυθμιστικό πλαίσιο) και να ασκώντας μόνο αρμοδιότητες συντονισμού και κατεύθυνσης στις βασικές κοινωνικές υπηρεσίες (εκπαίδευση, υγεία, κοινωνική αλληλεγγύη, κλπ). Στην εδραίωση ενός αποτελεσματικού διοικητικού μηχανισμού σε ότι αφορά την Πρωτοβάθμια Αυτοδιοίκηση απαιτούνται σύμφωνα με την έρευνα αυτή πρώτα εξειδικευμένο και επαρκές προσωπικό έπειτα ικανότητες, γνώση και εμπειρία των αιρετών σε θέματα διοίκησης και προγραμματισμού στη συνέχεια πολιτική βούληση και τέλος στην κατάρτιση του προσωπικού αυτού.

Τα προβλήματα που δημιουργεί η μη επίλυση των θεμάτων που σχετίζονται με την διαχείριση της ύδρευσης, των αποχετεύσεων και της ανακύκλωσης, είναι μείζον θέμα Προτεραιότητα του Δήμου υποστηρίζεται ότι πρέπει να δοθεί στη διαχείριση απορριμμάτων και έπειτα στη διαχείριση υδάτινων πόρων. Στο θέμα διαχείριση απορριμμάτων, το δημοτικό συμβούλιο θέτει σε προτεραιότητα την κατασκευή Κατασκευή ΧΥΤΥ (Χώροι Υγειονομικής Ταφής Υπολειμμάτων, για ότι μένει μετά

την επεξεργασία) και έπειτα την Διαλογή στην πηγή και προώθηση προγραμμάτων ανακύκλωσης

Σε μεγάλο ποσοστό των αιρετών οργάνων υποστηρίζει ότι είναι καλό να συνεργαστεί ο ιδιωτικός τομέας με το δήμο για την κατασκευή έργων και την παροχή υπηρεσιών. Ο Δήμος, ως νομικό πρόσωπο, ανεξάρτητα από την Δημοτική αρχή, αντικειμενικά δεν είναι ικανός και δεν διαθέτει σύγχρονη τεχνογνωσία για να επιλύσει με σωστούς και σύγχρονους τεχνολογικά τρόπους, τα προβλήματα για την κατασκευή και λειτουργία μεγάλων έργων υποδομής είτε αυτά είναι ύδρευσης, αποχέτευσης, βιολογικών καθαρισμών, ανακύκλωσης και κομποστοποίησης.

Τέλος οι αιρετοί συμφωνούν με την συνεργασία Δήμου και Ιδιωτικού Τομέα, μέσω συμβάσεων παραχώρησης για την παροχή ορισμένων δημόσιων υπηρεσιών. Η συνεργασία αυτή μπορεί να περιλαμβάνει την συλλογή και την επεξεργασία απορριμμάτων.

Ο δήμος Πλατανιά, με πεδινά και ορεινά μέρη, τα οποία ευνοούν την γεωργία και την κτηνοτροφία, κι έχει μεγάλα αποθέματα υδάτων και πετρωμάτων. Λόγω των παραπάνω, πολλοί κάτοικοί του ασχολούνται με την αγροτική ζωή, γεγονός που κάνει τον δήμο αυτόνομο, ενώ λόγω της θέσης του ευνοεί τις ανανεώσιμες - εναλλακτικές μορφές ενέργειας και τον τουρισμό. Ωστόσο αντιμετωπίζει πολλά προβλήματα, τα οποία δεν φαίνεται να επιλύθηκαν με την εφαρμογή του προγράμματος «Καλλικράτης». Τα βασικότερα προβλήματα του δήμου είναι η κακή διαχείριση των οικονομικών, όπως οι σπατάλες, η διασπάθιση χρήματος και οι οικονομικές ατασθαλίες. Επίσης έχει μεγάλη έλλειψη σε υποδομές και υπηρεσίες που αφορούν τις μεταφορές, τα ύδατα, τα απορρίμματα, την αποχέτευση, την εκπαίδευση, την εργασία και τον πολιτισμό.

Ο δήμος έχει πολλές δυνατότητες βελτίωσης, αλλά για να γίνει αυτό πρέπει να εκμεταλλευτεί τα γεωγραφικά χαρακτηριστικά του, προωθώντας τις ανανεώσιμες - εναλλακτικές μορφές ενέργειας, να βοηθήσει την γεωργία, φτιάχνοντας φωτοβολταϊκά και εγγειοβελτιωτικά έργα, και να βοηθήσει στην καταπολέμηση της ανεργίας, η οποία υπάρχει σε μεγάλο βαθμό στον δήμο. Ο δήμος έχει δυνατότητες βελτίωσης στους τομείς των επενδύσεων, της οικονομίας αλλά και της περιβαλλοντικής και ενεργειακής διαχείρισης. Για να γίνει όμως αυτό, πρέπει να

δοθεί έμφαση στα προβλήματά του, όπως το ότι χρειάζεται περισσότερες υποδομές, ειδικά όσον αφορά τις μεταφορές, καθώς και ότι πρέπει να βρεθούν λύσεις στα θέματα διαχείρισης υδάτων και απορριμμάτων, όπως επίσης και ανακύκλωσης, η οποία σχεδόν δεν υπάρχει στον δήμο. Επίσης η βελτίωση της καθαριότητας και της αισθητικής των περιοχών του δήμου και των οδικών δικτύων, καθώς και η ύπαρξη περισσότερων συγκοινωνιών θα βοηθήσει και στην βελτίωση της επισκεψιμότητας στον δήμο.

Στο τέλος αυτής ης πτυχιακής ,ακολουθώντας το ερώτημα που τέθηκε στα αιρετά Όργανα Τοπικής Αυτοδιοίκησης Πρώτου βαθμού του Δήμου Πλατανιά, «Ποιο είναι το όραμά σας για το δήμο κατά τη διάρκεια της πρώτης αιρετής διακυβέρνησης του προγράμματος Καλλικράτης;», που είναι και το κυρίως θέμα της έρευνας αυτής, συνοψίζουμε:

Στη διακυβέρνηση του προγράμματος Καλλικράτης οι αιρετοί του δήμου οραματίζονται τις υπηρεσίες του Δήμου να οργανώνονται και να λειτουργούν αποτελεσματικά. Στοχεύοντας σένα βασικό στόχο, τη σωστή τουριστική προβολή του καθώς και την τουριστική ανάπτυξή του, με περαιτέρω οικονομική ενίσχυση, με απώτερο σκοπό την πληθυσμιακή τόνωση από τουρισμό.

Ακόμη βασικό όραμα τους αποτελεί η ισόρροπη ανάπτυξη όλων των γεωγραφικών ενοτήτων που συνενώθηκαν με μεγαλύτερη ευαισθησία στις προβληματικότερες περιοχές. Μεγάλο μέρος των αιρετών οργάνων επιδιώκει στενά στην επίλυση βασικών καθημερινών προβλημάτων των πολιτών καθώς να ευαισθητοποιήσει και ενεργοποιήσει τους δημότες σε θέματα εθελοντισμού.

Με την ολοκλήρωση της έρευνας μπορούμε να διατυπώσουμε τις εξής προτάσεις:

- **Ενίσχυση της συμμετοχή των δημοτών.** Πέρα από την άμεση επαφή των δημοτών με τους συμβούλους που προτείνεται από τους αιρετούς θα πρέπει ο Δήμος να χρησιμοποιήσει το διαδίκτυο ώστε να γίνονται δημόσιες διαβουλεύσεις να δημιουργηθεί forum ανοικτής δημόσιας συνομιλίας και προβληματισμού και διαδικτυακά δημοψηφίσματα.

- *Προώθηση του εθελοντισμού.* Ο Δήμος θα πρέπει να δραστηριοποιηθεί οργανώνοντας καμπάνια ενημέρωσης για τα οφέλη του εθελοντισμού και τους τομείς που θα μπορούσαν να δραστηριοποιηθούν οι δημότες. Τομείς που θα μπορούσαν να δραστηριοποιηθούν οι εθελοντικές ομάδες είναι η διαχείριση των απορριμμάτων, ο καθαρισμός δημόσιων χώρων και η παροχή κοινωνικών υπηρεσιών σε συνδημότες που το έχουν ανάγκη.

- *Άμεση προώθηση του «Ευρωπαϊκού Προτύπου Εργασίας»,* η οποία σχετίζεται με την συνεργασία Ιδιωτικού & Δημόσιου τομέα. Συγκεκριμένα για την εξοικονόμηση οικονομικών πόρων και την παροχή ποιοτικότερων υπηρεσιών ο δήμος θα πρέπει να αναθέσει εργασίες όπως η καθαριότητα ή κοινωνικές υπηρεσίες σε ομάδες εργασίας που έχουν εκπαιδευτεί γι' αυτό ακριβώς το σκοπό.

- *Δημιουργία έργων υποδομής.* Ο Δήμος θα πρέπει άμεσα να μεριμνήσει ώστε να λυθούν άμεσα τα προβλήματα των δημοτών που τους δυσκολεύουν την καθημερινότητά τους όπως η βελτίωση τους οδικού δικτύου.

- Ανδρονόπουλος Β., Μαθιουδάκης Μιν., (1988), *Νεοελληνική διοικητική ιστορία*, εκδόσεις ιδίων, Αθήνα
- Εθνική Στατιστική Υπηρεσία, 2011
- Ινστιτούτο Τοπικής Αυτοδιοίκησης, www.ita.org.gr
- Μπέσιλα-Βήκα Ευ.,(2004), «Τοπική Αυτοδιοίκηση (Θεσμικό Πλαίσιο-Ευρωπαϊκή Διάσταση)», τόμος Ι, Εκδόσεις Σάκκουλα, Αθήνα
- Ν. 3852/2010, «Νέα Αρχιτεκτονική της Αυτοδιοίκησης και της Αποκεντρωμένης Διοίκησης – Πρόγραμμα Καλλικράτης», ΦΕΚ 87Α/7-6-2010
- Παπαγεωργίου Γ., (2008), Περιφερειακή Διοίκηση & Τοπική Αυτοδιοίκηση: Θεσμικό Πλαίσιο Δομή και Λειτουργία, Ε.Σ.Τ.Α , Αθήνα
- Στοιχεία από την Εθνική Υποδομή Γεωχωρικών Πληροφοριών Αναρτημένα στην www.geodata.gr
- Στρατηγικό Σχέδιο Επιχειρησιακού Προγράμματος Δήμου Πλατανιά 2013-2014
- Δήμος Πλατανιά, <http://el.wikipedia.org/>

ΠΑΡΑΡΤΗΜΑ

Ερωτηματολόγιο για τους αιρετούς της Α'βάθμιας Αυτοδιοίκησης

Οι απαντήσεις στον ερωτηματολόγιο είναι ΑΚΡΩΣ ΕΜΠΙΣΤΕΥΤΙΚΕΣ. Οι απαντήσεις σας θα χρησιμοποιηθούν αποκλειστικά και μόνο για σκοπούς στατιστικής και κανένας δε θα λάβει γνώση των ατομικών σας στοιχείων ή απαντήσεων, ούτε Δημόσια Αρχή, ούτε ιδιώτης.

Βασικές διευκρινίσεις:

- Υπάρχουν τρεις τύποι ερωτήσεων: (α) πολλαπλών απαντήσεων χωρίς ιεράρχηση, (β) πολλαπλών απαντήσεων με ιεράρχηση, (γ) μοναδικής απάντησης. Οι δύο πρώτοι τύποι ερωτήσεων προσδιορίζονται, όπου απαντώνται, με 'δυνατότητα πολλαπλών απαντήσεων, χωρίς ιεράρχηση' ή 'ιεραρχήστε', αντίστοιχα. Όλες οι άλλες ερωτήσεις για τις οποίες δεν προσδιορίζεται ο τρόπος απάντησης, ανήκουν στην τρίτη κατηγορία.
- Οι παραπάνω κανόνες δεν ισχύουν με συνέπεια για τις ερωτήσεις 1-11 ('Τμήμα Α. Ταυτότητα ερωτώμενου').
- Όπου ζητείται ιεράρχηση των απαντήσεων, χρησιμοποιούμε την κλίμακα: '1: το πιο σημαντικό, 2: το δεύτερο πιο σημαντικό, κλπ'.
- Σημειώστε τις απαντήσεις σας με Χ.

ΑΜ ΕΡΕΥΝΗΤΗ: _____

ΑΥΞΩΝ ΑΡΙΘΜΟΣ ΕΡΩΤΗΜΑΤΟΛΟΓΙΟΥ: _____

Τμήμα Α. Ταυτότητα ερωτώμενου

1. Στοιχεία εκλογής (α)

1.01	Δήμος			
1.02	Δημοτική ενότητα			
1.03	Όνοματεπώνυμο			
1.04	Τηλέφωνο			
1.05	Δ/ση ηλεκτρ. ταχυδρομείου (e-mail)			
	Συνδυασμός	1.06 Επώνυμο επικεφαλής		
		1.07 Επιτυχών [1]		
		1.08 Επιλαχών [2]		
1.09	Εκλογική ταυτότητα		Επικεφαλής συνδυασμού	3)
			Δημοτικός Σύμβουλος	2)
			Τοπικός Σύμβουλος	3)
1.10	Αναληφθείσα θέση ευθύνης		Αντιδήμαρχος	1)
			Άλλη (προσδιορίστε) 1.11 _____	2)
			Καμία	3)

2. Φύλο ερωτώμενου (γ)

Άρρεν		1)
Θήλυ		2)

3. Ηλικιακή Ομάδα (α)

18-24		1)
25-34		2)
35-44		3)
45-54		4)
55-64		5)
65+		6)

4. Επίπεδο εκπαίδευσης (α)

Δημοτικό		1)
Γυμνάσιο		2)
Λύκειο		3)
Μεταλυκειακή Εκπαίδευση (ΙΕΚ)		4)
ΑΕΙ/ΤΕΙ		5)
Μεταπτυχιακό/Διδακτορικό		6)

5. Απασχόληση (πριν την πρόσφατη εκλογή σας ή πριν την πρώτη εκλογή σας αν είχατε επανεκλεγεί σε θέση αιρετού) (α)

Δημόσιος Υπάλληλος		1)
Ιδιωτικός Υπάλληλος		2)
Επιχειρηματίας		3)
Ελεύθερος Επαγγελματίας		4)
Εργάτης		5)
Αγρότης		6)
Συνταξιούχος		7)
Δεν εργάζεται		8)

6. Υπάρχει προηγούμενη συμμετοχή σας σε αιρετά όργανα αυτοδιοίκησης; (α)

Ναι		1)
Όχι		2)

Αν η απάντησή σας είναι **Ναι** πηγαίνετε στην **επόμενη ερώτηση**, διαφορετικά πηγαίνετε στην μεθεπόμενη

7. Προηγούμενη συμμετοχή σας σε αιρετά όργανα αυτοδιοίκησης, ως: (α)

	7.1	7.2 Έτη
Νομάρχης		1)
Δήμαρχος		2)
Πρόεδρος Κοινότητας		3)
Νομαρχιακός Σύμβουλος		4)
Δημοτικός Σύμβουλος		5)
Κοινοτικός Σύμβουλος		6)
Τοπικός Σύμβουλος		7)
Πάρεδρος		8)
Άλλο (προσδιορίστε):		9)

8. Υπάρχει προηγούμενη συμμετοχή σας στο Κοινοβούλιο ή σε θέσεις ευθύνης στο δημόσιο τομέα (κράτος ή ΔΕΚΟ ή νομικά πρόσωπα της αυτοδιοίκησης); (α)

Ναι		(1)
Όχι		(2)

Αν η απάντησή σας είναι **Ναι** πηγαίετε στην επόμενη ερώτηση, διαφορετικά πηγαίετε στην μεθεπόμενη

9. Προηγούμενη συμμετοχή σας στο Κοινοβούλιο ή σε θέσεις ευθύνης στο δημόσιο τομέα, ως: (α)

	9.1	9.2 Έτη
Βουλευτής		1)
Στο ΔΣ οργανισμού		2)
Επικεφαλής δημόσιας υπηρεσίας		3)
Άλλο (προσδιορίστε):		4)

10. Υπάρχει προηγούμενη συμμετοχή σας σε τοπικά συλλογικά σχήματα; (β)

Ναι		(1)
Όχι		(2)

Αν η απάντησή σας είναι **Ναι** πηγαίετε στην επόμενη ερώτηση, διαφορετικά πηγαίετε στην μεθεπόμενη

11. Προηγούμενη συμμετοχή σας σε τοπικά συλλογικά σχήματα, ως: (β)

	μέλος του ΔΣ (1)	απλό μέλος (2)	τη
11.1 Πολιτιστικός/περιβαλλοντικός σύλλογος			11.1.1
11.2 Συνεταιρισμός			11.2.1
11.3 Επιμελητήριο			11.3.1
11.4 Επαγγελματικός σύλλογος (προσδιορίστε)			11.4.1
11.5 Αθλητικός σύλλογος			11.5.1
11.6 Άλλο (προσδιορίστε)			11.6.1

12. Ποια ήταν τα κίνητρα συμμετοχής σας στις δημοτικές εκλογές; (ιεραρχήστε) (α)

12.1	Για να εκπροσωπήσω τους συμπολίτες μου και να λύσω τα προβλήματά τους	
12.2	Για να συμβάλω στην επίλυση τοπικών προβλημάτων και αξιοποίηση τοπικών δυνατοτήτων	
12.3	Λόγοι προσωπικής ανέλιξης	
12.4	Άλλο 12.4.1 Προσδιορίστε:	

Τμήμα Β. Θεσμικό Πλαίσιο Α΄βάθμιας Αυτοδιοίκησης

Β.1 Γενική αξιολόγηση του προγράμματος Καλλικράτης για τους δήμους

13. Πως αξιολογείτε το πρόγραμμα Καλλικράτης για την Α΄βάθμια αυτοδιοίκηση; (α)

Είναι στη σωστή κατεύθυνση		1)
Είναι στη σωστή κατεύθυνση αλλά έχει αδυναμίες		2)
Είναι σε λάθος κατεύθυνση		3)
Δξ/δα		4)

14. Ποια είναι κατά τη γνώμη σας τα σημαντικά προβλήματα του θεσμικού πλαισίου για την Α΄βάθμια αυτοδιοίκηση; (δυνατότητα πολλαπλών απαντήσεων, χωρίς ιεράρχηση) (α)

Αρμοδιότητες χωρίς τους αντίστοιχους πόρους (επιχορηγήσεις)		4.1
Επικάλυψη στην κατανομή αρμοδιοτήτων μεταξύ δήμων και περιφέρειας		4.2
Έλλειψη οικονομικής αυτοτέλειας (περιορισμένα ίδια έσοδα)		4.3
Εξάρτηση από την κεντρική διοίκηση (διοικητική, πολιτική, οικονομική)		4.4
Άλλο (προσδιορίστε):		4.5
Κανένα από τα παραπάνω		4.6
Δξ/δα		4.7

15. Θεωρείτε ότι η Α΄βάθμια τοπική αυτοδιοίκηση όπως θεσμοθετήθηκε: (α)

	Ναι (1)	Όχι (2)	Δξ/δα (3)	Ερωτ/ ση
Θα συμβάλλει στην ευαισθητοποίηση και ενεργοποίηση των πολιτών (ενίσχυση συμμετοχικής δημοκρατίας)				15.01
Θα συμβάλλει στην εξοικονόμηση πόρων (με οικονομίες κλίμακας στη χρήση των οικονομικών και ανθρώπινων πόρων και με τον περιορισμό των λειτουργικών δαπανών)				15.02
Θα βελτιώσει τη διαφάνεια στον τρόπο λήψης και υλοποίησης των διοικητικών αποφάσεων (ειδικά όσων σχετίζονται και εξυπηρετούν οικονομικά συμφέροντα)				15.03
Θα οδηγήσει στην επικράτηση τοπικών ομάδων συμφερόντων (τοπικές ελίτ) και στην εγκαθίδρυση πελατειακών σχέσεων & ευνοιοκρατίας				15.04
Θα προωθήσει πιο αποτελεσματικά την τοπική ανάπτυξη				15.05
Θα βελτιώσει την εξυπηρέτηση του πολίτη και θα αναβαθμίσει τις συνθήκες της ζωής του (καλύτερη γνώση και εξυπηρέτηση των τοπικών αναγκών)				15.06
Θα βελτιώσει το επιχειρηματικό περιβάλλον (με στόχο την ενίσχυση των ιδιωτικών επενδύσεων και της τοπικής ανάπτυξης)				15.07
Θα συμβάλλει στην επιδείνωση των διαδημοτικών ανισοτήτων (λόγω των διαφορών στις τοπικές δυνατότητες)				15.08
Θα συμβάλλει στην εύρυθμη λειτουργία της αγοράς (αδειοδοτήσεις καταστημάτων και επιχειρήσεων, καθορισμός χώρων λαϊκών αγορών κλπ.) και τον περιορισμό φαινόμενων αθέμιτου				15.09

ανταγωνισμού (υπαίθριο εμπόριο κλπ)				
Θα συμβάλλει στην επίλυση προβλημάτων που σχετίζονται με τους μετανάστες που κατοικούν μόνιμα στο νέο δήμο (με στόχο την ενίσχυση της κοινωνικής συνοχής)				15.10
Θα συμβάλλει στην αξιοποίηση του ανθρώπινου δυναμικού που θα απασχολείται στους νέους δήμους				15.11

16. Θεωρείτε ότι η αντιμισθία για τους αιρετούς (Δήμαρχοι / Αντιδήμαρχοι / Πρόεδροι δημοτικών συμβουλίων) που προβλέπεται για πρώτη φορά; (α)

Είναι σωστή (λόγω του χρόνου που απαιτεί η ενασχόληση με τα κοινά από θέσεις ευθύνης)		1)
Δεν είναι σωστή		2)
Δξ/δα		3)

17. Συμφωνείτε με το ασυμβίβαστο του δημάρχου (μεταξύ δημαρχιακής και επαγγελματικής ιδιότητας); (β)

Ναι		1)
Όχι		2)
Δξ/δα		3)

18. Ποιά θεωρείτε ως πιο κατάλληλα μέτρα για τη συμμετοχή του πολίτη στο νέο σύστημα αυτοδιοίκησης; (δυνατότητα πολλαπλών απαντήσεων, χωρίς ιεράρχηση) (α)

	Ερ/ση
Με ηλεκτρονική διαβούλευση μέσω διαδικτύου	18.1
Με την άμεση επαφή μεταξύ δημοτικών συμβούλων και πολιτών	18.2
Με ηλεκτρονικά δημοψηφίσματα	18.3
Με δημοψηφίσματα	18.4
Με συμμετοχή των πολιτών, με δικαίωμα λόγου, στις συνεδριάσεις του δημοτικού συμβουλίου	18.5
Δξ/δα	18.6

19. Πώς αξιολογείτε το μέτρο για τον περιορισμένο αριθμό των νομικών προσώπων που επιτρέπεται να συσταθούν από τους δήμους; (β)

Είναι σωστό		1)
Δεν είναι σωστό		2)
Δξ/δα		3)

20. Συμφωνείτε με τις μορφές των επιχειρήσεων που επιτρέπεται να συσταθούν από τους δήμους; (β)

Ναι		1)
Όχι		2)
Δξ/δα		3)

21. Θεωρείτε ότι ο Συμπαραστάτης του Δημότη και της Επιχείρησης θα βελτιώσει τις σχέσεις μεταξύ δήμου και δημοτών και θα καταπολεμήσει τα φαινόμενα κακοδιοίκησης; (α)

Ναι		1)
Όχι		2)
Δξ/δα		3)

22. Πώς αξιολογείτε το νέο σύστημα εποπτείας των αποφάσεων των οργάνων του δήμου; (β)

Είναι σωστό		1)
Δεν είναι σωστό		2)
Δξ/δα		3)

23. Θεωρείτε ότι οι δημοτικές και τοπικές κοινότητες θα έπρεπε να είχαν αποφασιστικές αρμοδιότητες; (α)

Ναι		1)
Όχι		2)
Δξ/δα		3)

B.2 Αξιολόγηση του προγράμματος Καλλικράτης για το δήμο σας

24. [Μόνο για δήμους που προέκυψαν από συνένωση]

Πως κρίνετε τη συνένωση που εφαρμόστηκε στο δήμο σας; (α)

Είναι σωστή		1)
Δεν είναι σωστή		2)
Δξ/δα		3)

25. [Αν ο δήμος σας είναι νησιωτικός]

Θεωρείτε ότι είναι εφικτό να εφαρμοσθούν οι πρόσθετες αρμοδιότητες που προβλέπονται για τους νησιωτικούς δήμους; (α)

Ναι		1)
Όχι		2)
Δξ/δα		3)

B.3 Αξιολόγηση του συστήματος αποκέντρωσης γενικά

26. Ποια από τα παρακάτω θεωρείτε ότι πρέπει να περιλαμβάνει ένα αποτελεσματικό αποκεντρωμένο σύστημα διοίκησης; (β)

	(1) Ναι	(2) Όχι	(3) Δξ/δα	Ερ/ση
Περιορισμένος ρόλος του κεντρικού κράτους [το κράτος να παρέχει μόνο τα δημόσια αγαθά εθνικής εμβέλειας (όπως άμυνα, δικαιοσύνη, θεσμικό/ρυθμιστικό πλαίσιο) και να ασκεί μόνο αρμοδιότητες συντονισμού και κατεύθυνσης στις βασικές κοινωνικές υπηρεσίες (εκπαίδευση, υγεία, κοινωνική αλληλεγγύη, κλπ)]				(26.1)
Τροποποίηση του φορολογικού συστήματος με δυνατότητα αυτόνομης επιβολής και είσπραξης φόρων από τα τρία επίπεδα διοίκησης (κεντρικό κράτος, περιφέρειες, δήμοι)				(26.2)
Σημαντική οικονομική αυτονομία των βαθμίδων αυτοδιοίκησης, με δικά τους έσοδα και μικρότερη εξάρτηση από τις κρατικές επιχορηγήσεις				(26.3)
Άλλο (προσδιορίστε):				(26.4)
Δξ/δα				(26.5)

Τμήμα Γ. Εφαρμογή Διοικητικής Μεταρρύθμισης

Γ.1 Γενική αξιολόγηση της προοπτικής αποτελεσματικής εφαρμογής του προγράμματος Καλλικράτης στην Α' βάρθμια αυτοδιοίκηση

27. Τι απαιτείται κατά τη γνώμη σας για να εδραιωθεί ένας αποτελεσματικός διοικητικός μηχανισμός στην Α' βάρθμια αυτοδιοίκηση; (δυνατότητα πολλαπλών απαντήσεων, χωρίς ιεράρχηση) (α)

	ρ/ση
Εξειδικευμένο και επαρκές προσωπικό	27.1)
Κατάρτιση του προσωπικού	27.2)
Ικανότητες, γνώση και εμπειρία των αιρετών σε θέματα διοίκησης και προγραμματισμού	27.3)
Πολιτική βούληση των αιρετών	27.4)
Έγκαιρη νομοθετική ρύθμιση από το κράτος (όπου απαιτείται) και κωδικοποίηση της νομοθεσίας	27.5)
Άλλο (προσδιορίστε):	27.6)
ΔΕ/δα	27.7)

Γ.2 Αξιολόγηση της προοπτικής αποτελεσματικής εφαρμογής του προγράμματος Καλλικράτης στο δήμο σας

28. Θεωρείτε ότι το δημοτικό συμβούλιο είναι έτοιμο να ανταποκριθεί στην άσκηση των διευρυμένων αρμοδιοτήτων, ή χρειάζεται περίοδο προσαρμογής; (α)

Είναι έτοιμο	1)
Χρειάζεται περίοδο προσαρμογής	2)
ΔΕ/δα	3)

Αν απαντήσατε (2) πηγαίνετε στην επόμενη ερώτηση, διαφορετικά πηγαίνετε στην μεθεπόμενη

29. Πόσο εκτιμάτε ότι θα διαρκέσει η αρχική περίοδος προσαρμογής μέχρις ότου ομαλοποιηθεί η λειτουργία του δήμου; (α)

Έξη μήνες	1)
Ένα έτος	2)
Ενάμιση έτος	3)
Δύο έτη	4)
Περισσότερο από δύο έτη (προσδιορίστε):	5)
ΔΕ/δα	6)

30. Θεωρείτε ότι το δημοτικό συμβούλιο στο δήμο σας διαθέτει τις ικανότητες και την πολιτική βούληση για να ανταποκριθεί με επιτυχία στην πρόκληση εφαρμογής του νέου θεσμού και επίτευξης των στόχων του; (α)

Ναι	1)
Όχι	2)
ΔΕ/δα	3)

31. Θεωρείτε ότι υπάρχει στο δήμο σας επάρκεια ή/και καταλληλότητα στους παρακάτω πόρους; (α)

Ναι Όχι Δεξ/δα

Κτιριακές υποδομές				1)
Ψηφιακές υποδομές				2)
Ανθρώπινο δυναμικό				3)

32. Θεωρείτε ότι απαιτείται εκπαίδευση των στελεχών του δήμου σας σε στρατηγικά θέματα ανάπτυξης, προγραμματισμού και διοίκησης (όχι τόσο σε θέματα καθημερινότητας); (β)

Ναι		1)
Όχι		2)
Δεξ/δα		3)

33. Θεωρείτε ότι θα υπάρξει αποτελεσματική συνεργασία των δημοτικών και τοπικών κοινοτήτων με το δημοτικό συμβούλιο στο δήμο σας; (α)

Ναι		1)
Όχι		2)
Δεξ/δα		3)

34. Ποια θεωρείτε ως τα **κρίσιμα ζητήματα** της περιοχής σας τα οποία θα πρέπει να αντιμετωπισθούν **κατά προτεραιότητα**; (ιεραρχήστε) (α)

	Ερωτ/ση
Διαχείριση απορριμμάτων	(34.01)
Διαχείριση υδάτινων πόρων	(34.02)
Πολεοδομικός σχεδιασμός	(34.03)
Βασικές τεχνικές υποδομές (δρόμοι, δίκτυα ύδρευσης-αποχέτευσης, βιολογικοί καθαρισμοί, εγγειοβελτιωτικά έργα κλπ.)	(34.04)
Βασικές κοινωνικές υποδομές (στους τομείς υγείας, κοινωνικής αλληλεγγύης, παιδείας, πολιτισμού, αθλητισμού)	(34.05)
Αδειοδοτήσεις καταστημάτων	(34.06)
Χαμηλή επιχειρηματικότητα	(34.07)
Ανεργία	(34.08)
Υποτονικότητα παραγωγικών επενδύσεων	(34.09)
Άλλο (προσδιορίστε):	(34.10)
Δεξ/δα	(34.11)

35. Ποιες προτεραιότητες θα πρέπει να θέσει το Δημοτικό Συμβούλιο στα θέματα διαχείρισης των απορριμμάτων; (ιεραρχήστε) (α)

	ε/ση
Διαλογή στην πηγή και προώθηση προγραμμάτων ανακύκλωσης	35.1)
Κλείσιμο και αποκατάσταση Χώρων Ανεξέλεγκτης Διάθεσης Απορριμμάτων (ΧΑΔΑ)	35.2)
Εξεύρεση χώρων για τη δημιουργία μονάδων επεξεργασίας και τελικής διάθεσης υπολειμμάτων	35.3)
Κατασκευή ΧΥΤΥ (Χώροι Υγειονομικής Ταφής Υπολειμμάτων, για ό,τι μένει μετά την επεξεργασία)	35.4)
Δημιουργία σταθμών μεταφόρτωσης απορριμμάτων	35.5)
Κατασκευή μονάδας καύσης απορριμμάτων	35.6)
Κατασκευή μονάδας λιπασματοποίησης	35.7)

Άλλο (προσδιορίστε):		35.8)
Δξ/δα		35.9)

36. Ποιες προτεραιότητες θα πρέπει να θέσει το Δημοτικό Συμβούλιο στα θέματα διαχείρισης των υδάτινων πόρων; (ιεραρχήστε) (γ)

		ρ/ση
Μείωση των αντλήσεων του υπόγειου νερού		36.1)
Εξοικονόμηση νερού άρδευσης		36.2)
Καταμέτρηση όλων των χρήσεων του νερού		36.3)
Έργα αξιοποίησης των υδατικών πόρων (φράγματα, γεωτρήσεις, κλπ)		36.4)
Καταγραφή χρήσεων και ζήτησης νερού		36.5)
Μείωση της ρύπανσης των νερών		36.6)
Άλλο (προσδιορίστε):		36.7)
Δξ/δα		36.8)

37. Ποια μέτρα θεωρείτε σημαντικά για τη βελτίωση του επιχειρηματικού περιβάλλοντος, την τόνωση του ιδιωτικού τομέα και της επιχειρηματικότητας στο δήμο σας; (δυνατότητα πολλαπλών απαντήσεων, χωρίς ιεράρχηση) (α)

		ρ/ση
Τη μείωση του παραεμπορίου και της παραοικονομίας (με την πιστή τήρηση της προβλεπόμενης εμπορικής νομοθεσίας)		37.1)
Τη δημιουργία επιχειρηματικών πάρκων		37.2)
Τη βελτίωση της εμπορικής πολεοδομίας στα αστικά κέντρα (σαφείς και λειτουργικοί κανόνες χωροταξίας και πολεοδόμησης για τις εμπορικές δραστηριότητες)		37.3)
Άλλο (προσδιορίστε):		37.4)
Δξ/δα		37.5)

38. Ποια μέτρα θεωρείτε σημαντικά για την βελτίωση της επισκεψιμότητας στο δήμο σας; (δυνατότητα πολλαπλών απαντήσεων, χωρίς ιεράρχηση) (α)

		ρ/ση
Την ολοκλήρωση / βελτίωση των οδικών δικτύων		38.1)
Την ανάδειξη των πολιτιστικών πόρων		38.2)
Την προώθηση ήπιων μορφών τουρισμού		38.3)
Τη βελτίωση του κυκλοφοριακού προβλήματος (στα αστικά κέντρα)		38.4)
Τη βελτίωση της σήμανσης & πληροφόρησης για τους επισκέπτες		38.5)
Τη βελτίωση της καθαριότητας και της εικόνας (των αστικών κέντρων)		38.6)
Το επίπεδο των ηλεκτρονικών επικοινωνιών και της ηλεκτρονικής πληροφόρησης συνολικά σε τοπικό επίπεδο (όπως info kiosks κλπ)		38.7)
Άλλο (προσδιορίστε):		38.8)
Δξ/δα		38.9)

39. Πόσο σημαντική είναι κατά τη γνώμη σας η συνεργασία του δήμου σας με την περιφέρεια για την επίτευξη της τοπικής ανάπτυξης στο δήμο σας; (γ)

Πολύ σημαντική		1)
Αρκετά σημαντική		2)
Σχετικά σημαντική		3)
Δξ/δα		4)

Γ.3 Κοινωνική οικονομία και εθελοντισμός, ως νέοι τομείς προς αξιοποίηση

40. [Η Κοινωνική Οικονομία, για την οποία ετοιμάζεται θεσμικό πλαίσιο που θα αρχίσει να εφαρμόζεται από το 2011, αποτελεί τον τρίτο τομέα της οικονομίας ανάμεσα στον ιδιωτικό τομέα και τον δημόσιο τομέα. Απευθύνεται σε ευπαθείς ομάδες (μακροχρόνια ανέργους, ΑμεΑ, νέους ανέργους, άνεργες γυναίκες κλπ) και τους επιτρέπει να δραστηριοποιηθούν επιχειρηματικά σε κοινωφελείς δραστηριότητες και σε ένα προστατευόμενο περιβάλλον με φοροαπαλλαγές, εισφοροαπαλλαγές και δυνατότητα απευθείας ανάθεσης υπηρεσιών από δημόσιους φορείς. Με βάση τα παραπάνω:]

Θεωρείτε ότι ο δήμος σας θα μπορούσε να μετέχει ως εταίρος σε μια επιχείρηση κοινωνικής οικονομίας προκειμένου να την ενισχύσει; (β)

N αι		(1)
Ό χι		(2)
Δξ /δα		(3)

Αν η απάντησή σας είναι **Ναι** πηγαίνετε στην επόμενη ερώτηση, διαφορετικά πηγαίνετε στη μεθεπόμενη

41. Σε ποιους τομείς θα δραστηριοποιούνταν μια κοινωνική επιχείρηση με συμμετοχή του δήμου σας; (δυνατότητα πολλαπλών απαντήσεων, χωρίς ιεράρχηση) (β)

	Ερ/ση
Συντήρηση εγκαταστάσεων, πράσινο	(41.01)
Καθαριότητα, ανακύκλωση	(41.02)
Βιοκαλλιέργειες, αγροτική παραγωγή	(41.03)
Παραγωγή τοπικών προϊόντων	(41.04)
Έργα αξιοποίησης των υδατικών πόρων	(41.05)
Εστίαση, catering	(41.06)
Βιοτεχνικά εργαστήρια και συνεργεία	(41.07)
Παροχή κοινωνικών και προνοιακών υπηρεσιών (ηλικιωμένοι, παιδιά, ανάπηροι)	(41.08)
Εκπαίδευση ομάδων πληθυσμού	(41.09)
Παροχή πολιτιστικών υπηρεσιών	(41.10)
Άλλο (προσδιορίστε):	(41.11)
Δξ/δα	(41.12)

Θεωρείτε ότι ο δήμος σας θα μπορούσε να προμηθεύεται υπηρεσίες από επιχειρήσεις κοινωνικής οικονομίας; (β)

Ναι		(1)
Όχι		(2)
Δξ/δα		(3)

Αν η απάντησή σας είναι **Ναι** πηγαίνετε στην επόμενη ερώτηση, διαφορετικά πηγαίνετε στη μεθεπόμενη

42. Σε ποιους τομείς θα προμηθευόταν ο δήμος υπηρεσίες; (δυνατότητα πολλαπλών απαντήσεων, χωρίς ιεράρχηση) (β)

	ρ/ση
Συντήρηση εγκαταστάσεων	42.1)
Συντήρηση πράσινου	42.2)
Καθαριότητα	42.3)
Ανακύκλωση	42.4)
Υπηρεσίες κοινωνικής πρόνοιας	42.5)
Catering	42.6)
Άλλο (προσδιορίστε):	42.7)
Δξ/δα	42.8)

43. Θεωρείτε την αξιοποίηση εθελοντικών υπηρεσιών από τους δήμους: (β)

Πολύ χρήσιμη		1)
Σχετικά χρήσιμη		2)
Καθόλου χρήσιμη		3)
Δξ/δα		4)

Αν απαντήσατε (1) ή (2) πηγαίnete στην επόμενη ερώτηση, διαφορετικά πηγαίnete στη μεθεπόμενη

44. Σε ποιους τομείς πιστεύετε ότι θα μπορούσαν να αξιοποιηθούν υπηρεσίες εθελοντικών οργανώσεων ή προσώπων; (δυνατότητα πολλαπλών απαντήσεων, χωρίς ιεράρχηση) (β)

		ρ/ση
Πράσινο – Καθαριότητα		45.1)
Ανακύκλωση		45.2)
Υπηρεσίες κοινωνικής πρόνοιας		45.3)
Άλλο (προσδιορίστε):		45.4)
Δξ/δα		45.5)

Τμήμα Δ. Οικονομική πολιτική – Προγραμματισμός - Πόροι

45. Πώς κρίνετε το Ειδικό Πρόγραμμα Εξυγίανσης των Δήμων; (άρθρα 262 & 263)

Είναι σωστό (καθώς κλείνουν οι μαύρες τρύπες του παρελθόντος και επιβάλλεται χρηστή χρηματοοικονομική διαχείριση)		1)
Είναι εν μέρει σωστό αλλά δημιουργεί προβλήματα σε περίπτωση συνενωμένων ΟΤΑ		2)
Δεν είναι σωστό		3)
Δξ/δα		4)

46. Ποιές από τις παρακάτω πηγές τοπικών εσόδων θεωρείτε ως τις πιο σημαντικές ή
πιο κατάλληλες για τη χρηματοδότηση των τοπικών υπηρεσιών και έργων;
(ιεραρχήστε) (β)

		α/ση
Τοπικοί φόροι ακίνητης περιουσίας		(47.1)
Τοπικοί φόροι εισοδήματος φυσικών προσώπων		47.2)
Τοπικοί φόροι επί των επιχειρήσεων		47.3)
Ο ΦΠΑ από τις συναλλαγές της τοπικής οικονομίας		47.4)
Λοιποί τοπικοί έμμεσοι φόροι, εκτός του ΦΠΑ (όπως π.χ. φόρος στις συναλλαγές εστιατορίων και ξενοδοχείων)		47.5)
Τέλη χρήσης από τους χρήστες των τοπικών υπηρεσιών		47.6)
Δξ/δα		47.7)

47. Είστε υπέρ της συνεργασίας με τον ιδιωτικό τομέα για την κατασκευή των έργων
και την παροχή των υπηρεσιών που εμπίπτουν στις αρμοδιότητες των δήμων; (α)

Ναι, υπό προϋποθέσεις		1)
Όχι		2)
Δξ/δα		3)

Αν απαντήσατε (1) πηγαίνετε στην επόμενη ερώτηση, διαφορετικά πηγαίνετε στη μεθεπόμενη

48. Αναφέρατε τις μορφές συνεργασίας με τον ιδιωτικό τομέα με τις οποίες θα
συμφωνούσατε (δυνατότητα πολλαπλών απαντήσεων, χωρίς ιεράρχηση) (α)

		α/ση
Μέσω ΣΔΙΤ για την κατασκευή και λειτουργία μεγάλων έργων υποδομής		49.1)
Μέσω συμβάσεων παραχώρησης για την παροχή ορισμένων δημοσίων υπηρεσιών από ιδιώτες		49.2)
Δξ/δα		49.3)

Αν απαντήσατε (49.2) πηγαίνετε στην επόμενη ερώτηση

49. Ποιες από τις παρακάτω υπηρεσίες θεωρείτε ότι θα μπορούσαν να παραχωρηθούν
σε ιδιώτες; (δυνατότητα πολλαπλών απαντήσεων, χωρίς ιεράρχηση) (α)

		α/ση
Συλλογή απορριμμάτων		50.1)
Επεξεργασία απορριμμάτων		50.2)
Υπηρεσίες υγείας		50.3)
Υπηρεσίες κοινωνικής πρόνοιας και αλληλεγγύης		50.4)
Υπηρεσίες κατάρτισης		50.5)

Πολιτιστικές υπηρεσίες	50.6]
Διαχείριση δημοτικής ακίνητης περιουσίας (κτίρια, οικόπεδα, αγροτεμάχια)	50.7]
Άλλο (προσδιορίστε)	50.8]
Δξ/δα)	50.9]

Τμήμα Ε. Κλείσιμο (ανοικτή ερώτηση)

Ποιο είναι το όραμά σας για το δήμο κατά τη διάρκεια της πρώτης αιρετής διακυβέρνησης του προγράμματος Καλλικράτης;